

KABE

Bedienungsanleitung 2008

DE



HERZLICHEN GLÜCKWUNSCH ZU IHREM NEUEN KABE

Wir gratulieren Ihnen zur Wahl Ihres Wohnwagens. Eine Wahl, die Sie nicht bereuen werden, da wir davon überzeugt sind, dass der Wohnwagen Ihren Erwartungen entsprechen wird.

KABE-Wohnwagen werden mit größtmöglicher Sorgfalt konstruiert und hergestellt. Durchdachte Planlösungen mit Qualität bis ins kleinste Detail sorgen dafür, dass Sie mit Ihrem Wohnwagen viele Jahre lang großen Spaß haben werden.

Bevor Sie mit Ihrem KABE losfahren, möchten wir Sie bitten, die Bedienungsanleitung durchzulesen, um so unnötige Probleme zu vermeiden und Ihren Wohnwagen optimal auszunutzen.

Natürlich gibt es Einzelheiten in der Ausrüstung, die größere Kenntnisse erfordern.

Ihr KABE-Händler steht Ihnen gerne zur Verfügung und beantwortet Ihre Fragen über technische Details oder die Handhabung des Wohnwagens.

Ein gut gepflegter KABE-Wohnwagen bringt Ihnen nicht nur größte Freude und Vergnügen, sondern ein gut erhaltener Wohnwagen hat auch einen bedeutend höheren Wiederverkaufswert, falls Sie Ihren Wohnwagen später einmal tauschen oder verkaufen wollen.

Wir wünschen Ihnen viel Spaß!

KABE HUSVAGNAR AB

INHALTSVERZEICHNIS

Sicherheitshinweise	4	Staubsauger	52
Verkehrssicherheit	4	Antennensystem	53
Elektrische Sicherheit	4	Gasversorgungssystem	56
Lüftung	4	Gas	56
Propangas	5	Austausch der Gasflaschen	58
Brandsicherheit.....	5	Äusserer Gasanschluss	59
Technische information	6	Kontrolle des Gasversorgungssystems	60
Technische Daten und Fahrgestellnummer	6	Gasverbrauch	62
Zugfahrzeug	6	Gaskocher	63
Massangaben	7	Gasherd im Spültisch	63
Karosserie	9	Gasherd mit ofen/grill	64
Fahrwerk	10	Ofen/Grill	66
Stützbeine und Stützrad	10	Kühlschrank	67
Kupplung	10	Kühlschrank: Gasbetrieb	68
Rader	14	Kühlschrank: Elektrischer betrieb 230V	69
Achsen	17	Kühlschrank: Elektrischer betrieb 12V	69
Bremsen	21	Abstellen des kühlschranks	70
Einrichtung	23	Abtauen	70
Tisch	23	Heizkabel	71
Schlafplätze	24	Winterbetrieb	71
Elektrische Anlage 230V Wechselstrom	26	Lebensmittelaufbewahrung	72
Allgemeine	26	Eiswürfelzubereitung	72
Schaltplan für 230VAC	29	Allgemeine ratschläge und wartungshinweise	73
Elektrische Anlage 12V	30	Heizungssystem	76
Bedientafel	30	Heizkessel	76
Beleuchtung	32	Bedientafel des Heizkessels C3010	78
Batterie	37	Heizungssystem mit frostschutzmittel füllen	79
Batterie-Ladegerät	39	Entlüften	80
12-V-stromversorgung über das zugfahrzeug	42	Fussbodenheizung	80
Elektrischer Schaltplan	44		
Sicherungen	48		
Wartung der elektrischen anlage	51		

Wasserversorgungssystem	81
Frischwassersystem	81
Abwasser	86
Toilette	87
Gefriergefahr	89
Lüftung	90
Sicherheitsentlüftung	90
Komfortlüftung	90
Dunstabzug	91
Lüftungsluke	92
Fenster	92
Dachluken	94
Dachluken Heki 2	94
Alarm	97
Wartung	99
Äussere reinigung	99
Fenster	100
Tür	100
Innenausstattung aus holz / holzfurnier	100
Textilien	101
Lederbezüge	101
Wände und Decke	101
Wintercamping	102
Winterverwahrung / Aufstellung	104
Rückspiegel	105
Zuladung	106
Checkliste vor dem start	107

SICHERHEITSHINWEISE

VERKEHRSSICHERHEIT

Vor der Fahrt stets kontrollieren, dass der Wohnwagen ordnungsgemäß an das Zugfahrzeug angekuppelt ist. Eine Anleitung zum Ankuppeln des Wohnwagens finden Sie in einem separaten Abschnitt.

Der Wohnwagen muss immer richtig beladen werden. Eine Anleitung zum Beladen des Wohnwagens finden Sie in einem separaten Abschnitt. Bei Zuladung sicherstellen, dass das zulässige Gesamtgewicht des Wohnwagens nicht überschritten wird.

Kontrollieren, dass der Wohnwagen für die Fahrt vorbereitet ist. Befolgen Sie die Anweisungen im Abschnitt „Checkliste vor dem Start“.

ELEKTRISCHE SICHERHEIT

Zum Anschluss von 230 V Wechselstrom ist ein 3x2,5mm² Stromkabel zu verwenden, das für den Gebrauch im Freien und eine Leistung von 3600 W zugelassen ist.

Das Stromkabel so verlegen, dass dessen Beschädigung ausgeschlossen ist.

Ein beschädigtes Stromkabel ist stets auszutauschen.

LÜFTUNG

Kontrollieren, dass die Belüftungskanäle frei sind.

Der Frischluft-Einlass des Wohnmobils befindet sich unter dem Fußboden. Bei tiefem Schnee dafür sorgen, dass die Frischluft unter dem Wohnwagen zirkulieren kann.

Dachluken und Lüfter müssen frei bleiben. Die Belüftung des Wohnwagens muss stets gewährleistet sein. Nach Schneefall müssen Dachluken und Lüfter vom Schnee befreit werden.

PROPANGAS

Propangas ist extrem brandgefährlich und muss mit größter Vorsicht gehandhabt werden.

Beim Gasflaschenwechsel darauf achten, dass sich das Gas nicht durch Feuer, Glut oder heiße Gegenstände entzünden kann.

An Tankstellen dürfen keine Gasverbraucher in Betrieb sein. Heizung und Kühlschrank sind auszuschalten.

In Garagen, auf Fähren oder in anderen geschlossenen Räumen müssen alle Gasverbraucher ausgeschaltet und der Haupthahn der Gasflasche muss geschlossen sein.

Haupthahn der Gasflasche auch dann schließen, wenn der Wohnwagen nicht benutzt wird.

Beim Wechsel der Gasflasche ist das Gasversorgungssystem mit dem Dichtheitsprüfer zu testen. Wird eine Leckage vermutet: Haupthahn der Gasflasche schließen und einen Fachmann zu Rate ziehen.

Das Gassystem ist jährlich einer fachmännischen Dichtheitsprüfung zu unterziehen.

Reparaturen am Gasversorgungssystem dürfen nur von Fachleuten ausgeführt werden.

Die Gasverbraucher des Wohnwagens dürfen ausschließlich mit den Arten von Propangas betrieben werden, die in diesem Handbuch angegeben werden (gewöhnliches Propangas).

BRANDSICHERHEIT

Machen Sie sich mit den Brandbekämpfungseinrichtungen des Campingplatzes vertraut.

Zur Brandbekämpfung im Wohnwagen wird ein Pulverlöscher empfohlen.

Wenn die Tür blockiert ist, sind öffnungsbare Fenster als Notausgang zu nutzen. Diese dürfen nicht blockiert sein.

Regelmäßig kontrollieren, dass der Brandmelder funktioniert. Einmal jährlich oder bei Bedarf öfter die Batterie wechseln. Zum Test des Brandmelders einmal wöchentlich den Knopf eindrücken, bis das Alarmsignal ertönt.

Maßnahmen bei einem Brand:

- Haupthahn der Gasflasche im Gaskasten schließen.
- Wenn möglich, Gasflaschen in Sicherheit bringen. Gasflaschen sind Druckbehälter, die keinen hohen Temperaturen ausgesetzt werden dürfen. Kann die Gasflasche nicht in Sicherheit gebracht werden, ist die nähere Umgebung zu evakuieren.
- 230-V-Stromversorgung unterbrechen.
- Informieren Sie die Feuerwehr über die Anordnung der Gasflaschen.

TECHNISCHE INFORMATION

TECHNISCHE DATEN UND FAHRGESTELLNUMMER

Die technischen Daten des Wohnwagens gehen aus dem Fahrzeugbrief hervor.

Die Fahrgestellnummer des Wohnwagens ist in den rechten Rahmenbalken eingestanzt. Sie steht außerdem im Fahrzeugbrief und auf dem Typenschild im Gaskasten.

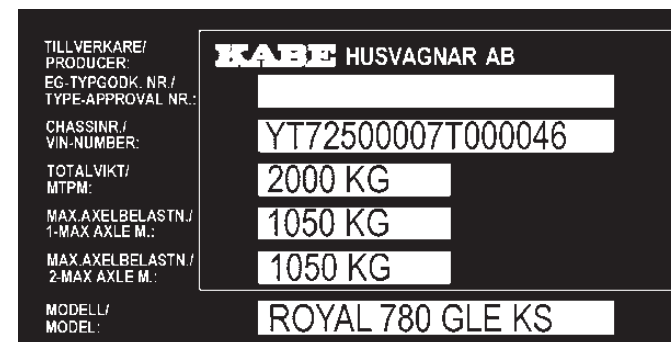

Typenschild.

ZUGFAHRZEUG

KABE-Wohnwagen besitzen optimale Fahreigenschaften und sind so ausgelegt, dass sie von gewöhnlichen Personenkraftwagen gezogen werden. Der Wohnwagen ist nicht dafür geeignet, von Lastwagen oder anderen Fahrzeugen mit sehr steifem Heck gezogen zu werden. KABE Husvagnar AB übernimmt keine Garantie für Schäden, die darauf zurückzuführen sind, dass der Wohnwagen von anderen Fahrzeugen als einem Pkw gezogen wurde. Im Zweifelsfall wenden Sie sich bitte an Ihren KABE-Händler.

MASSANGABEN

		Länge mit Deichsel*	Ges.länge Karosserie	Gesamt- breite*	Gesamt- höhe*	Betriebsgewicht Gesamtgewicht
BRILJANT XL		650 cm	551 cm	230 cm	264 cm	
BRILJANT XL	King Size	650 cm	551 cm	250 cm	264 cm	
SMARAGD GLE		720 cm	618 cm	230 cm	264 cm	
SMARAGD GLE	King Size	720 cm	618 cm	250 cm	264 cm	
SMARAGD XL		700 cm	600 cm	230 cm	264 cm	
SMARAGD XL	King Size	700 cm	600 cm	250 cm	264 cm	
AMETIST GLE		740 cm	638 cm	230 cm	264 cm	
AMETIST GLE	King Size	740 cm	638 cm	250 cm	264 cm	
AMETIST VGLE		730 cm	628 cm	230 cm	264 cm	
AMETIST VGLE	King Size	730 cm	628 cm	250 cm	264 cm	
AMETIST XL		730 cm	628 cm	230 cm	264 cm	
AMETIST XL	King Size	730 cm	628 cm	250 cm	264 cm	
SAFIR GLE		765 cm	665 cm	230 cm	264 cm	
SAFIR GLE	King Size	765 cm	665 cm	250 cm	264 cm	
SAFIR XL		765 cm	665 cm	230 cm	264 cm	
SAFIR XL	King Size	765 cm	665 cm	250 cm	264 cm	
SAFIR TDL		765 cm	665 cm	230 cm	264 cm	
SAFIR TDL	King Size	765 cm	665 cm	250 cm	264 cm	

* Maßangabe ohne ggf. hinzukommende Zusatzausrüstung.

		Länge mit Deichsel*	Ges.länge Karosserie	Gesamt- breite*	Gesamt- höhe*	Betriebsgewicht Gesamtgewicht
ONYX GLE		790 cm	688 cm	230 cm	264 cm	
ONYX GLE	King Size	790 cm	688 cm	250 cm	264 cm	
ONYX GXL		790 cm	688 cm	230 cm	264 cm	
ONYX GXL	King Size	790 cm	688 cm	250 cm	264 cm	
ONYX GDL	King Size	790 cm	688 cm	250 cm	264 cm	
DIAMANT GLE		820 cm	724 cm	230 cm	264 cm	
DIAMANT GLE	King Size	820 cm	724 cm	250 cm	264 cm	
ROYAL 560 XL		730 cm	628 cm	230 cm	264 cm	
ROYAL 560 XL	King Size	730 cm	628 cm	250 cm	264 cm	
ROYAL 590 XL		765 cm	665 cm	230 cm	264 cm	
ROYAL 590 XL	King Size	765 cm	665 cm	250 cm	264 cm	
ROYAL 610 DXL		790 cm	688 cm	230 cm	264 cm	
ROYAL 610 DXL	King Size	790 cm	688 cm	250 cm	264 cm	
ROYAL 720 GXL	King Size	820 cm	723 cm	250 cm	264 cm	
ROYAL 720 TDL	King Size	820 cm	723 cm	250 cm	264 cm	
ROYAL 780 GLE	King Size	895 cm	798 cm	250 cm	264 cm	
ROYAL 780 TDL	King Size	895 cm	798 cm	250 cm	264 cm	
ROYAL 780 GDL	King Size	895 cm	798 cm	250 cm	264 cm	
ROYAL 780 BGXL	King Size	895 cm	798 cm	250 cm	264 cm	
ROYAL Hacienda 880	King Size	1000 cm	898 cm	250 cm	264 cm	
ROYAL Hacienda 1000	King Size	1120 cm	1008 cm	250 cm	264 cm	

* Maßangabe ohne ggf. hinzukommende Zusatzausrüstung.

KAROSSERIE

Die Karosserie ist eine Sandwich-Konstruktion.

- Der Boden besteht aus einer Außenschicht von 5 mm dickem, wasserfestem Sperrholz, behandelt mit pigmentiertem Tektol, 36 mm Isolierung aus extrudiertem Styren, 5 mm wasserfestem Sperrholz, verkleidet mit einem pflegeleichten PVC-Bodenbelag.
- Dach, Seitenwände, Vorder- und Rückwand bestehen aus 0,5 mm oder 0,6 mm dickem Aluminiumblech. Isolierung aus extrudiertem, 36 mm dickem Styren und Sperrholz, verkleidet mit synthetischer Textiltapete. Die Decke ist mit Exorprin mit geschäumter Rückseite zur Verbesserung der Isolierung verkleidet, dient vor allem zum Schutz gegen Lärmbelästigung.
- Die Neutrallinie (Geradheit) der Sandwichelemente, wie z.B. Böden, Wände und Dächer, kann bei starker Wärme und Kälte ebenso variieren, wie bei hoher Luftfeuchtigkeit und lang anhaltender Trockenheit, und ist also kein Materialfehler, sondern beruht auf physikalische "Gesetze" (Bimetalleffekt).
- Die ofenlackierte Aluminiumoberfläche ist äußerst widerstandsfähig gegen chemische Schadstoffe, die in der Luft enthalten sind, wie beispielsweise Autoabgase u.ä. Herabfallender Ruß ist schnellstens durch Waschen und Wachsschutzmittel zu beseitigen.
- Um Schäden am Aluminiumblech durch chemische Schadstoffe zu vermeiden, ist es sehr wichtig, dass die Farbschicht nicht beschädigt wird. Daher ist der Wohnwagen mindestens einmal jährlich auf Schäden zu untersuchen, und Steinschläge o.ä. sind mit Farbe auszubessern (siehe Abt. Wartung).
- Mechanische Beanspruchungen, wie z.B. Belastungsbeanspruchungen sollten vermieden werden. Die Widerstandskraft gegen punktuelle Belastungen (spitze Gegenstände) ist bei leichten Konstruktionen immer gering, und auch wenn es sich um eine verteilte Last handelt, wie z.B. große Mengen Schnee, muss man aufmerksam sein.
- Die Fenster sind Doppelfenster aus Akrylglas mit Rahmen aus Polyurethan. Rollos und Moskitonetz sind im Rahmen integriert.

Der KABE-Wohnwagen hat selbstbelüftete Dachluken, Herdbelüftung sowie Electrolux-Ventilatoren.

FAHRWERK

Das Fahrwerk ist eine Konstruktion aus miteinander verschraubten Stahlprofilen. Um die Lebensdauer zu erhöhen und die Pflege zu erleichtern, ist das gesamte Fahrwerk galvanisiert.

Die Schraubverbände der Fahrwerk-Stahlprofile sind bei neuen Wagen nach einer Fahrstrecke von ca. 500 km und danach jährlich zu prüfen. Anziehmoment: 92 Nm.

Die Karosserie-schrauben, mit denen der Boden an der Karosserie befestigt ist, dürfen nicht nachgezogen werden. Zieht man die Schrauben zu fest an, kann der Schraubenkopf in die Holzkonstruktion des Fußbodens eindringen und diese unnötigerweise schwächen. Karosserieschrauben durch eine Sichtkontrolle auf eventuelles Spiel oder Schäden hin untersuchen.

STÜTZBEINE UND STÜTZRAD

Die Stützbeine in den vier Ecken des Wohnwagens sind galvanisiert und liegen mit Hilfe gelenkiger Platten am Boden an, wenn sie nach unten gedreht werden.

Der Wohnwagen ist mit einem Vollgummi-Stützrad ausgerüstet. Es muss während der Fahrt angehoben und nach hinten abgewinkelt sein.

ACHTUNG!

Die Sicherheitskupplung WS 3000 muss in den Kugelschalen von Fett freigehalten werden, um die vorgesehene Funktion zu gewährleisten (übrige bewegliche Teile werden regelmäßig geschmiert). Auch der Kugelkopf am Zugfahrzeug muss von Fett saubergehalten werden.

KUPPLUNG

Alle KABE-Modelle sind mit der Anti-Schlängerkupplung Winterhoff WS-3000 ausgerüstet.

Die federbelasteten Reibelemente der Kupplung sorgen für den sicheren und konstanten Druck auf Vorder- und Rückseite der Kupplungskugel. Die Schlinger- und Nickbewegungen des Anhängers werden dadurch wirkungsvoll gedämpft.

Bei neuen Reibelementen ist die optimale Dämpfungswirkung erst nach einer gewissen Einfahrzeit gegeben.

Die Zugkugelkupplung WS 3000 kann nur mit Kupplungskugeln gemäß DIN 74058/ISO 1103 angewendet werden. Der Abstand zu Anbauteilen am Kugelhalbs muss jedoch mindestens 35 mm betragen, und nicht 32 mm, wie in DIN 74058/ISO 1103 vorgeschrieben.

Die Zugkugelkupplung WS 3000 darf nicht an eine geschraubte Kupplungskugel gekuppelt werden, die nicht verdrehgesichert ist.

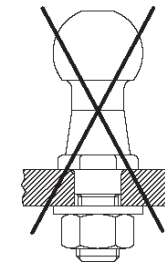
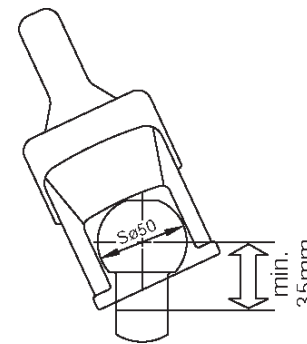

Ankuppeln

Zum Ankuppeln des Wohnwagens die offene Kugelkupplung auf die Kupplungskugel des Zugfahrzeugs legen. Durch den Kugeldruck und eventuell zusätzliches Belasten der Zugdeichsel wird die Kugelkupplung automatisch gesperrt. Die Kupplung ist jetzt geschlossen, jedoch nicht stabilisiert.

Mit dieser Kupplungsstellung lässt sich das Gespann fahren. Sie empfiehlt sich beispielsweise bei Straßenglätte oder beim Präzisionsparken.

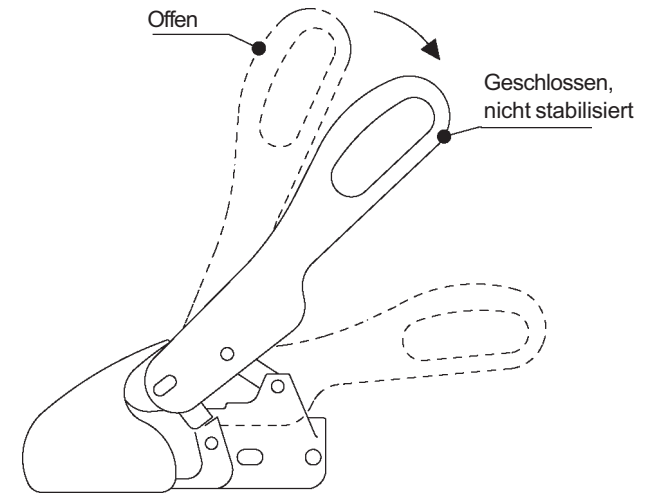

Angekuppelt, aber nicht stabilisiert

Zur Stabilisierung der Kugelkupplung den Handgriff nach unten in geschlossene, stabilisierte Stellung drücken. Dadurch wird das Federpaket gespannt, das die Reibelemente an die Kupplungskugel anpresst. Der Handgriff liegt dabei parallel zur Zugdeichsel. Handgriff langsam nach oben heben, um die Anti-Schlingenfunktion auszuschalten.

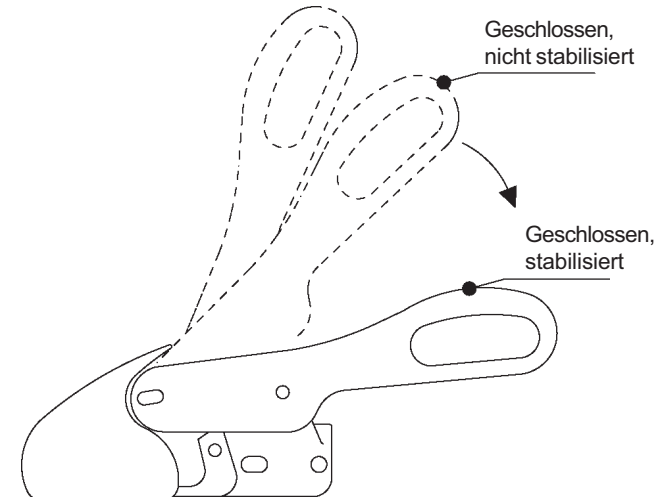

Stabilisierung aktivieren

Abkuppeln

- 1 Beleuchtungskabel und Abreißseil lösen.
- 2 Stabilisierungsfunktion auskuppeln.
- 3 Handgriff schräg nach oben in geöffnete Stellung ziehen. Mit Hilfe des Stützrads lässt sich der Wohnwagen leicht von der Kupplungskugel abheben.

Die Auflaufbremse muss zum Abkuppeln ausgezogen sein (Gummibalg muss gestreckt sein). Wird der Wohnwagen für längere Zeit abgestellt, sollte die Kugelkupplung in geschlossene, stabilisierte Stellung gebracht werden. Den offenen Handgriff anheben und gleichzeitig die Kugelschale (den beweglichen Teil mit den Reibbelägen) nach vorne ziehen – oder aber einen Safety Ball in die Kugelschale einführen und die Kupplung langsam schließen.

Kontrolle der Reibungsbeläge

Der Verschleiß der Reibungsbeläge lässt sich kontrollieren, wenn der Wohnwagen an die Anhängerkupplung gekuppelt ist und sich der Griff der Kugelkupplung in „geschlossener stabilisierter Stellung“ befindet. Oben auf dem Griff befindet sich eine Verschleißanzeige, die mit Pluszeichen (+) bzw. Minuszeichen (-) den Zustand der Reibbeläge anzeigt. Die Kugelkupplung ist ab Werk so eingestellt, dass der Anzeigestift in der länglichen Öffnung bei neuen Reibbelägen unter dem Pluszeichen (+) steht.

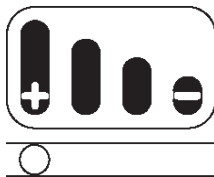

Verschleißanzeige

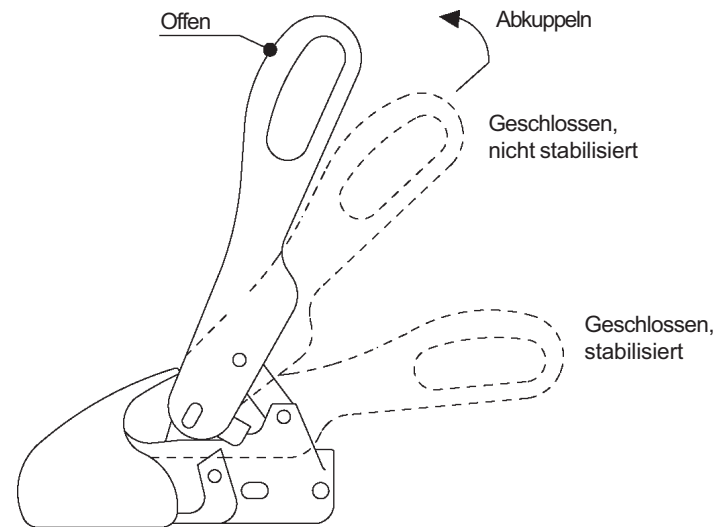

Abkuppeln

Diebstahlsicherung

Die Kugelkupplung WS 3000 lässt sich mit der Diebstahlsicherung ROBSTOP WS 3000 sichern. Hierzu die hierfür vorgesehenen, seitlichen Bohrungen verwenden. Die Kugelkupplung lässt sich damit sowohl in an- als auch abgekuppeltem Zustand sichern.

Zum Rangieren des Wagens nicht den Handgriff der Kugelkupplung verwenden. Dadurch könnten innere Teile beschädigt werden.

Wartung der Kupplungskugel/Kugelkupplung

Die Kupplungskugel muss maßgerecht, unbeschädigt, sauber und frei von Fett sein. Eventuelle Dacromet-Beschichtung (ein matter, silberfarbener Korrosionsschutz) oder Lackschichten müssen vor der ersten Anwendung mit Sandpapier einer Korngröße von 200-240 ganz von der Kupplungskugel abgeschliffen werden, damit die Beschichtung nicht auf die Oberfläche der Reibbeläge gelangt. Das blanke Metall der Kugel muss sichtbar sein.

Beschädigungen oder Schmutz an der Kupplungskugel beschleunigen den Verschleiß der Reibbeläge. Fett auf der Kupplungskugel beeinträchtigt die Stabilisierungsfunktion erheblich. Zur Reinigung ist Verdünnung oder Reinigungsalkohol zu verwenden.

Die Kugelkupplung muss im Bereich der Reibbeläge sauber und frei von Fett gehalten werden. Verschmutzte Reibbeläge lassen sich mit Sandpapier der Korngröße 200-240 blank schleifen. Die Oberfläche mit Waschbenzin oder Reinigungsalkohol abwaschen. Alle beweglichen Lagerteile und Schrauben leicht anölen. Durch regelmäßige Wartung und Reinigung lassen sich optimale Lebensdauer, Funktion und Sicherheit erzielen.

Reibbelagwechsel

Verschlossene Reibbeläge lassen sich wechseln. Ein Austauschatz mit zwei Reibbelägen (vorderer und hinterer Belag) ist im Handel erhältlich.

Die Kupplungskugel und die Reibbeläge sollen unbeschädigt, sauber und fettfrei sein.

Fahrgeräusche

Während der Fahrt kann es durch die Reibung zwischen Reibbelägen und Kupplungskugel zu einer gewissen Geräusentwicklung kommen. Diese Geräusche sind ganz normal und weisen nicht auf eine Störung der Kupplungsfunktion hin.

Geräusche können auch folgende Gründe haben:

- Schmutz zwischen Reibbelag und Kupplungskugel. Lässt sich durch Wartung von Kupplungskugel/Kugelkupplung (siehe Anweisungen oben) oder durch den Wechsel der Reibbeläge beheben.
- Fettmangel in der Druckstange/dem Druckrohr in der Buchse der Auffahrbremse. Lässt sich durch Einfetten der Buchse durch den Schmiernippel beheben.
- Abnehmbare Kupplungskugel am Zugfahrzeug. Lässt sich durch Einfetten des Sperrmechanismus an der abnehmbaren Kupplungskugel beheben (siehe separate Gebrauchs-anweisung).

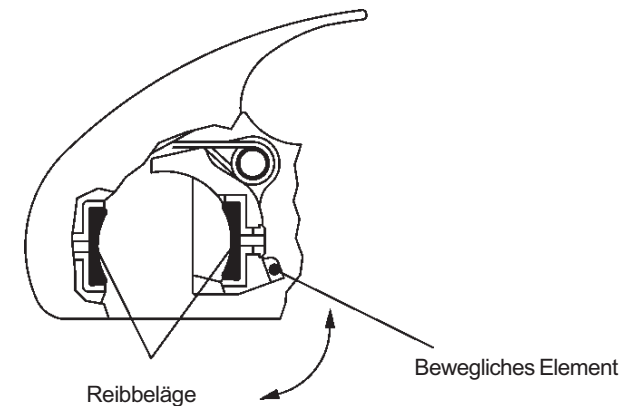

RADER

Die Reifen müssen regelmäßig auf Reifendruck und Verschleiß überprüft werden. Bei längerem Stillstand sind die Reifen der Austrocknung und Rissbildung ausgesetzt, daher sollten sie etwa alle fünf Jahre gewechselt werden.

Der Wohnwagen wird mit montierten Aluminiumfelgen geliefert. Als Zubehör sind auch Stahlfelgen lieferbar.

Es ist wichtig zwischen Radschrauben für Aluminiumfelgen und Radschrauben für Stahlfelgen zu unterscheiden. Für Aluminium- bzw. Stahlfelgen werden zweierlei Radschrauben verwendet, die sich bezüglich der Anliegefläche an der Felge unterscheiden. Verwendet man die falschen Radschrauben, kann die Felge beschädigt werden.

Die Räder des Wohnwagens werden bei der Fertigung mit Radschrauben für Aluminiumfelgen montiert. Radschrauben für Stahlfelgen werden mitgeliefert. Diese sind etwas kürzer als die Radschrauben für Aluminiumfelgen.



ACHTUNG!

Verwenden Sie den richtigen Radschraubentyp. Für Aluminiumfelgen dürfen nur Radschrauben für Aluminiumfelgen verwendet werden. Für Stahlfelgen dürfen nur Radschrauben für Stahlfelgen verwendet werden.



ACHTUNG!

Während der ersten Fahrt und nach einem Radwechsel ist zu kontrollieren, ob die Radschrauben ordentlich angezogen sind.

Aluminiumfelgen:

Das Anzugsmoment für Radschrauben für Aluminiumfelgen beträgt 120 Nm. Die Radschrauben müssen nach einer Fahrstrecke von 50-200 km (auch nach einem Radwechsel) nachgezogen werden. Es dürfen nur Radschrauben für Aluminiumfelgen verwendet werden.

Stahlfelgen:

Das Anzugsmoment für Radschrauben für Stahlfelgen beträgt 90 Nm. Es dürfen nur Radschrauben für Stahlfelgen verwendet werden.

ACHTUNG!

Benutzen Sie nur die Felgenbezeichnung, die aus der Betriebsanleitung hervorgeht.

Folgende Spezifikationen gelten bei Rädern für KABE-Wohnwagen:

Mit Aluminiumfelge:	Einzelachse 1800kg	Einzelachse	Doppelachse Hacienda	Doppelachse
Reifen	185R14C		185/65R14	175R13C
Luftdruck	450 kPa		250 kPa	375 kPa
Felgenreöße	5,5Jx14		5,5Jx14	5,5Jx13
Inpressning (ET)	30 mm		30 mm	30 mm
Radschraube Anzahl(Kreis)	5 (112)		4 (100)	4 (100)
Felgenlöcher	Ø 67 mm		Ø 67 mm	Ø 60 mm
 Mit Stahlfelge:				
Reifen	185R14C8			
Luftdruck	450 kPa			
Felgenreöße	5,5Jx14			
Inpressning (ET)	30 mm			
Radschraube Anzahl(Kreis)	5 (112)			
Felgenlöcher	Ø 67 mm			

Radwechsel

Anweisungen zum Radwechsel:

- 1 Wohnwagen vom Zugfahrzeug abkuppeln (auch Stromkabel und Sicherheitsleine).
- 2 Feststellbremse des Wohnwagens anziehen.
- 3 Radschrauben um ca. $\frac{1}{2}$ Umdrehung lösen, solange das Rad auf dem Boden steht.
- 4 Wagenheber folgendermaßen ansetzen:
 - unter dem Rahmenträger nahe dem zu wechselnden Rad, oder
 - unter der Radachse nahe dem zu wechselnden Rad.
- 5 Wagen anheben, bis das Rad vom Boden abhebt. Der Wagen ruht jetzt auf dem Wagenheber, dem anderen Rad und dem Stützrad.
- 6 Rad wechseln.
Beachten, dass das Rad mit den richtigen Radschrauben befestigt wird (hinsichtlich der montierten Felge – siehe vorausgehende Seite).
Radschrauben eindrehen. Radschrauben kreuzweise eindrehen, aber erst fest anziehen, wenn alle Schrauben montiert sind.
- 7 Wohnwagen absenken.
- 8 Wohnwagen ca. 5 m verfahren, sodass sich das Rad um mindestens eine Umdrehung gedreht hat.
- 9 Radschrauben kreuzweise auf das angegebene Drehmoment für Stahl- bzw. Aluminiumfelgen festziehen.
- 10 Anziehmoment der Radschrauben nach einer Fahrstrecke von ca. 50 km kontrollieren (siehe vorige Seite).



ACHTUNG!

Verwenden Sie den richtigen Radschraubentyp. Für Aluminiumfelgen dürfen nur Radschrauben für Aluminiumfelgen verwendet werden. Für Stahlfelgen dürfen nur Radschrauben für Stahlfelgen verwendet werden.

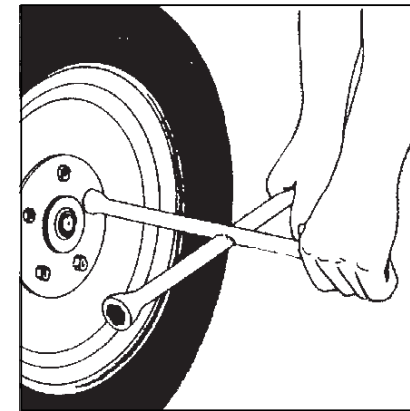

ACHTUNG!

Niemals einen Wohnwagen betreten oder unter einen Wohnwagen kriechen, der mit einem Wagenheber angehoben ist. Den angehobenen Wohnwagen immer mit Stützböcken sichern

ACHSEN

KABE-Wohnwagen haben Stahltorsionsachsen, die nur wenig Wartung fordern. Je nach zulässiger Achslast sind die Radachsen mit zwei unterschiedlichen Arten von Radlagern versehen.

- ECO Kompaktlager. Das ECO Kompaktlager ist wartungsfrei und fordert keine Einstellung des Lagerspiels.
- Schmiernabenlager.

An der Radachse des Wohnwagens ist ein Schild angebracht (siehe Abbildung), auf dem die zulässige Achslast angegeben ist. Aus der Tabelle rechts geht hervor, welche Achsen wartungsfreie ECO Kompaktlager haben.

Wohnwagen mit Tandemachse haben auch ein Schild für die zulässige Gesamtachslast. Der Wert auf dem Schild bezieht sich dabei auf die jeweilige Achse.

Achstyp	Gewichte	Nabe
Monoachse	1350 kg	ECO
	1500 kg	ECO
	1600 kg	Schmiernabe
	1700 kg	Schmiernabe
	1800 kg	Schmiernabe
Tandemachse	2100 kg (2x1050)	ECO
	2700 kg (2x1350)	ECO

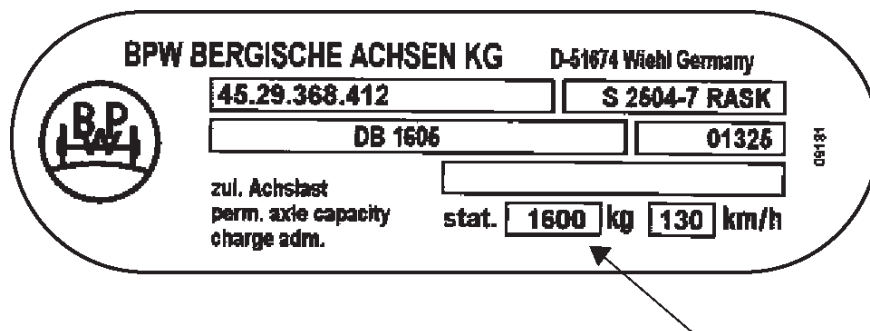

Schmierung

Die Schmierung von beweglichen Teilen können Sie manchmal auch selbst vornehmen. Dies gilt für so einfache Teile wie Scharniere für die Außentür, Befestigungs-schrauben für den Handbremshebel, Stützrad und Stützbeine. Mit einer Ölkanne oder mit Schmieröl, das Sie in einer Verpackung mit Tülle kaufen, ist das Schmieren leicht zu bewerkstelligen.

Die beweglichen Teile der Kugelkupplung einschmieren, damit keine Quietschgeräusche auftreten (gilt nicht für die Reibungsflächen der Kupplung).

- Bei Bedarf die Stützbeine von Kies und altem Fett säubern und die Gewindeschraube mit Öl einölen.
- Die beweglichen Teile der Handbremse einmal monatlich mit Öl schmieren (1).
- Die beiden Schmiernippel der Auflaufbremse mindestens einmal jährlich mit Chassisfett schmieren, oder öfter, wenn Sie mehr als 5 000 km im Jahr fahren (2).
- Die Schmiernippel der Achsen mindestens einmal jährlich mit Chassisfett schmieren (4). Der Wohnwagen soll aufgebockt sein, so dass die Achse entlastet wird.
- Reinigung und Schmierung des Gelenkarmsystems (3).
- Das Stützrad ausbauen und die Schraubengewinde sowie das Lager einmal jährlich mit Fett schmieren.
- Die Radlager einmal jährlich überprüfen (5).
- Fahrwerk reinigen.

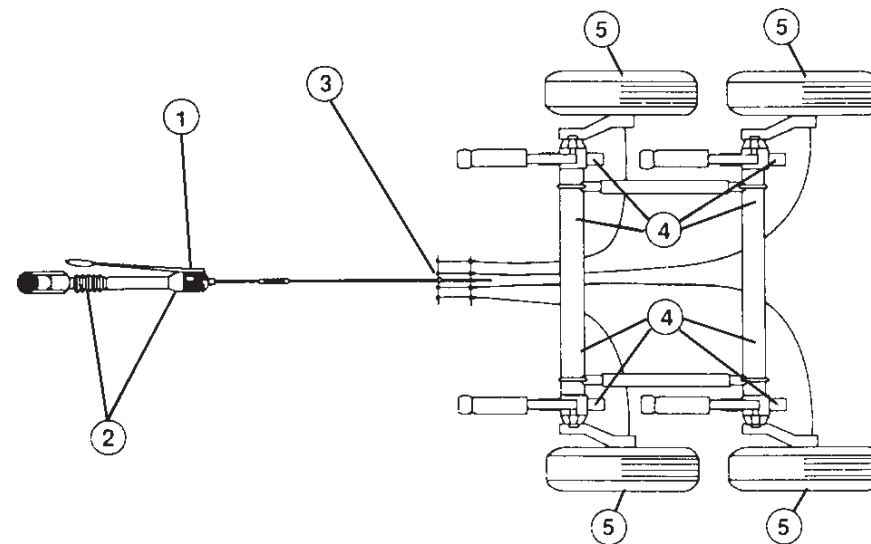
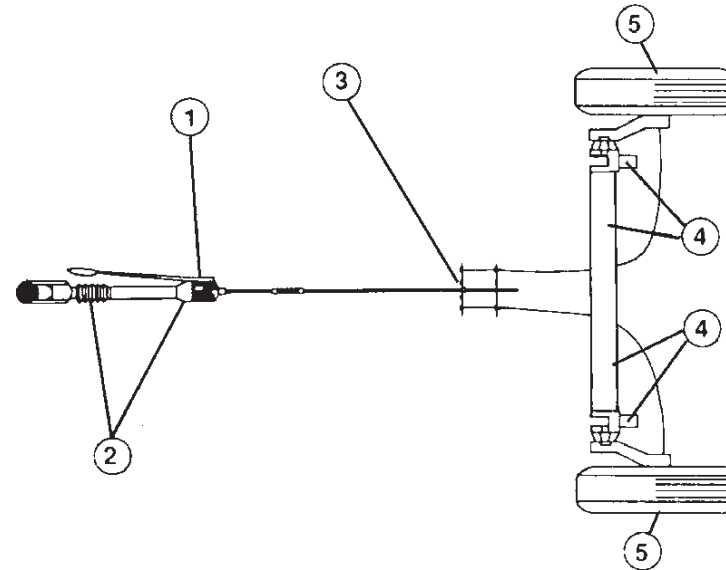

Wartungsschema für achsen/kupplung

Jährliche Kontrolle

1. Schraubenverbindung des Fahrwerks prüfen.
2. Befestigung der Karosserie prüfen.

Während bzw. nach der ersten Fahrt mit Last

1. Nachziehen der Radbolzen.
2. Einstellung der Radbremsen prüfen.
3. Lagerspiel in der Nabe prüfen.
Gilt nicht für Achsen mit ECO-Nabe.

Alle 1 500 km

1. Einstellung der Radbremsen prüfen.
2. Schmierung der Pendelarmlagerung (4 Schmiernippel).
3. Schmierung der Nachschiebebremse (2 Schmiernippel).
Übrige Gelenke werden leicht eingeölt.

Alle 3 000 km

1. Lagerspiel in der Nabe prüfen.
Gilt nicht für Achsen mit ECO-Nabe.

Alle 5 000 km (jedoch mindestens einmal jährlich)

1. Fettwechsel in der Nabe.
Gilt nicht für Achsen mit ECO-Nabe.
2. Verschleiß der Beläge prüfen.
3. Schrauben der Kupplung prüfen und nachziehen.

Alle 15 000 km (jedoch mindestens einmal jährlich)

1. Verschleiß der Beläge prüfen.
2. Fettwechsel in der Nabe.
Gilt nicht für Achsen mit ECO-Nabe.

Die Einstellungen und Maßnahmen gemäß den Kilometerangaben sollten von einem Fachmann vorgenommen werden.

Überprüfung und Neueinstellung des Lagerspiels in der Nabe

Das Lagerspiel in der Nabe wie folgt prüfen:

1. Die Achse aufbocken.
2. Die Räder seitlich von Hand bewegen. Falls ein deutliches Spiel zu fühlen/hören ist, sind die Lager einzustellen, indem die Nabenkappe von der Nabe abgenommen und der Splint vom Achszapfen entfernt wird.
3. Die Kronenmutter (Rechtsgewinde) nur so viel anziehen, dass das Spiel verschwindet, nicht mehr. Danach bis zur ersten Möglichkeit lösen und den Splint wieder anbringen.
4. Splint und Nabenkappe anbringen.

Bei der Einstellung ist auf größte Sauberkeit zu achten.

HINWEIS!

An Achsen mit ECO-Nabe gibt es keine Lagerspiel-einstellung

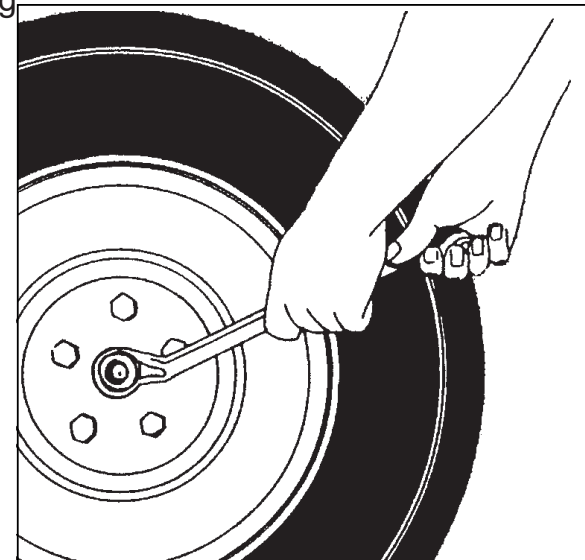

Fettwechsel (gilt nicht für ECO-Kompaktlager)

Fettwechsel wie folgt ausführen:

1. Nabenkappe, Splint, Kronenmutter, Nabe, Lager und Dichtungen vom Achszapfen ausbauen. Alle Teile sorgfältig reinigen. Bei Bedarf sind verschlissene oder beschädigte Teile auszutauschen.
2. BPW-Radlagerfett ECO-Li 91 verwenden. Niemals Fettsorten mischen (Gefahr für Lagerschäden).
3. Dichtung einbauen. Innenlager einfetten, Lager auf dem Achszapfen anbringen und Nabe einbauen. Außenlager einfetten und auf dem Achszapfen anbringen.
4. Kronenmutter anbringen und gemäß Beschreibung "Überprüfung und Neueinstellung des Lagerspiels in der Nabe" so einstellen, dass ein minimales Lagerspiel erhalten wird.
5. Splint und Nabenkappe anbringen.
6. Rückfahrautomatik prüfen.

An Achsen mit ECO-Kompaktlagerung ist kein Fettwechsel erforderlich, da das Lager dauergeschmiert ist (wartungsfrei)

BREMSEN

Der KABE-Wohnwagen ist serienmäßig mit einer Auflaufbremse ausgestattet. Der Wohnwagen wird also automatisch gebremst, wenn das Zugfahrzeug bremst. Zusätzliche Installationen im Zugfahrzeug sind nicht erforderlich, damit die Wohnwagenbremse funktioniert. Die Bremsanlage ist gemäß den EU-Richtlinien typengeprüft.

Belagverschleiß

Der Belagverschleiß kann durch die Inspektionsöffnungen der Bremsschilde oder beim Fettwechsel geprüft werden. Die Beläge sind geklebt und können bis zu einer Reststärke von ca. 1 mm verschlissen werden.



ACHTUNG!

Bei schlechter Bremswirkung können die Bremsen falsch eingestellt sein. Dieser Mangel muss sofort in einer Fachwerkstatt behoben werden. Denken Sie an die Verkehrssicherheit! Seien Sie aufmerksam wenn es um die Bremsleistung geht oder Ihr Wohnwagen nach einer Seite zieht. Bei Fehler an den Bremsen immer einen Fachmann konsultieren!

Feststellbremse

1. Beim Parken/Abstellen im Gefälle/in der Steigung muss immer die Handbremse fest angezogen werden.
2. Machen Sie es zur Routine, als zusätzliche Sicherheit immer Bremsklötze hinter die Räder zu stellen.
3. Wenn der Wohnwagen eine längere Zeit abgestellt wird, z.B. über den Winter, sollte er aufgebockt werden, um die Räder zu entlasten. Dadurch werden Reifen, Lager und die Federung geschont.



Sicherheitsbremse

Der KABE-Wohnwagen ist mit einer Sicherheitsbremse ausgerüstet. Wenn sich der Wohnwagen aus irgendeinem Grund von der Kupplungskugel löst, wird die Sicherheitsautomatik ausgelöst. Das Abreißseil zieht die Feststellbremse an, die den Wohnwagen abbremst.

Nach Auslösen der Automatik muss die Feststellbremse wieder gelöst werden. Nach Auslösen der Automatik sind das Abreißseil und der Unterbrecherring auszutauschen, damit die sichere Funktion der Sicherheitsbremse gewährleistet ist. Auch das elektrische Anschlusskabel und die elektrischen Funktionen des Wohnwagens sind zu kontrollieren.



ACHTUNG!

Bei ausgelöster Sicherheitsbremse muss auch der Seilzug ausgetauscht werden.

Fehlersuche

Anhänger bremst schlecht (schiebt das Zugfahrzeug)

1. Schlecht eingestellte Bremsen.
2. Fett an den Bremsbelägen.
3. Bremsseilzug beschädigt.

Anhänger bremst ruckartig

1. Schlecht eingestellte Bremsen (zu kleine Reserve).
2. Ausgedehnter Bremsseilzug.
3. Defekter Schwingungsdämpfer.

Anhänger bremst, wenn man das Gaspedal losläßt

1. Defekter Schwingungsdämpfer.
2. Schlecht aufgehängte Bremsstrebe und/oder Seilzüge.

Anhänger bremst (geht schwer) beim Rückwärtsfahren

1. Zu hart eingestellte Bremsen.
2. Die Rückwärtsautomatik in der Radbremse blockiert.

Bremsen werden heiß

1. Falsche Bremseinstellung.
2. Schlecht aufgehängte Bremsstreben.
3. Bremsseilzüge träge.

EINRICHTUNG

TISCH

KABE-Wohnwagen sind mit dreierlei Tischen ausgestattet:

Klapptisch

Das Untergestell lässt sich in oberer und unterer Position sichern. Zum Erhöhen/Absenken des Tisches muss die Verriegelung am Gestell gelöst werden. Vor Anwendung des Tisches kontrollieren, dass die Verriegelung ordentlich eingreift.

Durch Absenken des Tisches lässt sich die Sitzgruppe in ein Bett umbauen. Die Tischplatte soll dabei nicht auf dem Rand der Sitzbänke aufliegen.

Scherentisch

Das Untergestell des Tisches ist mit einer Gasfeder ausgerüstet. Zur stufenlosen Höhenverstellung des Tisches den Hebel der Gasfeder betätigen und die Tischplatte in die gewünschte Höhe bringen.

Unebenheiten im Fußboden lassen sich durch Drehen der Kunststoff-Füße ausgleichen. Durch Absenken des Tisches in die untere Stellung lässt sich die Sitzgruppe in ein Bett umbauen. Die Tischplatte soll dabei nicht auf dem Rand der Sitzbänke aufliegen.

Wandmontierte Tischplatte

Die Tischplatte ist an einer wandmontierten Aluminiumleiste aufgehängt und lässt sich durch ein einklappbares Bein stützen.

Bei Umbau der Sitzgruppe in ein Bett das Stützbein einklappen und Tischplatte nach oben abwinkeln, bis sie sich aus der Aluminiumleiste heben lässt. Tischplatte auf den Rand der Sitzgruppe legen.

Zusätzliche Tischstützen

Je nach Größe der Tischplatte und Gestaltung der Einrichtung muss die Tischplatte beim Umbau der Sitzgruppe in ein Bett durch zusätzliche Stützen gestützt werden. Diese Tische haben an der Unterseite der Tischplatte Ansatzpunkte für die Stütze. Die lose mitgelieferten Zusatzstützen werden nicht verwendet, solange der Tisch hochgeklappt ist.

SCHLAFPLÄTZE

Das Verwandeln der Sitzgruppen in Betten erfolgt wie nachstehend:

Die Polster werden beim Bettenmachen mit der Oberseite nach unten gewendet.

Vordergruppe:

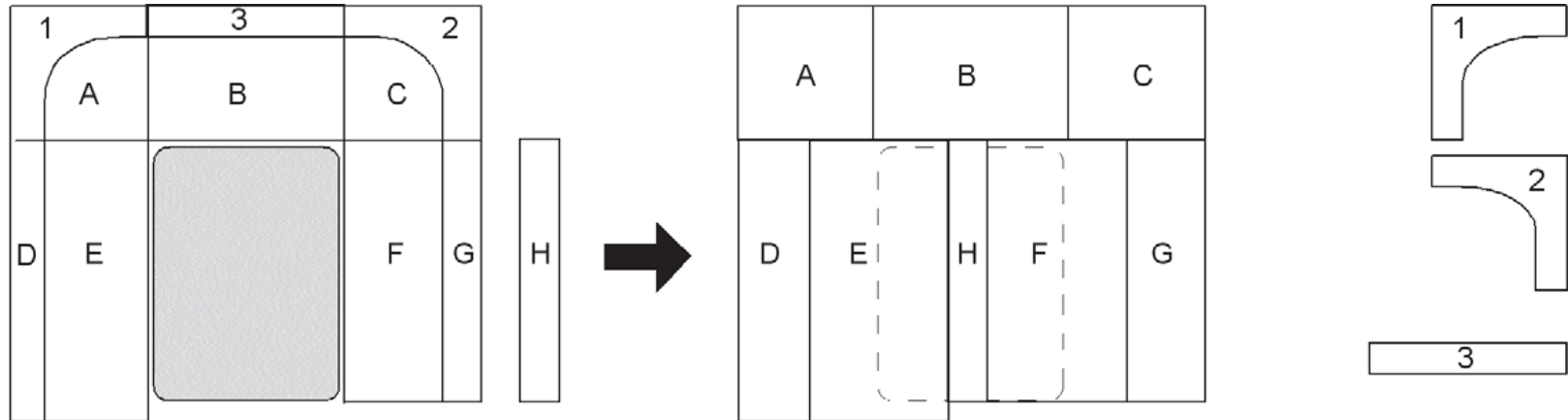

Vordergruppe:

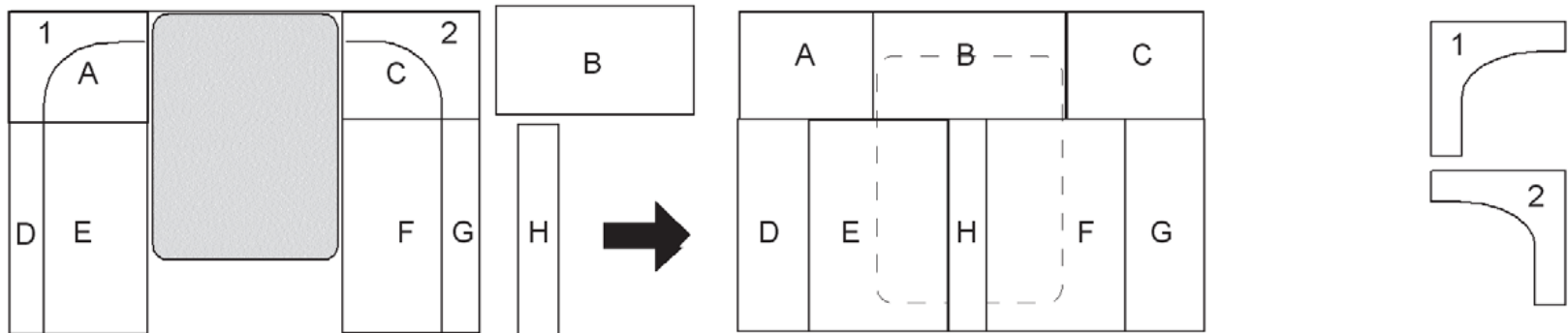

Die Polster werden beim Bettenmachen mit der Oberseite nach unten gewendet.

Dinette
GLE-Wagen:

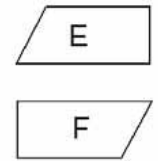
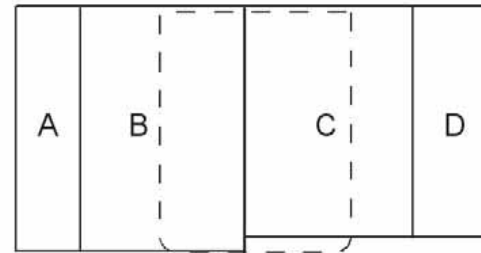
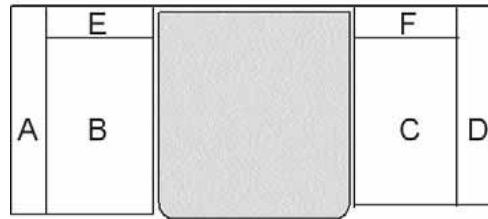

Dinette
XL-Wagen:

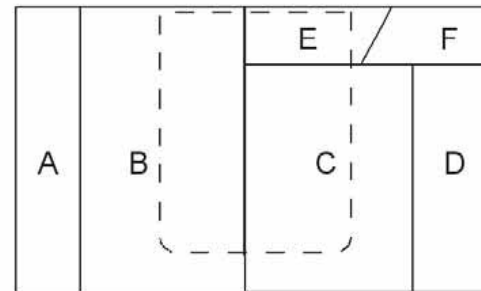
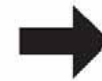
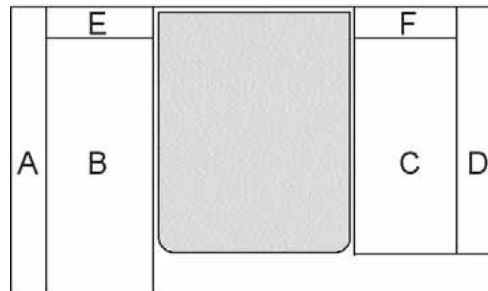

ELEKTRISCHE ANLAGE 230V WECHSELSTROM

ALLGEMEINE

Kühlschrank, Batterieladegerät, Heizung und ggf. Staubsauger und andere Sonderausrüstung benutzen 230V-Anlage.

Die 230V-Anlage wird über ein an den Schaltkasten des Wohnwagens angeschlossenes Kabel mit Strom versorgt. Das Kabel muss für den Gebrauch im Außenbereich und eine Verbraucherleistung von 3600 W (16 A) zugelassen sein. (Kabelquerschnitt: min. 3x2,5mm².)

Der Gesamtstromverbrauch im Wohnwagen darf die maximale gesicherte Stromstärke des Stromkabels nicht überschreiten.

Sicherung:	Max. angeschlossene Gesamtleistung:
6 A	1300 W
10 A	2300 W
16 A	3600 W

Der größte Stromverbraucher im Wohnwagen ist die Strompatrone des Heizkessels. Beim Betrieb mehrerer Verbraucher (Staubsauger, Kaffeemaschine, Bügeleisen usw.) darf die Gesamtleistung die Anschlusssicherung des Stromkabels nicht übersteigen.

Wenn der Gesamtleistungsbedarf die gesicherte Leistung überschreitet, lässt sich der Stromverbrauch des Heizkessels durch Umschalten auf Gasbetrieb reduzieren.

Der Heizkessel hat außerdem einen Belastungswächter, der den Eingangsstrom zum Schaltkasten überwacht. Übersteigt der Eingangsstrom einen eingestellten Wert, wird die Heizleistung des Kessels automatisch reduziert. Damit dies einwandfrei funktionieren kann, muss der Sicherungswert auf der Bedientafel des Heizkessels angegeben sein.

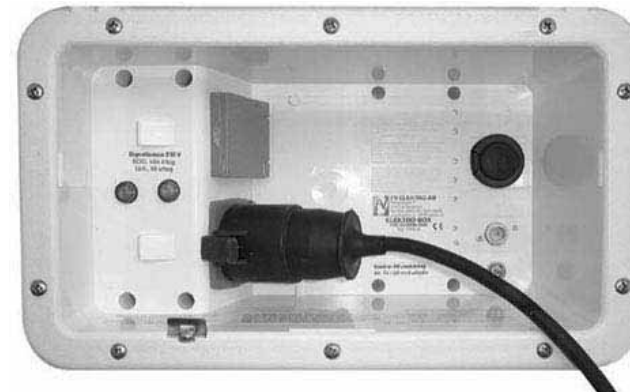

Außenseite des Schaltkastens

Im Schaltkasten befinden sich zwei Indikationslampen:

- Die ROTE Indikationslampe zeigt an, dass das Anschlusskabel Spannung führt.
- Die GELBE Lampe zeigt an, dass die Sicherung nicht ausgelöst hat.

Im Schaltkasten ist auch eine Steckdose angebracht.

Bei Spannungsabfall kann es zu Funktionsstörungen der elektrischen Ausrüstung im Wohnwagen kommen.

Je länger das Stromschlusskabel, desto größer wird der Spannungsabfall. Aus den Tabellen geht der Spannungsabfall von Kabeln unterschiedlicher Länge hervor. Auf Campingplätzen kann die Stromversorgung bei hoher Belastung erhebliche Spannungsabfälle erfahren. Die Spannung kann auf 180-190 V sinken.

Auf Kabeltrommeln gewickelte Anschlusskabel sind vor Anschluss ganz auszurollen. Ein Kabel auf einer Trommel funktioniert wie eine elektrische Spule, was zu Leistungsverlust (Spannungsabfall) führt. Das Kabel wird bei hohem Stromverbrauch sehr warm.

Darauf achten, dass das Kabel nicht beschädigt werden kann und dass der Kabelstecker ordentlich angeschlossen ist. Ein beschädigtes Stromkabel ist stets auszutauschen.

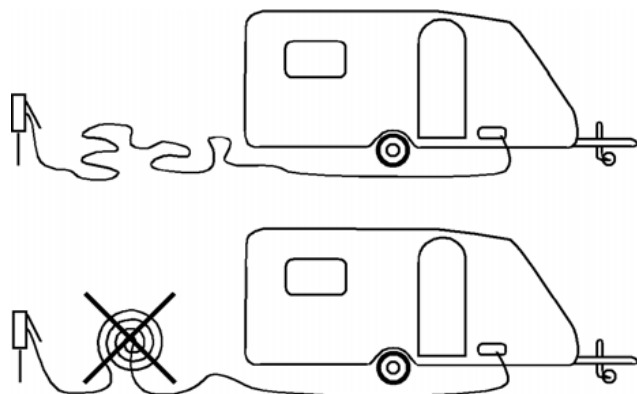

Spannungsabfall im Kabel bei einer Belastung von 10 A.

10A	10m	20m	30m	40m	50m
1,5 mm ²	2,2V	4,4V	6,6V	8,8V	11V
2,5 mm ²	1,4V	2,7V	2,8V	5,4V	7V

Spannungsabfall im Kabel bei einer Belastung von 15 A.

15A	10m	20m	30m	40m	50m
1,5 mm ²	3,3V	6,6V	9,9V	13,2V	16,5V
2,5 mm ²	2V	4V	6V	8V	10V

Der Effekt, den Sie im Wohnwagen entnehmen können, ist ein Ergebnis der Formel „Spannung multipliziert mit Strom“, deshalb ist es wichtig, dass der Spannungsabfall nicht zu groß wird, um den vollen Effekt aus der elektrischen Heizpatrone herauszuholen.

An der Rückseite des Schaltkastens (im Wohnwagen) sitzen Automatiksicherungen, die sowohl Phase als auch Nullleiter unterbrechen. Hier sitzt auch ein Fehlerstromschutzschalter, der bei einem Fehler die Stromversorgung unterbricht.

Zur Kontrolle des Fehlerstromschutzschalters den Testknopf drücken, woraufhin der Schutzschalter auslösen soll.

Wenn eine Sicherung oder der Fehlerstromschutzschalter ausgelöst hat, muss vor Rückstellung stets eine Fehlersuche erfolgen.

Fehlerstromschutzschalter und Automatiksicherungen sind ein- bis zweimal jährlich manuell auszulösen, um deren mechanische Funktion sicherzustellen (die durch Schmutz oder Beschädigungen beeinträchtigt werden könnte).

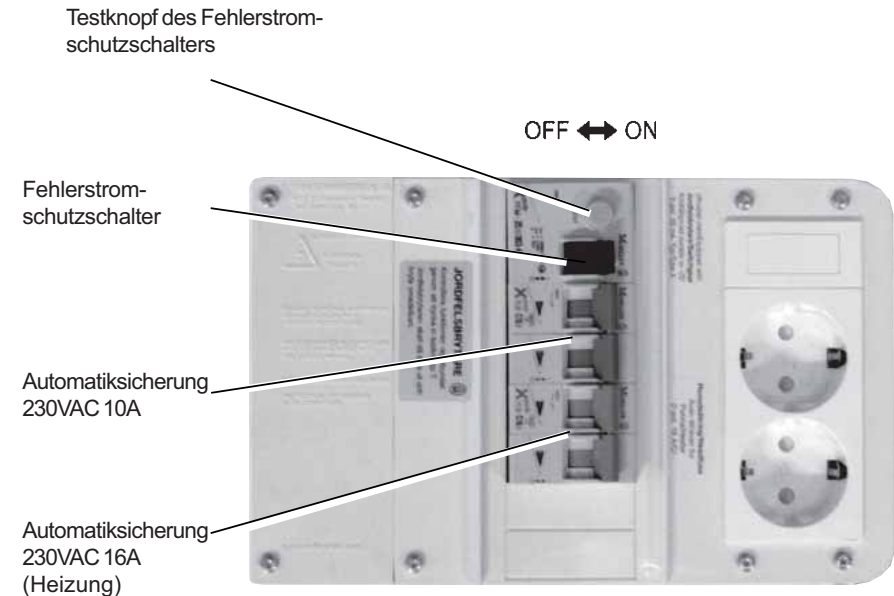

Rückseite des Schaltkastens

SCHALTPLAN FÜR 230VAC

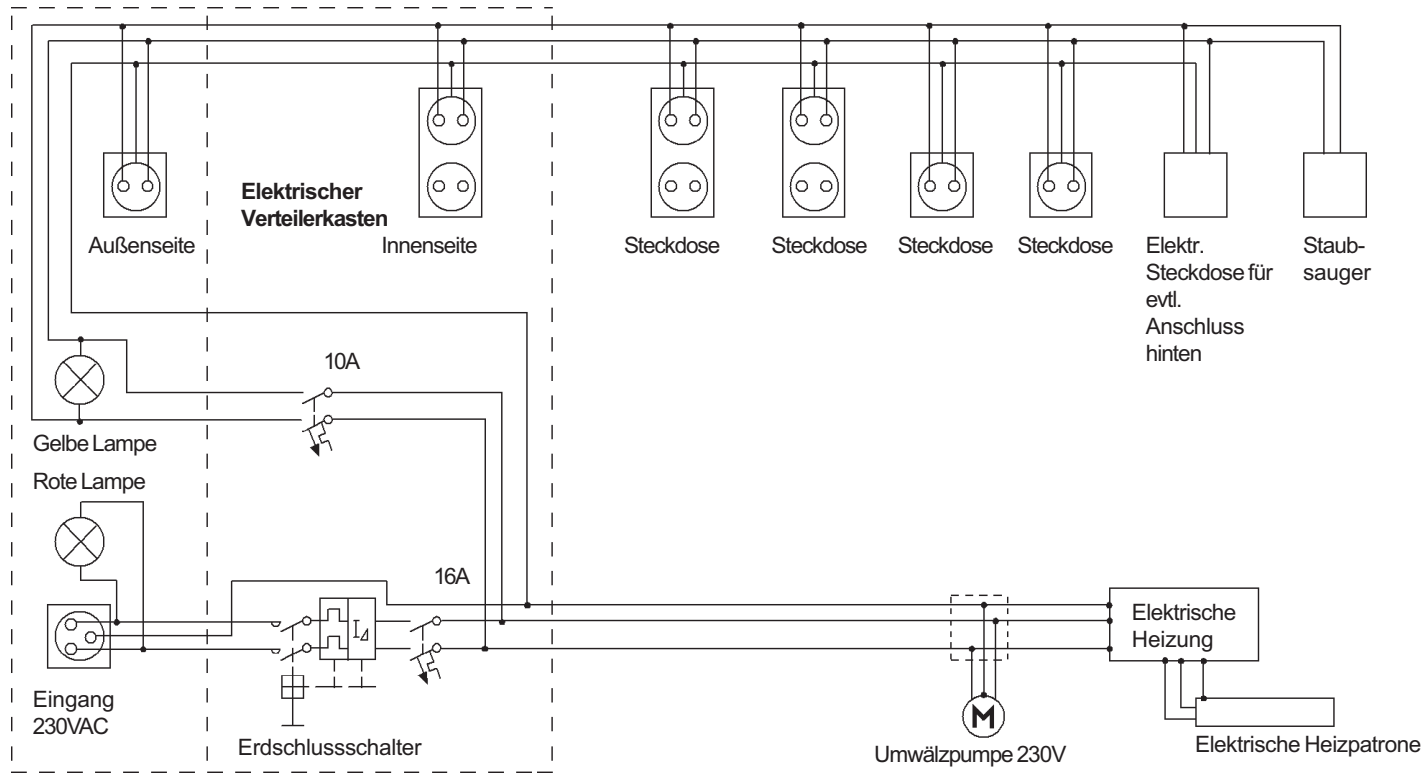

ELEKTRISCHE ANLAGE 12V

BEDIENTAFEL

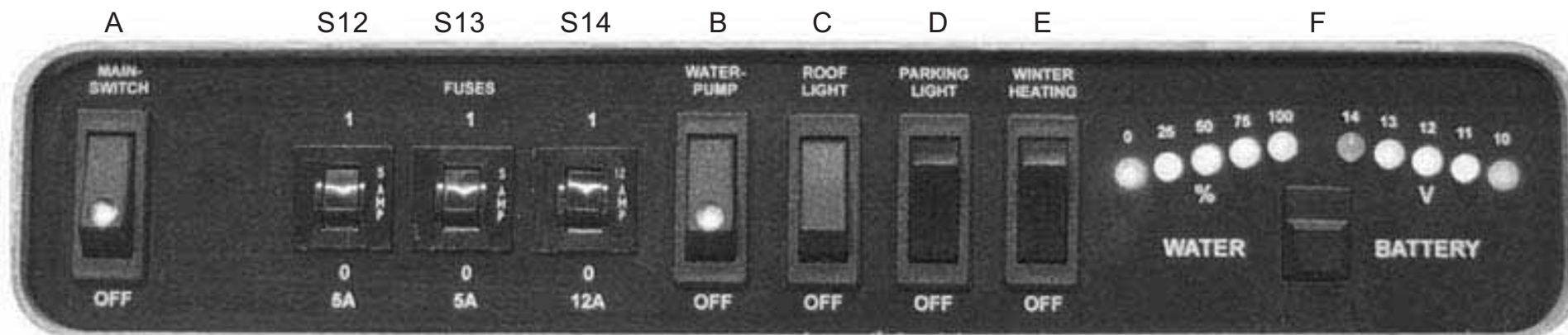

An der Bedientafel kann man den Hauptstrom einschalten, die Spannung zum Wasserpumpenkreis einschalten, den Inhalt im Wassertank messen und die Batteriespannung kontrollieren.

A. Hauptschalter/Mainswitch

Wenn der Schalter in AUS-Stellung steht, sind alle 12-V-Verbraucher ausgeschaltet, mit Ausnahme der Außenbeleuchtung und der Beleuchtung über der Sitzgruppe.

B. Hauptschalter für Wasserpumpe/Waterpump

Der Schalter soll in EIN-Stellung stehen, wenn man die Pumpe starten möchte und in AUS-Stellung, wenn sie ausgeschaltet sein soll. Bei längerer Abwesenheit vom Wohnwagen sollte man die Pumpe abschalten. Dies gilt auch während der Fahrt.

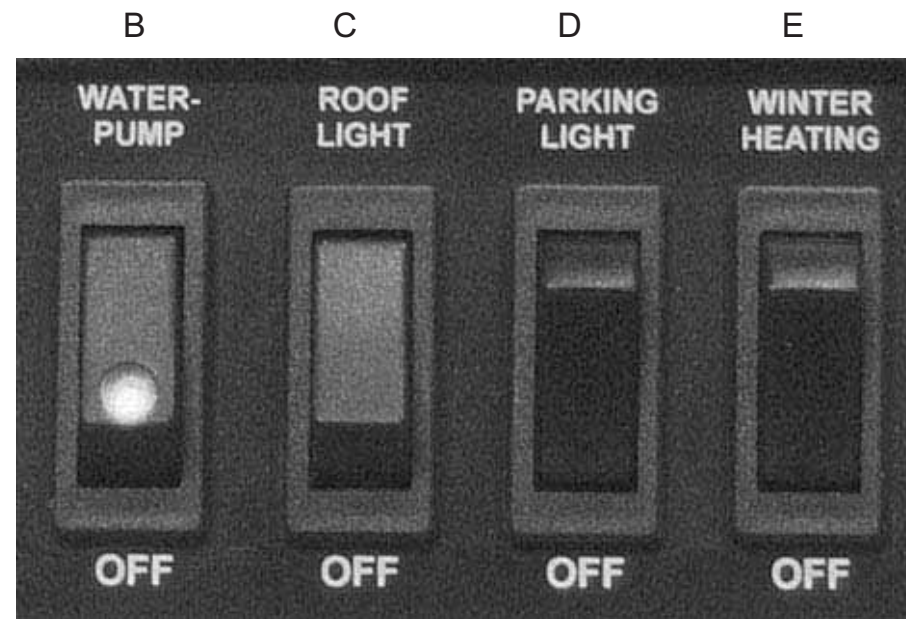

C. Schalter für die Deckenbeleuchtung über dem Küchenbereich /Rooflight

Mit dem Schalter in EIN-Stellung kann die Deckenbeleuchtung im Küchenbereich eingeschaltet werden.

D. Schalter für Parkbeleuchtung /Parkinglight

Mittels Schalter PARKINGLIGHT auf der Bedientafel werden Positionslichter, Seiten- und Rückleuchten eingeschaltet. Die Funktion wird zum Parken in der Dunkelheit verwendet, wenn das Zugfahrzeug abgekuppelt ist und der Wohnwagen so geparkt ist, dass die Parkbeleuchtung erforderlich ist.

ACHTUNG! Darf als Parkbeleuchtung nur im Notfall benutzt werden.

E. Schalter für Winteranschluss / Winter heating

Wenn sich der Schalter in EIN-Stellung befindet, versorgt das Batterie-Ladegerät die Heizung mit Steuerspannung unabhängig vom Hauptschalter. Dies führt dazu, dass die Heizung nur gestartet werden kann, wenn sie an 230 V angeschlossen wird.

Diese Funktion dient dazu Ihre Bequemlichkeit zu erhöhen, falls Sie im Winter Ihren Wohnwagen auf einem Campingplatz aufgestellt haben und die Heizung nicht eingeschaltet ist, wenn Sie nicht da sind. Durch Drehen des Schalters in Stellung ON können Sie die Heizung nur einschalten, indem Sie den Wohnwagen an 230 V anschließen. Dies bedeutet, dass Sie jemanden damit beauftragen können, den Wohnwagen an 230 V anzuschließen bevor Sie kommen, so dass der Wohnwagen warm und behaglich ist, wenn Sie dann ankommen.

Der Heizkessel muss auf Elektrobetrieb und die gewünschte Temperatur eingestellt sein, damit die Winterschaltfunktion für die Beheizung des Wohnwagens sorgen kann.

F

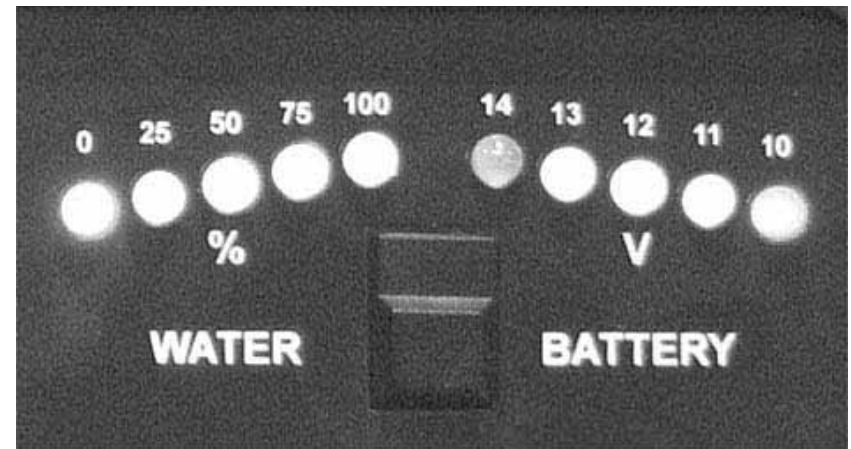

F. Druckschalter zur Kontrolle der Batteriespannung und des Wasserstands

Wenn der Druckschalter eingedrückt wird, werden die Anzeigelampen für Batteriespannung und Wasserstand eingeschaltet.

Die Anzeige für den Wasserstand leuchtet von rot, d.h. leerer Tank bis grün, d.h. halbvoller bis voller Tank. Bei leerem Tank blinkt die rote Lampe.

Die Anzeige für die Batteriespannung leuchtet von rot, d.h. ziemlich entladene Batterie oder eine große Belastung eingeschaltet bis grün, d.h. gut geladene bis vollgeladene Batterie.

BELEUCHTUNG

Innenbeleuchtung

Die Innenbeleuchtung wird über die 12-V-Anlage gespeist. Wenn der Hauptstromschalter auf OFF steht, ist die Innenbeleuchtung ausgeschaltet.

Die Außenbeleuchtung und die Beleuchtung über der Sitzgruppe lässt sich auch dann einschalten, wenn der Hauptstromschalter (Main Switch) ausgeschaltet ist. Diese lassen sich von der Schalttafel an der Außentür aus steuern.

Beleuchtung im Gasflaschenkasten und im Skifach

Gasflaschenkasten und Skifach sind mit einem gemeinsamen Lichtschlauch ausgerüstet.

Dieser lässt sich mit dem Schalter beim Skifach innerhalb der Außentür ein- bzw. ausschalten.

Der Lichtschlauch ist über den Hauptstromschalter und Sicherung S5 an das 12-V-System angeschlossen.

Der Lichtschlauch erfüllt besondere Sicherheitsanforderungen, sodass die elektrischen Installationen des Wohnwagens nicht mit Gas im Gasflaschenkasten in Kontakt kommen können.

Der Lichtschlauch darf nur durch autorisiertes Personal repariert werden.

Allgemeine Hinweise zu Halogenlampen

Für die Innenbeleuchtung (sowie auch für die Außenbeleuchtung an der Tür) werden 12-V-Halogenglühbirnen benutzt.

Deren Lebensdauer verkürzt sich erheblich, wenn man ihr Glas mit den Fingern berührt. Halten Sie die Glühbirnen daher immer mit einem Stück Papier, einem Stofflappen oder dgl., um keine Fingerabdrücke auf dem Glas zu hinterlassen.



ACHTUNG!

Verbrennungsgefahr! Leuchtende Halogenlampen werden sehr heiß. Vor Berührung immer abkühlen lassen.

Deckenlampe

Armatur: Deckenlampe, dreiarmig
Artikelnr.: 604806
Glühbirne: 10W (E08-10)
Lampensockel: G4

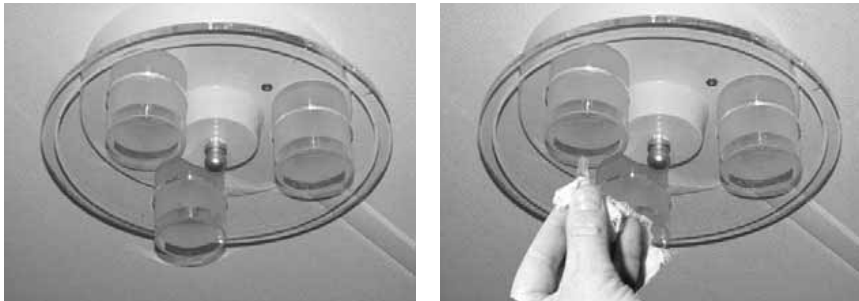

Deckenlampe

Amatur: Cirro Plast
Artikelnr.: 502582S
Glühbirne: 10W (E08-10)
Lampensockel: G4

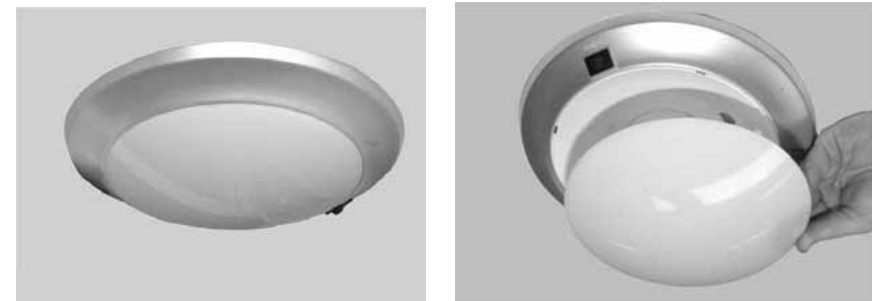

Deckenlampe

Armatur: Deckenlampe, Glas
Artikelnr.: 604814
Glühbirne: 10W (E08-10)
Lampensockel: G4

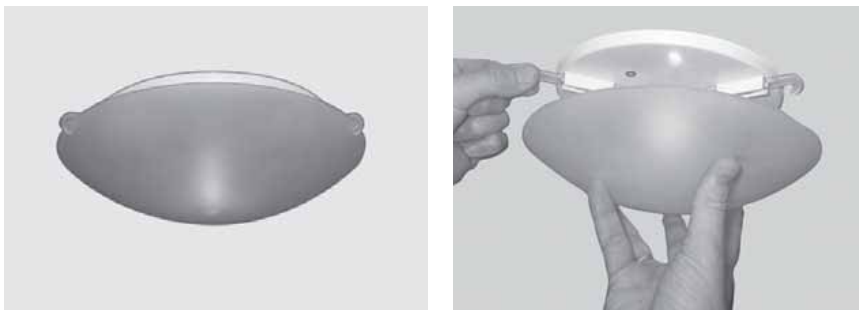

Wandlampe

Armatur: Wandlampe
Artikelnr.: 604968S
Glühbirne: 10W Ø=50 mm MR16 (E08-37)
Lampensockel: G4



Wandlampe

Armatur: Wandlampe / Lampen am Bettregal
Artikelnr: 604846 / 604844
Glühbirne: 10W Ø=50 mm MR16 (E08-37)
Lampensockel: G4



Punktbeleuchtung

Amatur: Nova
Artikelnr: Ohne Schalter: 502585S
Mit Schalter: 502585.01S
Mit Federbefestigung: 502586S
Glühbirne: 5W (E08-09)
Lampensockel: G4

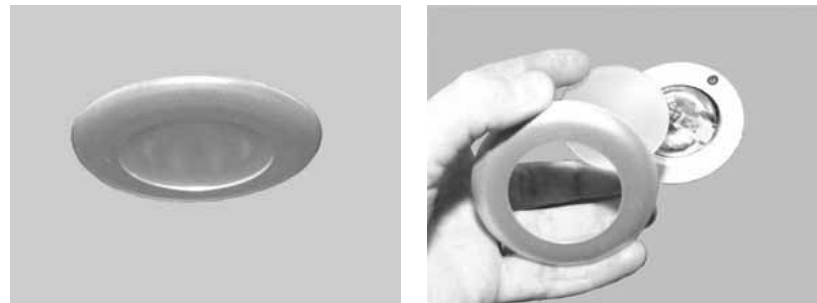

Punktbeleuchtung

Amatur: Comet
Artikelnr: 502583S
Glühbirne: 10W (E08-10)
Lampensockel: G4



Punktbeleuchtung

Amatur: Downlight, versenkt
Artikelnr: 604817S
Glühbirne: 5W (E08-09)
Lampensockel: G4

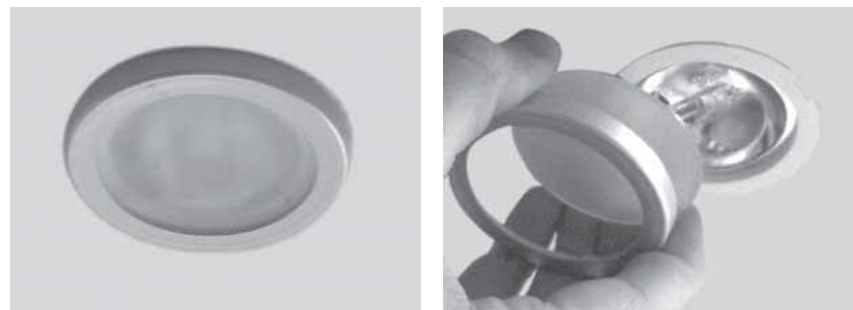

Garderobenlampe

Armatur: Garderobenlampe
Artikelnr: 604810
Glühbirne: 5W (E08-09)
Lampensockel: G4

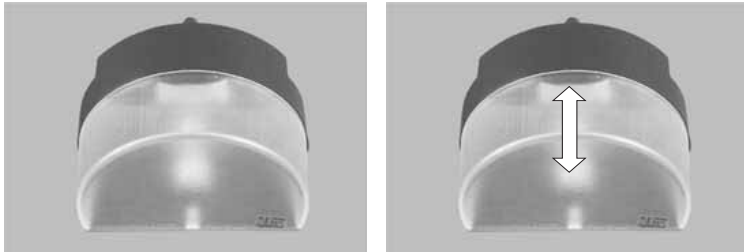

Beleuchtung im Küchenabzug

Amatur: Küchenabzug
Artikelnr: --
Glühbirne: 20W Ø=50 mm (E08-32)
Lampensockel: GU5,3



Säule

Armatur: Säule mit Beleuchtung
Artikelnr: 502567
Glühbirne: 10W Ø=35mm MR11 (E08-30)
Lampensockel: GZ4



Außenbeleuchtung

Armatur: Außenleuchte, oval
Artikelnr: 502652
Glühbirne: 2x10W (E08-10)
Lampensockel: G4

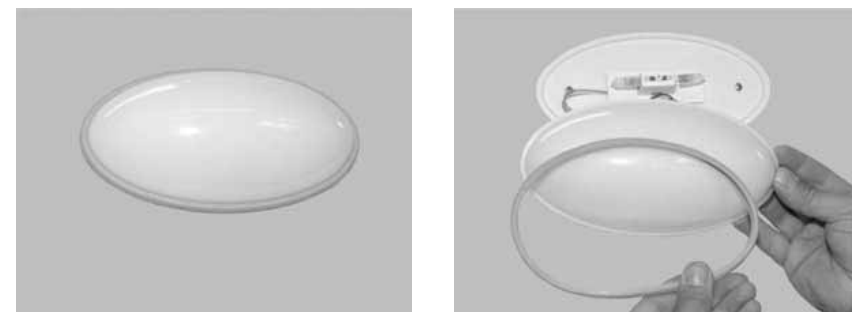

Übrige Glühbirnen, innen

Leuchtschlauch (W/m)	502628	6W/m	
Nachtlampe	604813S	-	
Kühlschrankleuchte 150 l	200 7290-03/0	5W	
Kühlschrankleuchte 104 l	2951388-10/3	2W	

Verkehrsbeleuchtung

Begrenzungsleuchte	502106	5W	
Blinker	502635 (E08-28)	21W	BA15s
Bremslicht/Positionsleuchte hinten	502640	21/5W	
Nebelschlussleuchte	(E08-18)	21W	BA15s
Rückfahrscheinwerfer	(E08-18)	21W	BA15s
Bremslicht, Dioden	502715.02	-	
Kennzeichenleuchte	502642 (E08-22)	5W	SV8,5
Seitenleuchte, Dioden	502104	-	
Positionsleuchte vorn, Dioden	502110	-	

BATTERIE

Das 12 V-System wird von einer 75 Ah-Batterie betrieben, die sich in einer Kunststoffbox befindet.

Am 12 V-System angeschlossen sind die Heizung, Beleuchtung, Wasserpumpe und 12 V-Steckdose.

Die Batterie wird teils vom Fahrzeug geladen, bei eingeschaltetem Kabel zwischen Zugfahrzeug und Wohnwagen, teils vom Batterieladegerät, wenn es an 230 V angeschlossen ist.

Die Batterie ist vom Typ Bleiakkumulator. Sie funktioniert am besten, wenn sie benutzt wird, da sie sich bei Nichtanwendung entlädt.

Falls Sie den Wohnwagen z.B. während des Winters nicht benutzen, müssen Sie die Batterie herausnehmen, voll aufladen und an einem kühlen und trockenen Platz lagern.

Sie sollten die Batterie auch alle drei Monate aufladen. Denken Sie daran, dass eine entladene Batterie leichter gefriert als eine vollgeladene Batterie.

Batteriesäurestand (Elektrolytstand) einmal im Monat kontrollieren, wenn der Wohnwagen genutzt wird. Der korrekte Stand ist erreicht, wenn die Batteriesäure die Zellenplatten bedeckt.

Bei Bedarf mit entionisiertem Batteriewasser nachfüllen. Danach die Batterie laden.

Bei Kälte sinkt die Fähigkeit der Batterie ausreichend Strom abzugeben, aber ihre Leistung verschwindet nicht, sondern kehrt wieder, wenn es wärmer wird.

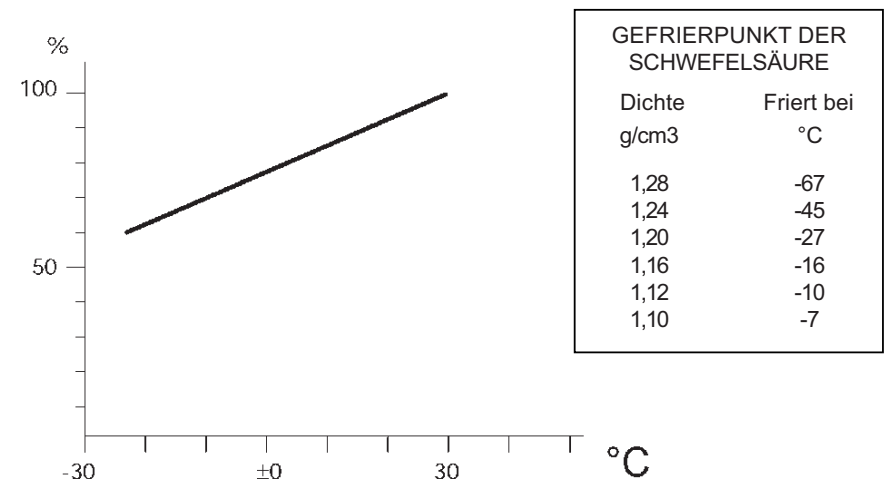

Leistung der Batterie bei verschiedenen Temperaturen.

ACHTUNG!

Bei kräftig sulfatierten Batterien ist die Batteriekapazität stark reduziert und die Ladefähigkeit der Batterie sehr gering. Das Ladegerät zeigt dann an, dass die Batterie nach kurzer Zeit vollgeladen ist. Auch wenn die Batterie eigentlich ausgetauscht werden sollte, kann man zumindest für eine kurze Zeit eine gewisse Aufladung erreichen.

Falls die Batterie oft entladen wird, sollten Sie das Ladegerät überprüfen.

Um zu verhindern, dass die Batterie entladen wird, wenn Motor und Beleuchtung des Zugfahrzeugs ausgeschaltet sind, ist der Wohnwagen mit einer automatischen Entladesperre ausgerüstet.

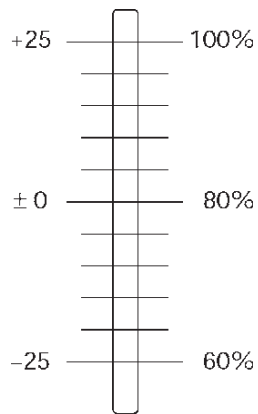

Leistung der Batterie bei verschiedenen Temperaturen.

Reinhalten der Batterie!

An den Batterieanschlüssen muss guter Kontakt vorhanden sein. Die Polanschlüsse mit einer Polstahlbürste reinigen und jegliche ggf. vorhandene Oxidation entfernen. Die Polanschlüsse der Batterie durch Einschmieren mit Polfett vor Oxid schützen.

Eine Batterie altert und erschwert daher das Aufladen. Sie kann gut funktionieren, verfügt aber nicht über die gleiche Leistungsfähigkeit wie eine neue Batterie.



ACHTUNG!

Unbedingt beachten, dass die Batteriesäure (Elektrolyt) ätzt. Spritzer in die Augen: Mindestens 20 min mit fließendem Wasser spülen und Arzt konsultieren. Spritzer auf den Körper: Mit reichlich Wasser spülen und sorgfältig reinigen. Spritzer auf anderes Material oder auf den Boden: Mit basischem Mittel neutralisieren, z. B. kaustischem Soda, Malersoda oder Ammoniak. Mit großen Mengen Wasser spülen.

BATTERIE-LADEGERÄT

Im Wohnwagen ist ein Batterie-Ladegerät installiert, das mit 230 V betrieben wird. Das Batterie-Ladegerät ist neben der Batterie installiert.

Ist der Wohnwagen an das 230-V-Stromnetz angeschlossen, wird die Batterie des Wohnwagens ständig geladen.

Je nach Wohnwagen-Modell hat das Batterie-Ladegerät eine Kapazität von 25 A oder 45 A. Das jeweilige Modell des Batterie-Ladegeräts ist unten beschrieben.

HINWEIS!

Angeschlossenes Ladegerät nicht bedecken.
Überhitzungsgefahr!

Batterie-Ladegerät – 25 A

Eine LED-Anzeige am Gerät zeigt an, ob es in Betrieb ist.

- Rote LED zeigt an, dass der Ladevorgang mit voller Stromstärke läuft.
- Gelbe LED zeigt an, dass die Batterie mit reduzierter Stromstärke fertig geladen wird.
- Grüne LED zeigt an, dass die Batterie voll geladen ist und das Batterie-Ladegerät auf Erhaltungsladung umgeschaltet hat (um die Selbstentladung der Batterie auszugleichen).

Das Ladegerät hat eine 30-A-Sicherung. Diese kann beschädigt werden, wenn die Batteriepole versehentlich kurzgeschlossen werden.

Die Sicherung ist von der Außenseite des Ladegeräts zugänglich.



Lesen Sie bitte auch die ausführlichere Bedienungsanleitung für das Ladegerät.

Batterie-Ladegerät – 45 A

Das Batterie-Ladegerät „fühlt“ den Ladebedarf der Batterie. Bei Bedarf erfolgt eine Schnellladung der Batterie. Ist die Batterie voll geladen, geht das Ladegerät auf Erhaltungsladung über.

Das Ladegerät soll immer eingeschaltet bleiben, kann sich aber mit dem Schalter (A) ausschalten lassen.

Das Gerät ist mit einem Kühlgebläse ausgerüstet. Dieses lässt sich mit Schalter (B) ausschalten, wobei sich jedoch die Ladekapazität reduziert.

Das Ladegerät hat eine eigene Sicherung (D).

An der Front des Ladegeräts sitzen vier kleine DIL-Schalter (C) zur Einstellung der Gerätefunktion.

Die Einstellung der DIL-Schalter ist vom Typ der zu ladenden Batterie abhängig. Die richtige Einstellung für die Originalbatterie des Wohnwagens geht aus der Abbildung hervor. Die werksseitige Einstellung der DIL-Schalter darf nicht verändert werden. Die fehlerhafte Einstellung könnte der Batterie und anderer elektrischer Ausrüstung schaden.

Bei einem Batteriewechsel ist die Einstellung des Ladegeräts den Ladedaten der neuen Batterie anzupassen.

HINWEIS!

Angeschlossenes Ladegerät nicht bedecken.
Überhitzungsgefahr!

Lesen Sie bitte auch die ausführlichere Bedienungsanleitung für das Ladegerät.

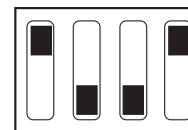
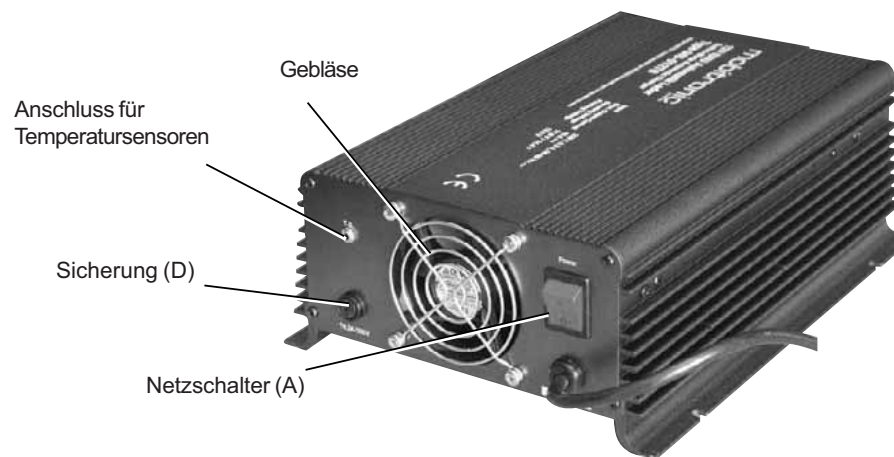
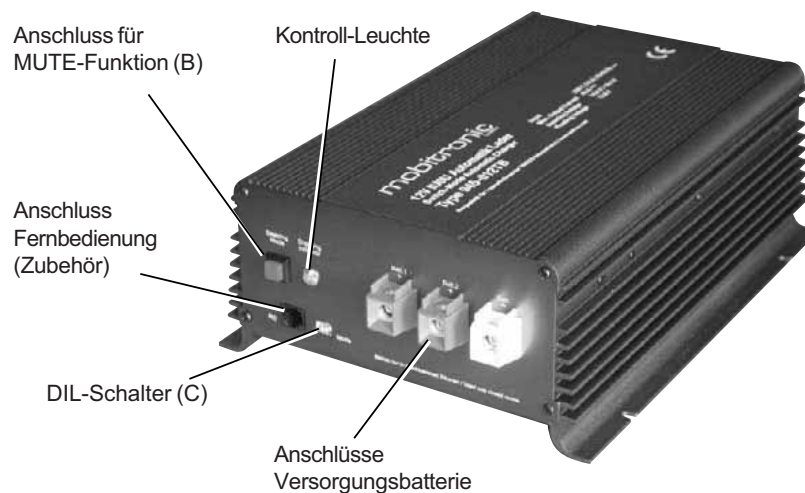

Einstellung der DIL-Schalter

Booster

Manche KABE-Modelle sind serienmäßig mit einem so genannten Booster ausgerüstet (Zubehör bei den übrigen Modellen).

Der Booster ist eine Art Batterie-Ladegerät, der das wirkungsvolle Laden der Wohnwagen-Batterie während der Fahrt unterstützt. Der Booster wird über das Elektrosystem des Zugfahrzeugs versorgt und erhöht die Spannung, sodass die Batterie ungeachtet eventueller Spannungsverluste in den Anschlüssen voll geladen werden kann. Auch in Wohnwagen ohne Booster wird die Wohnwagen-Batterie während der Fahrt über das Elektrosystem des Zugfahrzeugs geladen. Das setzt jedoch voraus, dass dieses Elektrosystem eine ausreichend hohe Spannung liefert und die Verluste in den Anschlüssen nicht zu groß sind.

Eine gelbe LED am Booster zeigt an, wenn dieser in Betrieb ist (die Batterie lädt).

Die Sicherungen des Boosters sitzen an dessen Kabeln.



Hinweis!

Unter keinen Umständen dürfen Plus- und Minuspol verwechselt werden, da andernfalls der Booster beschädigt werden kann.

12-V-STROMVERSORGUNG ÜBER DAS ZUGFAHRZEUG

Das Elektrokabel des Wohnwagens ist zum Anschluss an das Zugfahrzeug mit einem 13-poligen "Jäger"-Stecker versehen. Die Funktion des jeweiligen Stiftes geht aus der Illustration unten hervor.

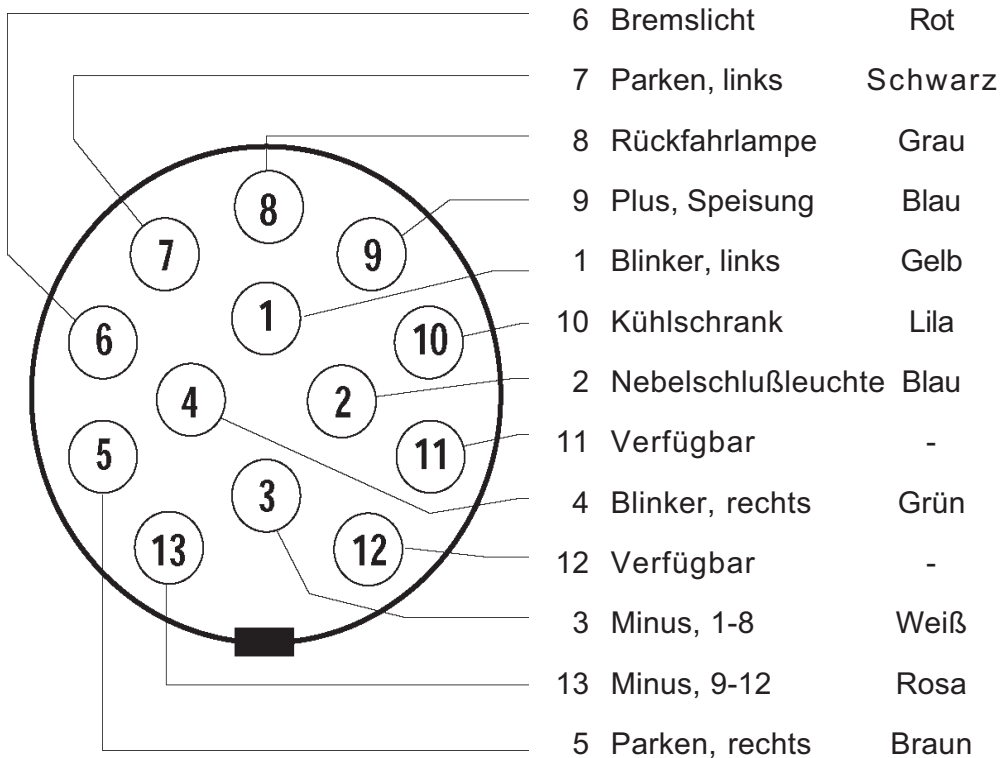

Falls Ihr Fahrzeug eine 7-polige Steckdose hat, können Sie den mitgelieferten Adapter benutzen. Der Adapter ist nur ein einfacher Adapter, der Ihnen ermöglicht, Ihren Wohnwagen zu transportieren. Bei angeschlossenen Adapter sind jedoch folgende Funktionen außer Betrieb gesetzt:

- Batterieladung vom Zugfahrzeug
- 12-V-Stromversorgung für Kühlschrank
- Rückfahrlampe
- Nebelschlussleuchte leuchtet ununterbrochen

Sie sollten daher eine 13-polige Steckdose an Ihrem Zugfahrzeug installieren, damit alle Funktionen zufriedenstellend funktionieren.

HINWEIS!

Der Adapter darf nicht am Fahrzeug montiert sein, wenn der Wohnwagen abgekoppelt ist, da er die Funktionen des Fahrzeugs, wie z.B. elektr. Anlage und Getriebe, stören kann.



12V Adapter

Laden der Wohnwagen-Batterie durch das Zugfahrzeug

Die Wohnwagen-Batterie ist über ein Relais, das durch das Parklicht des Zugfahrzeugs aktiviert wird, an den "Jäger"-Stecker angeschlossen.

Somit wird die Wohnwagen-Batterie während der Fahrt automatisch geladen, sofern das Parklicht des Zugfahrzeugs eingeschaltet ist.

Wenn das Fahrzeug mit angeschlossenem Wohnwagen (und ausgeschaltetem Parklicht) geparkt wird, sind die 12-V-Systeme von Zugfahrzeug und Wohnwagen getrennt, sodass die Autobatterie durch die elektrischen Verbraucher des Wohnwagens nicht entladen wird.

ELEKTRISCHER SCHALTPLAN

Erläuterungen zum elektrischen Schaltplan:

K	Kühlschrank
Bb	Beleuchtung hinten
Bt	Beleuchtung Toilette
Ku	Beleuchtung und Zündung von Kühlschrank und Herd
Bf	Beleuchtung, Deckenlampe über Tisch / Leselampen
TV1	Steckdose an der TV-Konsole
TV2	Steckdose im Vorzelt
TV3	Steckdose beim Bett
Bo	Beleuchtung Sitzgruppe
Bu	Außenbeleuchtung
Pa	Heizkessel
Vp	Wasserpumpe
Bk	Beleuchtung Küche
F	Ventilator
U1	12 V vorne, Fensterbrett
U2	12 V hinten (Royal 780 GLE = TV3)
S	Sicherungen
T	Magnetventil, Toilette

RK	Relaiskarte
RKD	Relaiskarte Türseite
RKW	Relaiskarte Fensterseite
R1	Relais Winter Heating
R2	Relais Main Switch
R3	Relais Laddning från dragbil
R1-R7	Relais 1-7
Batt	Batterie
BattCh	Batterie-Ladegerät
Sp	Steuerspannung
EP	Bedientafel

SpM	Spannungsmessgerät
VM	Wassermessgerät
VG	Wassergeber
PAL	Parking Light
Wh	Winter Heating
WB	Water/Battery
MS	Main Switch
Kr	Wasserhahn
PL	Positionsleuchte
SML	Seitenmarkierungen
BL	Begrenzungsleuchte
HB	R. Blinker
HBL	R. Rucklicht
HBR	R. Bremslicht
RL	Rückfahrlampe
SL	Kennzeichenbeleuchtung
ÖBL	Bremslicht
VB	L. Blinker
VBL	L. Rucklicht
VBR	L. Bremslicht
DL	Nebelleuchte

Gul	Gelb
Blå	Blau
Vit	Weiß
Grön	Grün
Brun	Braun
Röd	Rot
Svart	Schwartz
Grå	Grau
Lila	Lila
Rosa	Rosa

Elektrischen Schaltplan GLE/GXL/DXL/XL/TDL/GDL

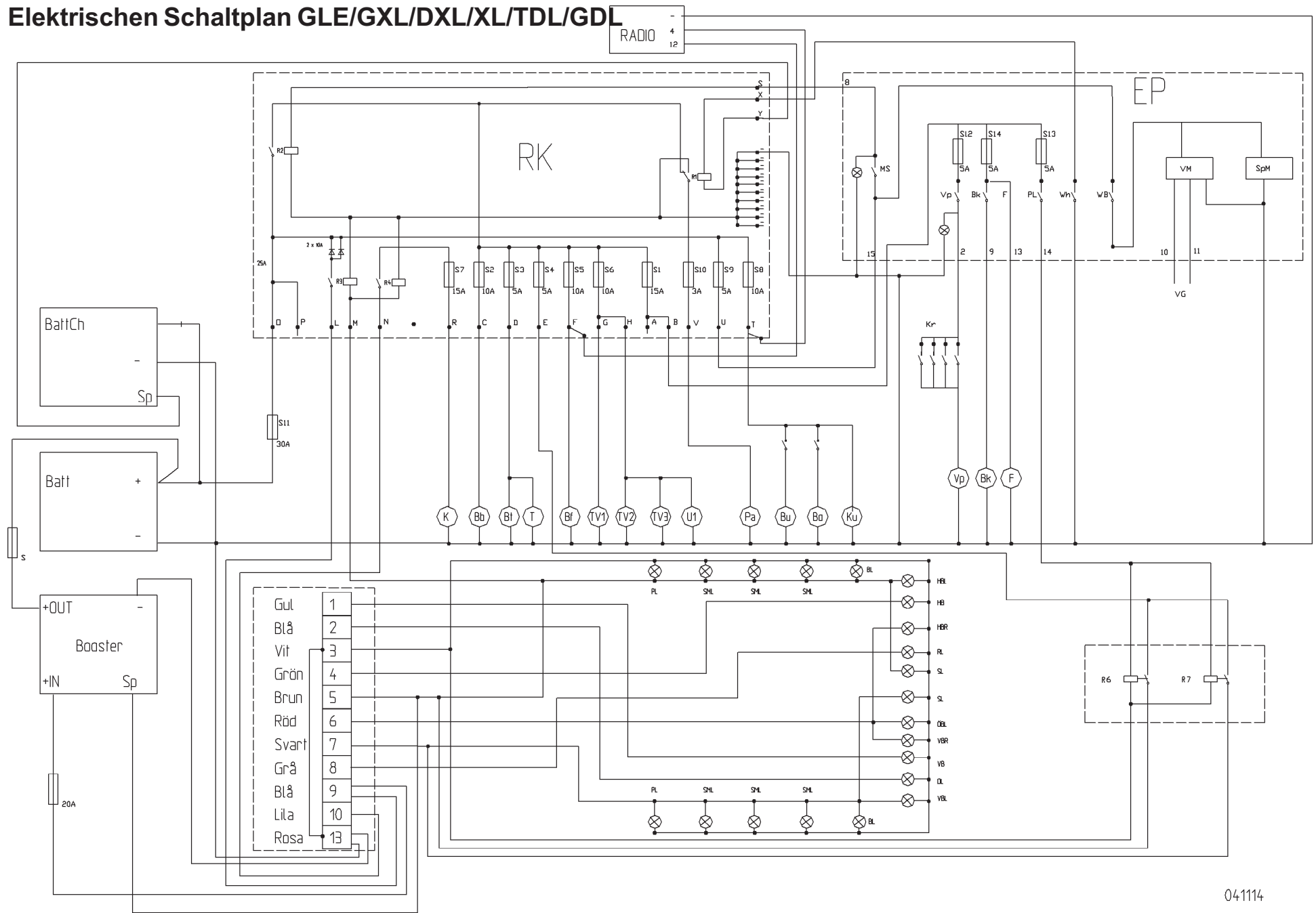

11-Connector

041114

Elektrischen Schaltplan Royal Hacienda

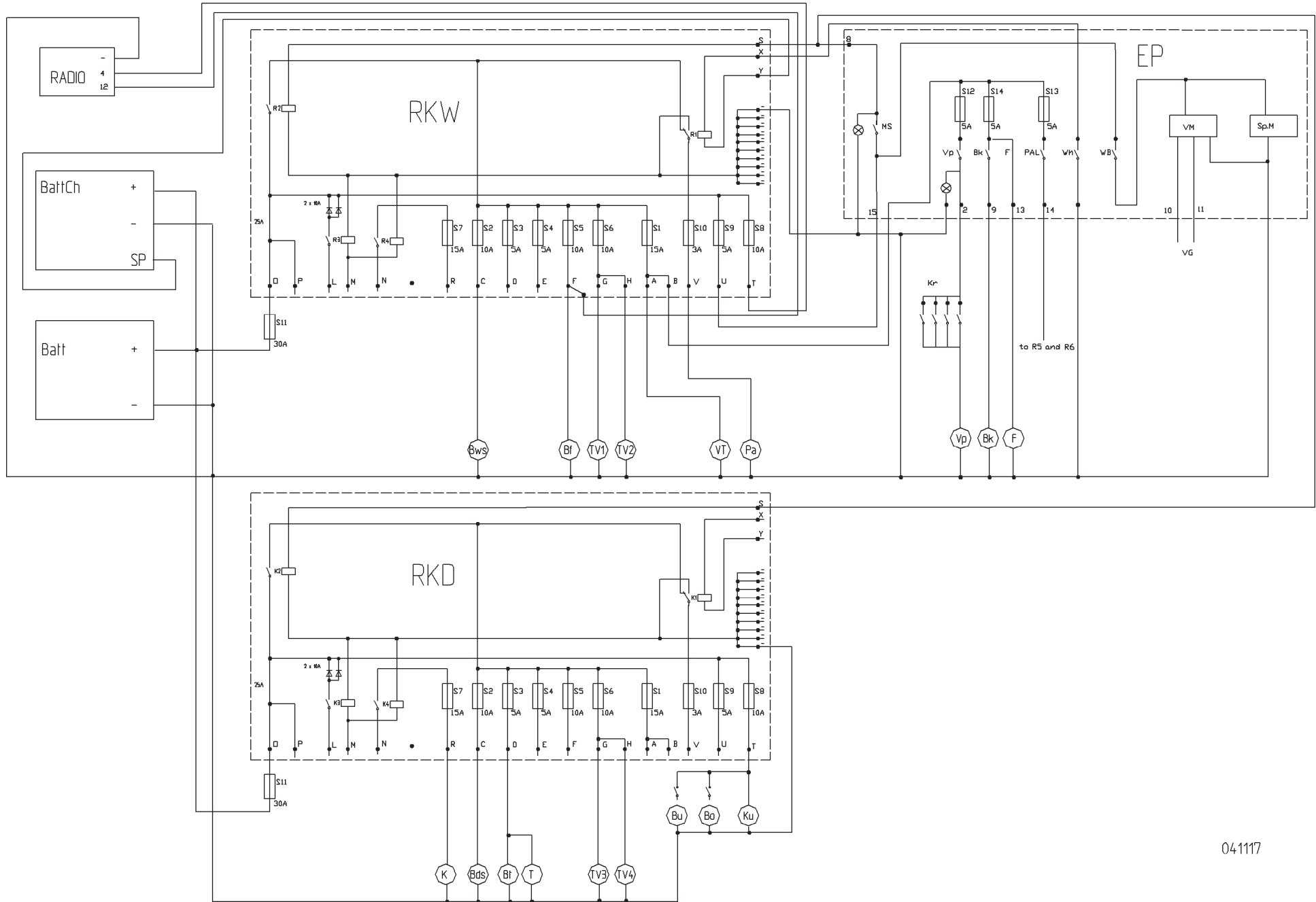

041117

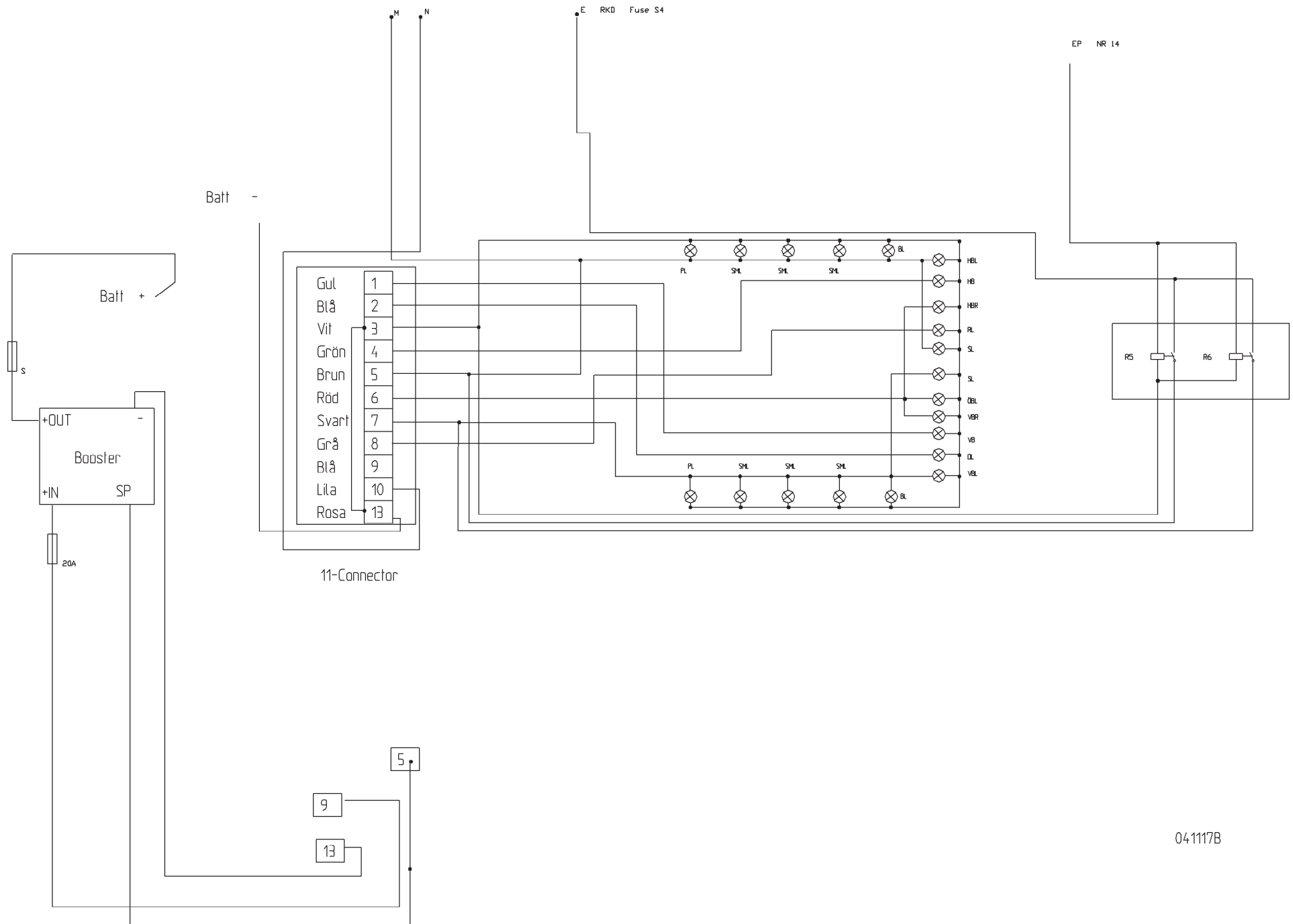

04.1117B

SICHERUNGEN

Für 12 V sind an drei Stellen des Wohnwagens Sicherungen angebracht:

- Auf der Kreiskarte (Relaiskarte). Sicherungen S1-S10.
- Die Hauptsicherung befindet sich neben der Batterie. Sicherung S11.
- Auf dem Paneel über der Spüle sitzen 3 Sicherungsautomaten. Sicherungen S12-S14.

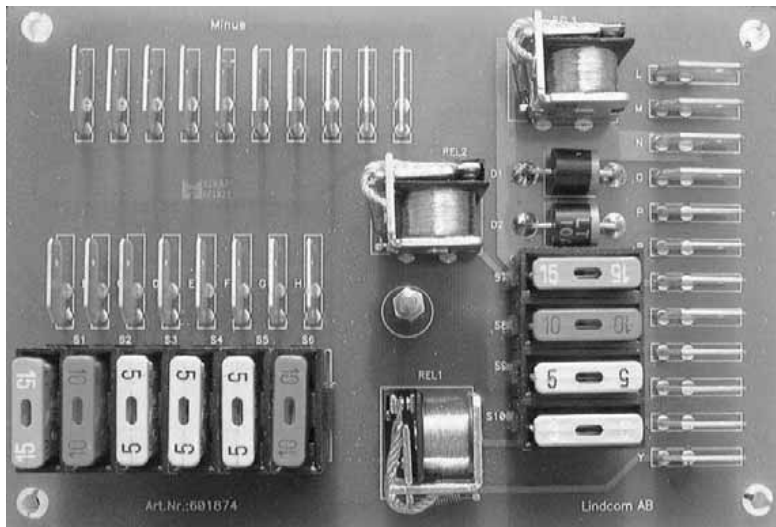

Kreiskarte mit Sicherung

Die Sicherungen S1-S11 sind vom Typ AUTOFUSE (Fahrzeugstandard) und sind an Tankstellen erhältlich.

KABE GLE/GXL/DXL/XL/TDL/GDL:

Kreiskarte (Relaiskarte), die unsichtbar unter der Schutzabdeckung im Oberschrank hinter der Tür angebracht ist.

S1	15A	Bedientafel + eventuelle Zusatzausrüstung
S2	10A	Beleuchtung
S3	5A	Beleuchtung Toilette
S4	5A	Parkleuchte
S5	10A	Beleuchtung Ofen, Zündung und ggf. Beleuchtung
S6	10A	TV-Steckdose
S7	15A	Heizpatrone im Kühlschrank
S8	10A	Kühlschrank Steuerspannung Außenbeleuchtung und Oberschrank Radio Wasser-/Batteriemesser an der Schalttafel
S9	5A	-
S10	3A	Heizkessel

KABE Hacienda:

Die Hacienda-Modelle von KABE sind mit zwei Leiterplatten ausgerüstet, wobei sich die Bedeutung der Sicherungen von der in anderen KABE-Modellen unterscheidet.

Sicherungen an der linken Wand (Fensterseite)

S1	15A	Bedientafel
S2	10A	Beleuchtung linke Wand
S3	5A	-
S4	5A	-
S5	10A	Beleuchtung über Tisch, vorne Beleuchtung Gaskasten Beleuchtung Skifach Herd
S6	10A	12-V-Steckdose linke Seite
S7	15A	-
S8	10A	-
S9	5A	Hauptschalter
S10	3A	Herd-Elektronik

Sicherungen an der rechten Wand (Türseite)

S1	15A	-
S2	10A	Beleuchtung rechte Wand
S3	5A	Beleuchtung Toilette
S4	5A	Verkehrsbeleuchtung
S5	10A	-
S6	10A	12-V-Steckdose rechte Seite
S7	15A	Elektrische Heizpatrone im Kühlschrank
S8	10A	Kühlschrank Steuerspannung Außenbeleuchtung Beleuchtung Schrank, vorne
S9	5A	-
S10	3A	-

Die Sicherungen S12-S14 sind Automatsicherungen:

S12 5A Wasserpumpe

S13 5A Parkleuchte

S14 12A Küchenabzug und Küchenbeleuchtung

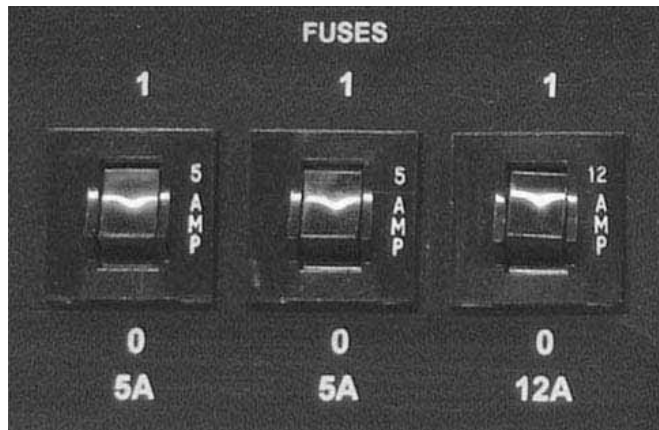

Das Auslösen des Sicherungsautomaten S12-S14 wird durch die Farbe Weiß angezeigt.

Die Rückstellung des Sicherungsautomaten erfolgt durch Eindrücken der Tastenoberkante.

S11 30A Hauptsicherung

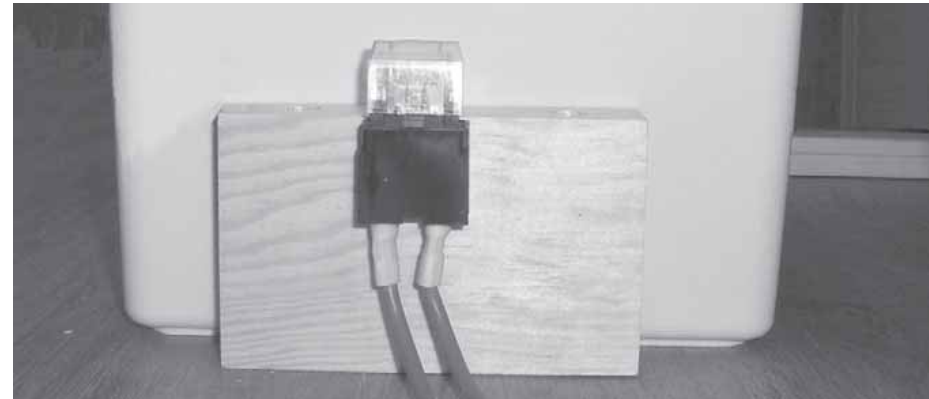

Hauptsicherung S11.

Das Auslösen einer Sicherung bedeutet Überlastung der Stromversorgung. Vor Austausch/Rückstellung der Sicherung muss die Strombelastung durch Abstellen des jeweiligen Stromverbrauchgeräts reduziert werden.

Bei wiederholtem Auslösen einer Sicherung hat eine Fehlersuche zu erfolgen. Wenden Sie sich an die nächstliegende KABE-Servicewerkstatt.

WARTUNG DER ELEKTRISCHEN ANLAGE

Die äußeren Beleuchtungspunkte des Wohnwagens sind vor jeder Fahrt zu kontrollieren. Wenn die Kontrolle zeigt, dass einer der Beleuchtungspunkte nicht zufrieden stellend funktioniert, ist folgendes zu kontrollieren:

1. Kontrollieren, ob die Lampe defekt ist.
2. Kontrollieren, ob die Lampenkontakte frei von Oxid sind, andernfalls mit feinem Sandpapier reinigen.
3. Kontrollieren, ob die 13-polige Steckverbindung zwischen Zugfahrzeug und Wohnwagen guten Kontakt hat.
4. Kontrollieren, ob die Sicherungen für die Lampen des Zugfahrzeugs unbeschädigt sind.

Falls die Funktion trotz der oben ausgeführten Kontrollen nicht einwandfrei ist, können Sie das System mit einer Prüflampe nach dem Schaltplan testen.

Um eine gute Funktion ohne Störungen zu gewährleisten, sollten jeweils vor Beginn der Saison die Kontakte in der Steckverbindung und die äußeren Armaturen regelmäßig mit Kontaktspray gereinigt werden, das an den meisten Tankstellen erworben werden kann.



WARNUNG!

Vom Standpunkt der Verkehrssicherheit ist es lebenswichtig, dass die Außenbeleuchtung des Wohnwagens immer funktionsfähig ist.

Batterie

Kontrollieren Sie regelmäßig den Flüssigkeitsstand der Batterie, der ca. 5-10 mm über den Polplatten liegen soll.

Füllen Sie bei Bedarf destilliertes oder entsalzenes Wasser nach.



WARNUNG!

Beim Verschütten auf die Kleidung sofort unter fließendem Wasser abspülen. Sorgfältig unter fließendem Wasser abspülen und bei Haut- bzw. Augenkontakt einen Arzt aufsuchen.

STAUBSAUGER

Die Royal-Modelle von KABE sind serienmäßig mit Zentralstaubsauger ausgestattet (Zubehör für übrige Modelle). Hier folgen einige Benutzungshinweise:

- Zum Anschluss des Staubsaugerschlauches Frontluke öffnen und Schlauch mit einer leichten Drehbewegung einsetzen. Die Abnahme des Schlauches erfolgt in umgekehrter Reihenfolge.
- Staubsauger mit den Knöpfen „On“ bzw. „Off“ ein- bzw. ausschalten.
- Staubsaugerschlauch nach Gebrauch und vor Servicemaßnahmen immer aus der Zentraleinheit abziehen.
- Der Staubsauger darf nicht im Freien oder auf feuchten Flächen verwendet werden.
- Der Staubsauger darf nur mit eingesetztem Filter und Staubbeutel benutzt werden.
- Kinder sollten den Staubsauger nicht anwenden – im Besonderen nicht als Spielzeug.
- Nur vom Hersteller empfohlene Filter und Staubbeutel verwenden.
- Schmutzige Filter austauschen oder unter warmem Wasser durchspülen und reinigen.
- **HINWEIS!** Vor Wiedereinbau muss der Filter vollständig trocknen.
- Darauf achten, dass keine Gegenstände in Ventile und Öffnungen gelangen.
- Vor Abnahme des Schlauches den Staubsauger ausschalten.



- Kleidungsstücke, Haare, Finger und andere Körperteile von beweglichen Teilen und Anschlüssen fern halten.
- Niemals brennende oder glühende Gegenstände wie Zigaretten oder Asche aufsaugen.
- Niemals leicht entflammare Flüssigkeiten oder Gegenstände aufsaugen.
- Keine Stromkabel oder andere Ausrüstung mit feuchten Händen anfassen.
- Zentraleinheit nicht durch Anstellen von Gegenständen belasten.
- Keine großen Gegenstände aufsaugen, die Schlauch oder Zentraleinheit zusetzen könnten.
- Bei Störungen am Staubsauger keine Reparaturen durchführen. Wenden Sie sich stattdessen immer an Ihren KABE-Händler. Die Zentraleinheit ist versiegelt und lässt sich nicht öffnen, ohne beschädigt zu werden.

ANTENNENSYSTEM

Der Wohnwagen ist mit einem Antennensystem für den TV- und Radioempfang ausgerüstet.

Das System besteht aus:

- Antenne
- Stromversorgungseinheit
- Anschlussdose für das TV-Kabel
- Signalwähler (Switch)
- Antennenanschluss.

Die Antenne ist für sowohl analoge als auch digitale Signale vorgesehen.

Die Antenne lässt sich für bestmöglichen Empfang erhöhen und drehen.

Die Antenne hat einen eingebauten Antennenverstärker. An Standorten mit schlechtem Empfang verstärkt dieser das Signal.

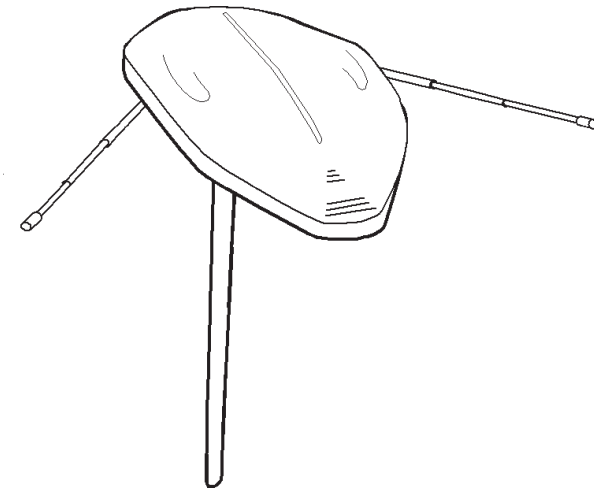

Die Antennenstäbe lassen sich in Fahrstellung einklappen und in Empfangsstellung ausklappen.

HINWEIS!

Während der Fahrt muss die Antenne abgesenkt und nach hinten gerichtet sein, um Schäden an Antenne und deren Befestigung zu vermeiden. Die Antennenstäbe nach innen abwinkeln und zusammenschieben.

HINWEIS!

Gefahr für verschlechterte Bildqualität oder für die Beschädigung der Antenne.

Wenn der digitale TV-Empfänger zusammen mit der TV-Antenne benutzt wird, muss die Ausgangsspannung der Digitalbox ausgeschaltet sein (siehe Betriebsanleitung der Digitalbox).

Die Antenne ist an eine Stromversorgungseinheit angeschlossen, die auch die TV- bzw. Radiosignale separiert. Die Stromversorgungseinheit fordert eine Speisespannung von 12 V oder 220 V, damit die Antenne ordentlich funktioniert.

HINWEIS!

Die Elektronik der Stromversorgungseinheit ist sehr empfindlich.

Stets die Stromversorgung unterbrechen, bevor die Antennenkabel vom Fernsehgerät, oder von der Stromversorgungseinheit abgenommen werden.

Zur Unterbrechung der 12-V-Versorgung den Hauptstromschalter (MAIN SWITCH) an der Bedientafel ausschalten.

Zur Unterbrechung der 220-V-Versorgung das Speisekabel abnehmen.

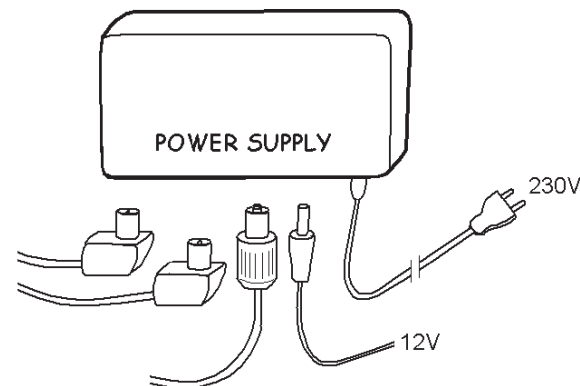

Stromversorgungseinheit der Antenne

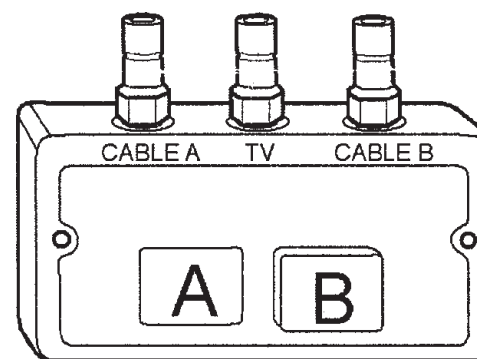

Signalwähler.

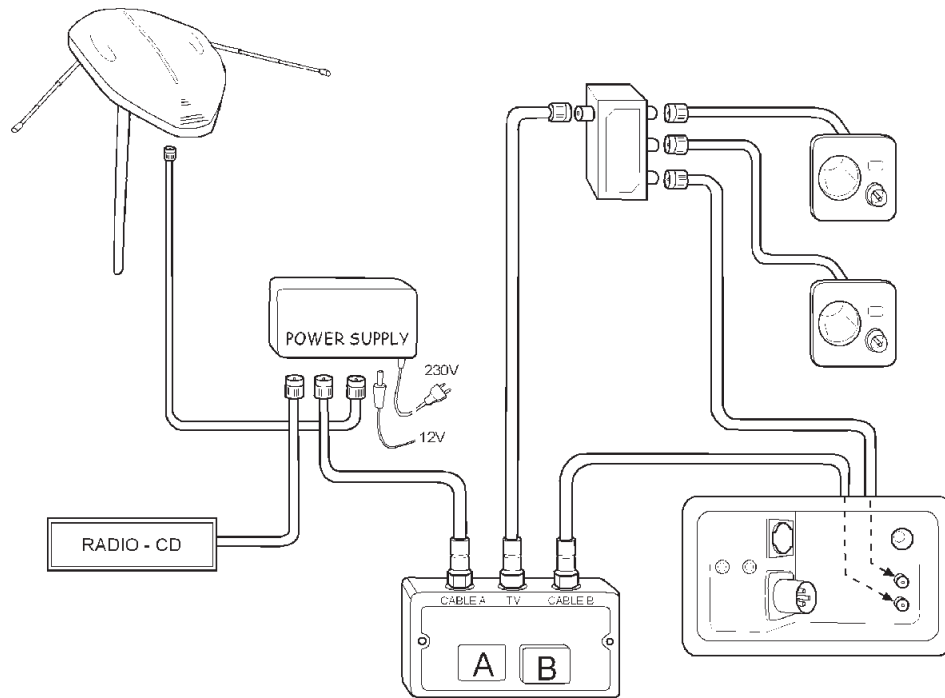

Schaltplan des Antennensystems

Viele Campingplätze können Kabelfernsehen anbieten. Das TV-Kabel wird an den Antenneneingang „Centralantenn“ des Schaltkastens angeschlossen.

Danach sind an sämtlichen Antennenanschlüssen des Wohnwagens entweder das Kabel-TV-Signal oder das eigene Antennensignal verfügbar. Gewünschtes Signal mit den Knöpfen A oder B an der Signalwahleinheit wählen:

- A TV-Antenne
- B Kabel-TV

Der Antenneneingang „Centralantenn“ des Elektroschaltkastens ist nur für den Kabel-TV-Anschluss vorgesehen, nicht für den Anschluss einer Parabolantenne.

Die Parabolantenne ist direkt an die Empfängereinheit der Parabolantenne anzuschließen. Wohnwagen mit werksseitig montierter Parabolantenne auf dem Dach haben einen separaten Antennenanschluss im Wohnwagen für die Empfängereinheit der Parabolantenne.

Der Wohnwagen ist für die Installation einer Stereoanlage (Radio/CD/DVD) im Oberschrank bei der Sitzgruppe vorbereitet. Lautsprecher sind ebenfalls im Oberschrank eingebaut.

Der Wohnwagen ist auch für die Lautsprechermontage im Schlafbereich vorbereitet (nur bei Modellen mit Oberschrank im Schlafbereich). Lautsprecher an die Anschlussklemme im Schlafbereich anschließen.

Kabel für Ton- und Bildsignale sind von der Anschlussdose der Musikanlage zum TV-Platz der Sitzgruppe verlegt. Diese ist für den Anschluss eines DVD-Players an den RCA-Eingang des Fernsehgeräts vorgesehen.

GASVERSORGUNGSSYSTEM

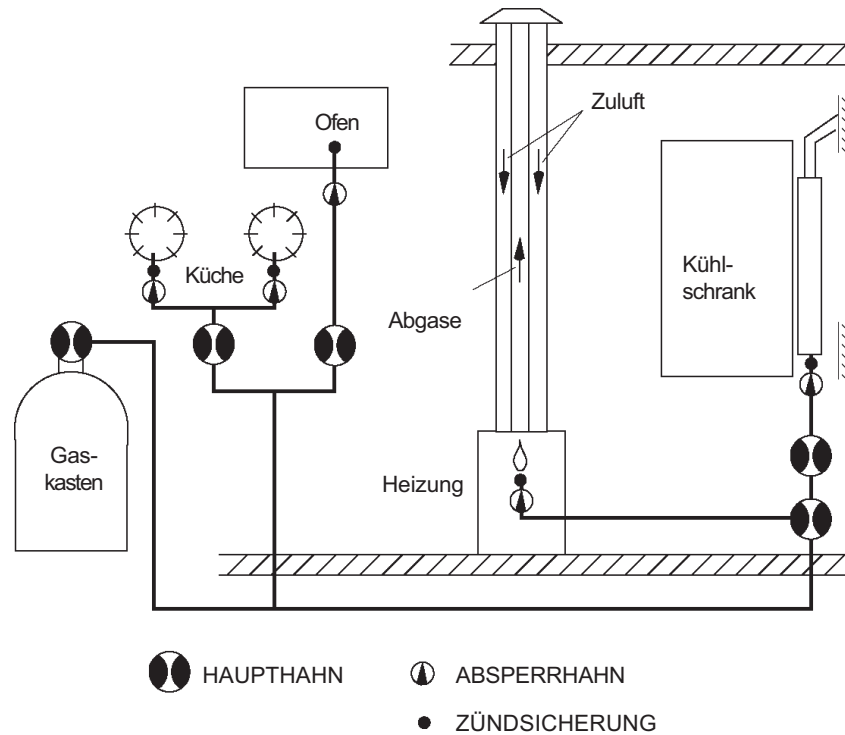

GAS

Gas ist ein Petroleumprodukt. Wenn Gas verbrennt, bildet sich Kohlendioxid und Wasserdampf, aber um eine vollständige Verbrennung zu erreichen, muss viel Luft zugeführt werden. Ein zweiflammiger Gaskocher erfordert bis zu siebenmal so viel Luft wie ein hart arbeitender Mensch.

Das Gas ist schwerer als Luft und vermischt sich schnell mit der Umgebungsluft. Es kann sich jedoch unter gewissen Umständen in niedrig gelegenen Räumen sammeln. Sein charakteristischer Geruch warnt bei Undichtheit.

In einem Gasbehälter kann man Gas unendlich lange lagern, ohne dass es zerstört wird. Es wird dabei zu flüssigem Gas komprimiert. In einem neu gefüllten Gasbehälter besteht das Volumen zu 80% aus Flüssiggas.

- Der Gasbehälter soll immer aufrecht stehen. Liegt er, und das Ventil ist offen, kann flüssiges Gas in angeschlossene Leitungen eindringen und stoßweise auflodernde Flammen in den Brennern verursachen.
- Der Gasbehälter darf auch keiner unnormalen Erwärmung ausgesetzt werden.

Wenn das Flaschenventil geöffnet wird, verläßt das Gas den Gasbehälter im oberen Teil, so dass sich der Druck verringert und flüssiges Gas in einer Menge, die dem ausströmendem Gas entspricht, in den Gaszustand übergeht. Dieser Vorgang wiederholt sich so lange flüssiges Gas im Gasbehälter ist.

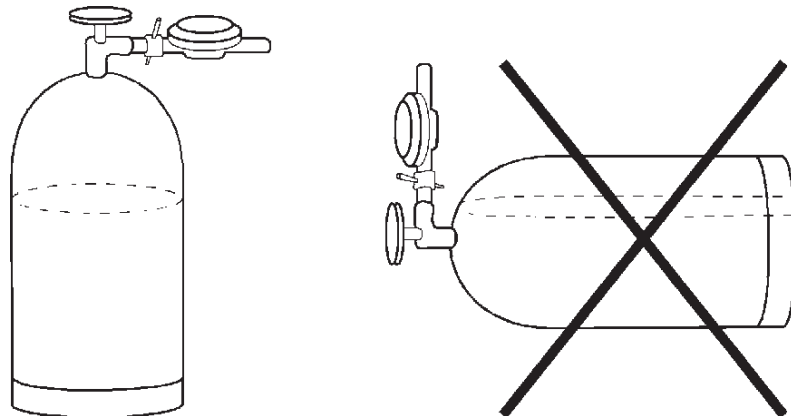

Gas kommt in zwei Formen vor: Propan und Butan. Für Wohnwagen soll Propan verwendet werden, da es bei Temperaturen von bis zu ca. -40°C vergast, während Butan bei $\pm 0^{\circ}\text{C}$ aufhört zu vergasen.

In Schweden ist nur Propan erhältlich, während im Ausland auch Butan angeboten wird.

Verlangen Sie immer Propan wenn Sie Gas im Ausland kaufen, falls Sie das Gas auch im Winter verwenden. Für den Betrieb von Wohnwagen-Geräten bei einer Außentemperatur von über $+5^{\circ}$ kann auch Butan verwendet werden.



ACHTUNG!

Es ist verboten, mit eingeschalteten Gasgeräten auf eine Tankstelle zu fahren.

AUSTAUSCH DER GASFLASCHEN

Der Gasbehälter wird im Gaskasten an der Außenseite gelagert und enthält 11 kg Propangas.

Am Gasbehälter befindet sich ein Reduzierventil, das den Gasdruck auf einen Druck von 30 mbar reduziert.

Alle Gasgeräte im Wohnwagen arbeiten bei diesem Druck.

Der Austausch der Gasflasche geschieht wie folgt:

- 1 Alle Gasgeräte im Wohnwagen ausschalten. Auch den Kühlschrank!
- 2 Danach das Ventil des Gasbehälters schließen und das Reduzierventil lösen. Daran denken, dass der Anschluss Linksgewinde hat und im Uhrzeigersinn gelöst wird.
- 3 Danach den Anschluss an der neuen Flasche befestigen und das Ventil öffnen.
- 4 Auf Leckage überprüfen.

Nach dem Austausch der Gasflasche kann Luft in den Gasleitungen sein, so dass es z.B. schwierig ist, das Gas am Herd anzuzünden. Wiederholen Sie den Versuch so lange, bis reines Gas am Herd ausströmt.

Um im Winter zu vermeiden, dass Feuchtigkeit im Anschlussgewinde zu Eis friert und die Gaszufuhr verhindert, ist im Zusammenhang mit dem Austausch der Gasflasche der Gashahn einen Augenblick zu öffnen. Auf diese Weise wird evtl. Feuchtigkeit vom Gas weggeblasen und kann nicht im Reduzierventil frieren.

- Falls das Reduzierventil aus irgendeinem Grund im Ausland ausgetauscht werden muss, achten Sie darauf, dass Sie ein Ventil für den richtigen Druck kaufen.



Sorgen Sie dafür, dass der Gasbehälter richtig festgespannt ist.

Vor Fahrten im Ausland:
Bedenken Sie, dass sich die
Gasflaschenanschlüsse von Land zu
Land unterscheiden können.

ÄUSSERER GASANSCHLUSS

Die äusserer Gasanschluss ist für den Anschluss externer Gasausrüstung vorgesehen, wie z.B. eines Gasgrills.

Die Gasanschluss ist im Gaskasten plaziert.



Achtung!

Vorsicht bei der Anwendung externer Gasausrüstung, um Brände oder Verbrennungen zu vermeiden. Stets die Gebrauchsanleitung des jeweiligen Herstellers lesen und befolgen.

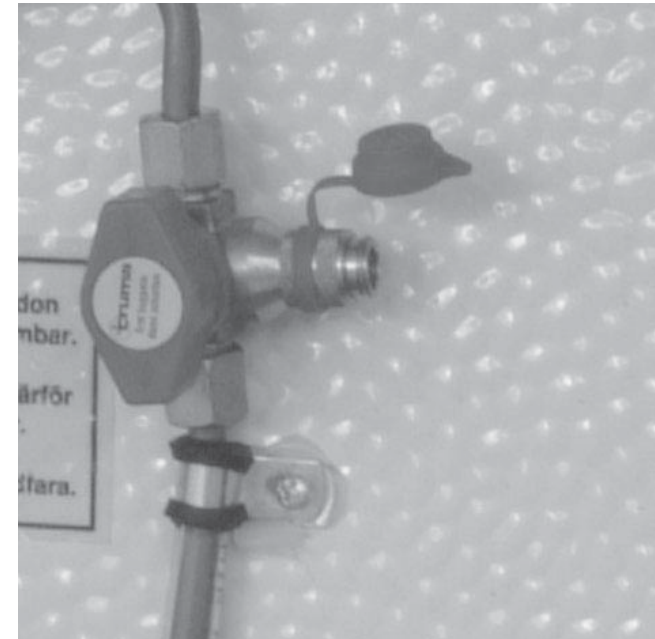

Der Gasdruck des äußeren Anschlusses wird durch das Druckminderventil geregelt und entspricht dem Druck der übrigen Gasanschlüsse im Wohnwagen.

Das Gasventil lässt sich nur öffnen, wenn ein Schlauchnippel in den Schnellverbinder eingesteckt ist. Der Schlauchnippel lässt sich nur bei geschlossenem Gasventil abnehmen.

Ein Schlauchnippel ist im Lieferumfang des Wohnwagens enthalten. Zusätzliche Schlauchnippel sind bei Ihrem KABE-Händler erhältlich – KABE-Artikelnr. 502632.01.

Ausschließlich für 8-mm-Schlauchnippel vorgesehene und geprüfte Gasschläuche verwenden. Den Schlauch bis zum Anschlag auf den Schlauchnippel schieben. Schlauch mit einer Schlauchklemme sichern.

KONTROLLE DES GASVERSORGUNGSSYSTEMS

Vor Lieferung wird das Gasversorgungssystem des Wohnwagens nach geltenden Bestimmungen geprüft.

Folgende Kontrollen sind regelmäßig durchzuführen:

- Das gesamte Gasversorgungssystem einmal jährlich auf Dichtheit kontrollieren. Die Dichtheitskontrolle ist von einem Fachmann durchzuführen.
- Gasschläuche einmal jährlich kontrollieren. Ist ein Gasschlauch 5 Jahre alt, beschädigt oder weist Risse auf, muss er gewechselt werden. Das Herstellungsjahr ist auf dem Gasschlauch angegeben. Der Gasschlauch darf nur von Fachleuten ausgewechselt werden.
- Gasversorgungssystem täglich und beim Gasflaschenwechsel mit dem Leckindikator kontrollieren.

Bei Verdacht auf Leckage, Funktionsstörung oder Beschädigung muss der Haupthahn der Gasflasche unverzüglich geschlossen und die Gasflasche von einem Fachmann untersucht werden.



ACHTUNG!

Damit das Ausströmen von Gas erkannt werden kann, wurde dem Gas ein starker Geruchsstoff zugesetzt. Falls im

Wohnwagen Gasgeruch bemerkt wird, muss das Ventil des Behälters sofort geschlossen und die Undichtigkeit lokalisiert und beseitigt werden. Danach ist das gesamte System auf Dichtigkeit zu prüfen. Bei der Dichtigkeitsprüfung darf der Druck nicht höher sein als $0,15 \text{ kp/cm}^2$, da andernfalls die Züandsicherungen zerstört werden können. Das Gas ist nicht giftig.

Leckageanzeige des Gasolsystems

Der Wohnwagen ist mit einer Gasol-Leckageanzeige ausgestattet. Durch Herunterdrücken der Regelung wird am Schauglas ersichtlich, ob Gas durch das System strömt, d. h. es sind in diesem Fall Blasen in der Flüssigkeit zu sehen. Sind alle Gasolgeräte im Wohnwagen abgestellt, darf kein Gas durch das Gasolsystem fließen und in der Flüssigkeit darf für die Dauer von 10 s keine Blase zu sehen sein.

Erfolgt auch nach dem Abstellen aller Verbrauchsgeräte Blasenbildung, besteht irgendwo eine Undichtigkeit. Sofort das Gasflaschenventil schließen und die nächstliegende KABE-Servicewerkstatt aufsuchen, um die Undichtigkeit zu beheben.

Bei Bedarf Flüssigkeit in das Schauglas der Leckageanzeige nachfüllen. Schauglas von Hand anziehen (kein Werkzeug verwenden). Die Flüssigkeit ist bei Ihrem KABE-Händler erhältlich.

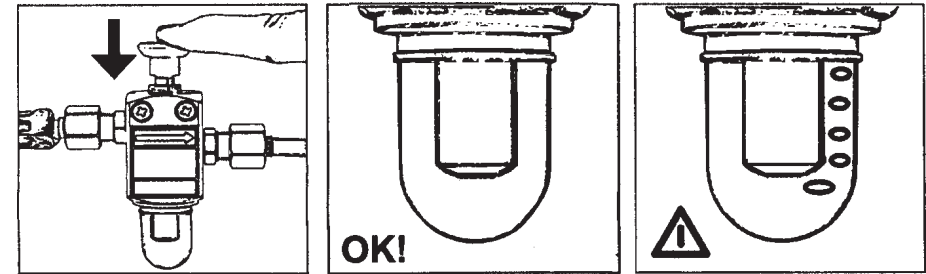

Beobachten Sie das Schauglas der Leckageanzeige mindestens 10 Sekunden lang. Blasenbildung in der Flüssigkeit deutet auf eine Leckage hin.

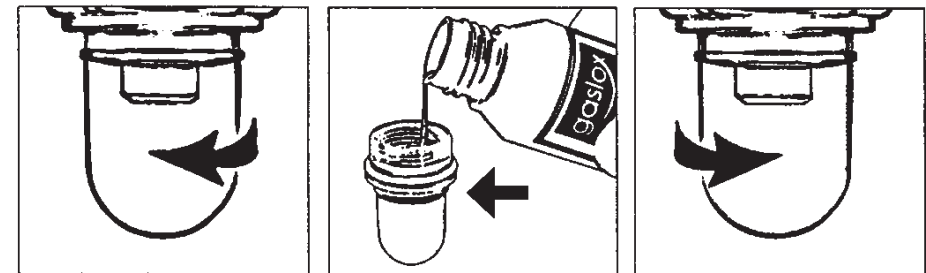

Nachfüllen von Flüssigkeit ins Schauglas.

GASVERBRAUCH

Der Verbrauch variiert je nach Jahreszeit (im Winter kann der Verbrauch sehr hoch sein) und hängt natürlich davon ab, wie oft Sie den Herd benutzen.

Der Kühlschrank verbraucht nicht so viel pro Stunde, ist aber andererseits viele Stunden am Tag in Betrieb.

Hier ist eine Tabelle mit Faustregeln. Rechnen Sie mit 10 kg Gas (10 000 g) in einer vollen Gasflasche.

Herd: Sparflamme - volle Flamme 35-110 g/Std.

Heizung (je nach Leistungsbedarf) 0-380 g/Std.

Kühlschrank: 8 g/Std.

Der Gasdruck sinkt mit der Temperatur!

Bei -15°C strömt nur halb so viel Gas pro Minute aus der Gasflasche wie bei $+13^{\circ}\text{C}$. Dies beruht darauf, dass der Gasdruck mit der Temperatur sinkt.

Wenn in einer 11 kg-Gasflasche noch 2,5 kg Gas vorhanden sind und die Temperatur -15°C beträgt, können nicht mehr als 350 g/Std. aus der Gasflasche ausströmen. Bei 13°C können ganze 700 g/Std. ausströmen. Dies erklärt auch, warum es bei starker Kälte schwierig ist, die Temperatur im Wohnwagen zu erhöhen, obwohl die Heizung eingeschaltet ist. Der größte Fehler liegt darin, dass sich zu wenig Gas in der Gasflasche befindet.

Eine neu gefüllte 11 kg-Gasflasche kann bei -15°C über 900 g und bei $+13^{\circ}\text{C}$ ganze 1 800 g pro Stunde abgeben.

Gasbehälter aus Verbundwerkstoff können nur bis zu -10°C verwendet werden.

Aus der untenstehenden Tabelle können Sie die mögliche Gasentnahme pro Stunde bei verschiedenen Temperaturen und verschiedenen Füllgrad ablesen.

Gasmenge					
	2,5	4,5	7,0	9,0	11,0
Temp	Mögliche Entnahme (g)				
- 18	315	427	603	767	807
- 12	387	522	735	943	989
- 7	458	617	871	1120	1170
- 1	531	712	1010	1290	1360
+ 4	603	812	1140	1470	1550
+ 10	671	907	1280	1650	1730

GASKOCHER

GASHERD IM SPÜLTISCH

Der in die Spüle integrierte Gaskocher hat 3 Brenner. Jeder Brenner ist mit Zündsicherung versehen. Die Zündsicherung schaltet das Gas automatisch ab, falls die Flamme aufgrund von Überkochen o.ä. erlischt.

ACHTUNG!

Der Glasdeckel darf nicht heruntergeklappt werden, falls eine Flamme brennt.



Brenner eines 3-flammigen Herdes zünden und löschen:

1. Kontrollieren, dass die Hauptstromversorgung eingeschaltet ist.
2. Gasventil im Schrank öffnen.
3. Die Drehregler des jeweiligen Brenners sitzen an der Herdoberseite. Regler eindrücken und auf das Symbol für große Flamme drehen.
4. Zum Anzünden des Brenners den Zündknopf eindrücken und gleichzeitig den Drehregler ganz eindrücken.
5. Nach Zünden der Flamme: Drehregler 10-15 Sekunden eingedrückt halten.
6. Zum Löschen des Brenners den Drehregler schließen.
7. Gasventil im Schrank schließen.



ACHTUNG!

Der Gaskocher darf nicht zur Erwärmung des Wohnwagens benutzt werden.

GASHERD MIT OFEN/GRILL

Manche KABE-Modelle sind mit dem Gasherd Dometic Cramer COE mit integriertem Ofen und Grill ausgerüstet. Der Herd hat vier Brenner. Jeder Brenner ist mit Zündsicherung versehen. Die Zündsicherung schaltet das Gas automatisch ab, falls die Flamme aufgrund von Überkochen o.ä. erlischt.

ACHTUNG!

Der Glasdeckel darf nicht heruntergeklappt werden, falls eine Flamme brennt.

Brenner eines 4-flammigen Herdes zünden und löschen:

1. Kontrollieren, dass die Hauptstromversorgung eingeschaltet ist.
2. Gasventil im Schrank beim Herd öffnen.
3. Die Drehregler des jeweiligen Brenners sitzen an der Herdvorderseite. Regler eindrücken und auf das Symbol für große Flamme drehen.
4. Zum Anzünden des Brenners den Zündknopf eindrücken und gleichzeitig den Drehregler ganz eindrücken.
5. Nach Zünden der Flamme: Drehregler 10-15 Sekunden eingedrückt halten.
6. Zum Löschen des Brenners den Drehregler schließen.
7. Gasventil im Schrank schließen.

Siehe auch ausführlichere Gebrauchsanleitung des Gasherds.
Beschreibung von Ofen/Grill – siehe nächste Seite.

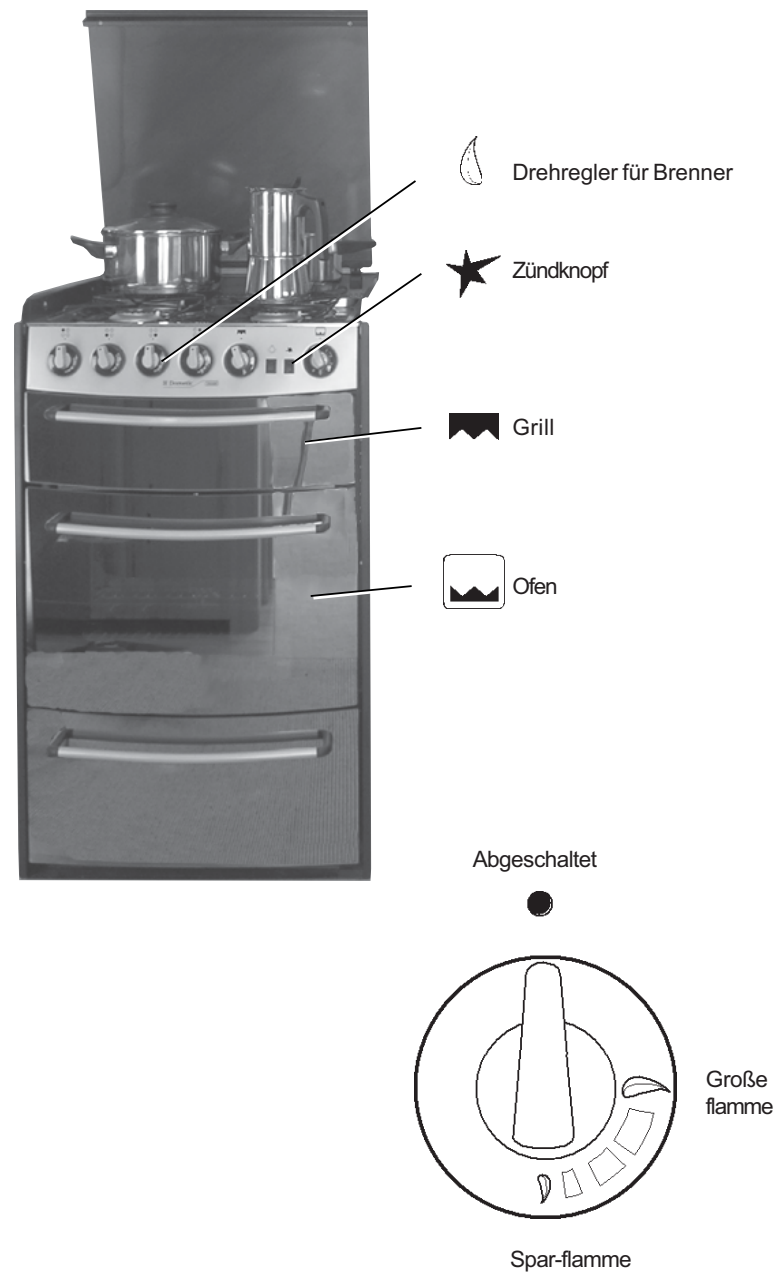

Vor der ersten Anwendung von Ofen und Grill sind diese ca. 30 Minuten lang bei voller Leistung zu erhitzen.

Vor dem Zünden kontrollieren, dass Brenner und Lüftungsgitter nicht blockiert sind. Im Grill sitzt der Brenner oben.

HINWEIS! Beim Zünden des Brenners muss die Ofen- bzw. die Grilltür immer offen stehen. Beim Grillen kann die Grilltür offen oder geschlossen sein. Während des Grillens darf die Öffnung zwischen den Brennern nicht zugesezt werden, da durch sie Wärme und Grilldunst entweichen sollen.

1. Kontrollieren, dass die Hauptstromversorgung eingeschaltet ist.
2. Haupthahn der Gasversorgung öffnen.
3. Ofen-/Grilltür ganz öffnen. Drehregler des gewünschten Brenners (Ofen oder Grill) etwas eindrücken und gegen den Uhrzeigersinn drehen.
4. Zum Anzünden des Brenners den Zündknopf eindrücken und gleichzeitig den Drehregler ganz eindrücken.
5. Nach Zünden der Flamme: Drehregler 10-15 Sekunden eingedrückt halten.

Wichtiger Hinweis! Wenn der Brenner nicht unmittelbar zündet, den Drehregler auf die kleinste Flamme drehen und den Zündversuch wiederholen.

6. Zum Abschalten des Brenners den Drehregler im Uhrzeigersinn drehen, bis die Gaszufuhr unterbrochen ist und die Flamme erlischt.
7. Haupthahn mit der Aufschrift „Küche“ schließen.

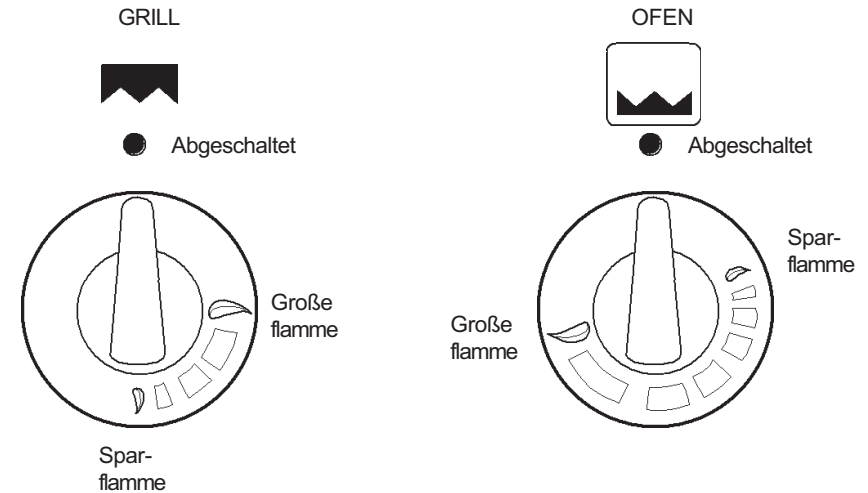

Reinigung

Ofen ausschalten und abkühlen lassen. Kaltes Wasser oder ein feuchter Lappen könnte den warmen Flächen schaden. Keine Scheuermittel, Säuren, chloridhaltige Produkte oder Stahlwolle verwenden. Säuren oder basische Stoffe wie Essig, Salz, Zitronensaft, Fruchtsäfte und dergleichen sind sorgfältig von den Flächen zu entfernen. Edelstahl- und emaillierte Oberflächen dürfen nur mit Seifenwasser oder einem neutralen Reinigungsmittel gereinigt werden und sollen danach trockengerieben werden. Nur mit einem sauberen Schwamm und Lappen abwischen.



ACHTUNG!

Niemals ohne Beaufsichtigung etwas im Herd backen.

Siehe auch ausführliche Betriebsanleitung für den Herd.

OFEN/GRILL

Als Zubehör kann der Wohnwagen ab Werk mit einem Ofen/Grill vom Typ Dometic Cramer CMBO ausgerüstet werden.



Lesen Sie bitte die Bedienungsanleitung des Herstellers, die mit dem Ofen geliefert wird.



ACHTUNG!

Niemals ohne Beaufsichtigung etwas im Herd backen.

Vor der ersten Anwendung von Ofen und Grill sind diese ca. 30 Minuten lang bei voller Leistung zu erhitzen.

Vor dem Zünden kontrollieren, dass Brenner und Lüftungsgitter nicht blockiert sind. Im Grill sitzt der Brenner oben.

HINWEIS! Beim Zünden des Brenners muss die Ofentür immer offen stehen. Beim Grillen muss die Ofentür offen stehen.

1. Kontrollieren, dass die Hauptstromversorgung eingeschaltet ist.
2. Gasventil des Ofens im Schrank öffnen.
3. Ofentür ganz öffnen. Drehregler des gewünschten Brenners (Ofen oder Grill) etwas eindrücken und gegen den Uhrzeigersinn drehen.
4. Zum Zünden des Brenners Drehregler eindrücken.
5. Nach Zünden der Flamme: Drehregler 10-15 Sekunden eingedrückt halten.

Wichtiger Hinweis! Wenn der Brenner nicht unmittelbar zündet, den Drehregler auf die kleinste Flamme drehen und den Zündversuch wiederholen.

6. Zum Löschen des Brenners den Drehregler schließen.
7. Gasventil des Ofens im Schrank schließen.

KÜHLSCHRANK



Der Kühlschrank ist für den Betrieb mit Netzstrom, 12 V, oder Flüssiggas vorgesehen.

Bei der ersten Inbetriebsetzung kann ein leichter Geruch entstehen, der jedoch nach einigen Stunden verschwindet. Den Raum gut lüften.

Der Kühlschrank erreicht seine Betriebstemperatur nach einigen Stunden. Das Gefrierfach ist ca. eine Stunde nach dem Einschalten des Kühlschranks kalt.

Siehe auch die dem Kühlschrank beigefügte
Gebrauchs- und Wartungsanweisung des
Herstellers.

Der Kühlschrank ist vor Gebrauch zu reinigen. Die Reinigung hat mit unparfümiertem Spülmittel zu erfolgen. Niemals scharfe chemische Mittel oder Schleifmittel verwenden.



WARNUNG

Das geschlossene Kühltssystem darf nicht geöffnet werden, da es unter hohem Druck stehende, ätzende Stoffe enthält.



WICHTIG

Das Belüftungsgitter des Kühlschranks darf unter keinen Umständen so zugedeckt werden, dass die Luftzirkulation behindert wird. Eine Abdeckung kann Überhitzung zur Folge haben, besonders im Sommer. Im Winter kann eine teilweise Abdeckung mittels Schutzhaube erfolgen.

KÜHLSCHRANK: GASBETRIEB

1. Gasflaschenventil öffnen.



Bei der ersten Inbetriebsetzung des Kühlschranks sowie nach Austausch der Gasflasche können die Gasrohre Luft enthalten.

Den Kühlschrank oder gegebenenfalls ein anderes gasbetriebenes Gerät (z. B. den Herd) kurz laufen lassen, um die Luft aus den Gasrohren zu entfernen. Danach zündet das Gas ohne Verzögerung.

2. Absperrventil der Gaszufuhr öffnen.

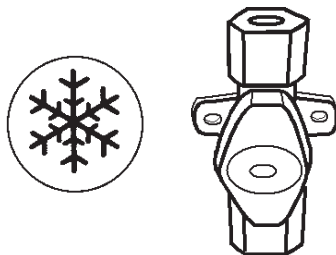

3. Kühlschrank im Gasbetrieb starten – siehe Gebrauchsanleitung des Kühlschranks.



MERKE:

Der Kühlschrank darf nur mit Flüssiggas (Propan oder Butan) betrieben werden. Lläuft der Kühlschrank während der Fahrt, müssen alle Maßnahmen gemäß den Vorschriften des jeweiligen Landes getroffen werden (EN732).

An Tankstellen oder in der Nähe von Tankstellen ist Gasbetrieb jedoch immer verboten!

Wenn der Kühlschrank ausgeschaltet ist oder elektrisch betrieben wird, muss das Absperrventil geschlossen sein.

KÜHLSCHRANK: ELEKTRISCHER BETRIEB 230V



1. Stromversorgung des Wohnwagens anschließen.
2. Kühlschrank im 230-V-Betrieb starten – siehe Gebrauchsanleitung des Kühlschranks.
3. Mittels Drehschalter (B) wird die Temperatur im Hauptkühlbereich geregelt.

Bei Spannungsabfall im 230 V-Netz (auf Campingplätzen kann dies bei hoher Netzbelastung vorkommen) reduziert sich die Kapazität des Kühlschranks.

MERKE:

Diese Betriebsposition ist nur einzustellen, wenn die Spannung des Netzanschlusses der Spannung entspricht, die auf dem Typenschild des Kühlschranks angegeben ist. Bei abweichenden Werten kann der Kühlschrank beschädigt werden.

KÜHLSCHRANK: ELEKTRISCHER BETRIEB 12V

Während der Fahrt lässt sich der Kühlschrank über das 12-V-System des Zugfahrzeugs betreiben. Hierzu an der Bedientafel des Kühlschranks 12-V-Betrieb wählen (siehe separate Bedienungsanleitung für den Kühlschrank). Der Kühlschrank verbraucht im 12-V-Betrieb viel Strom. Um das Entladen der Batterie zu verhindern, ist der Wohnwagen folgendermaßen konstruiert:

- Der 12-V-Betrieb des Kühlschranks kann nur vom 12-V-System des Zugfahrzeugs gespeist werden, das während der Fahrt geladen wird. Die Stromversorgung des Kühlschranks über die Wohnwagen-Batterie ist nicht möglich.
- Für die Stromversorgung des Kühlschranks während der Fahrt muss das Parklicht des Zugfahrzeugs eingeschaltet sein. Dadurch besteht nicht die Gefahr, dass die Batterie bei geparktem Zugfahrzeug (und ausgeschaltetem Parklicht) entladen wird.
- Thermostat, Gaszünder und elektronische Funktionen des Kühlschranks werden vom 12-V-System des Wohnwagens gespeist.

Bei längeren Fahrpausen nicht vergessen, den Kühlschrank auf Gasbetrieb umzustellen.

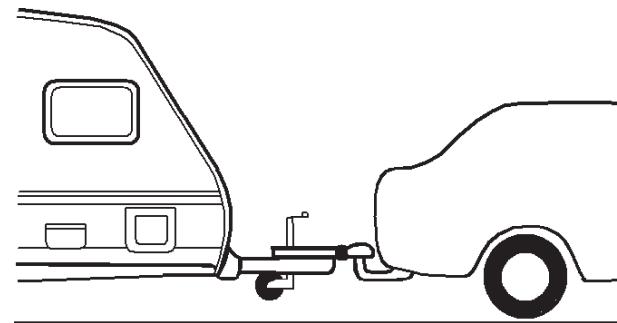

ABSTELLEN DES KÜHLSCHRANKS

Kühlschrank gemäß der Gebrauchsanleitung des Kühlschranks ausschalten.

Kontrollieren, dass das Gasventil des Kühlschranks geschlossen ist.

Die Tür des ausgeschalteten Kühlschranks offen stehen lassen, um Schimmelbildung im Kühlschrank zu vermeiden.



Soll der Kühlschrank für längere Zeit abgestellt werden, müssen Absperrventil im Wohnwagen und Gasflaschenventil geschlossen werden.

ABTAUEN

Mit der Zeit bildet sich auf den Kühlflächen Eis. Das Eis darf nicht zu dick werden, weil es isoliert und die Kühlleistung verringert.

Das Kühlelement regelmäßig jede Woche überprüfen. Ist die Eisschicht dicker als 3 mm, muss der Kühlschrank abgetaut werden.

Zum Abtauen den Kühlschrank abstellen. Eisschalen und Lebensmittel herausnehmen und die Tür einen Spalt offenlassen.

Das Schmelzwasser vom Hauptbereich des Kühlschranks sammelt sich in einem separaten Behälter an der Rückseite des Kühlschranks und verdunstet von dort aus.

Mit einem Tuch das Wasser vom Eisfach abwischen.

Das Abtauen keinesfalls durch Wärmezufuhr (beispielsweise Heizgerät) beschleunigen, weil dies die Kunststoffoberflächen im Schrank beschädigen kann. Niemals spitze Gegenstände zum Abkratzen des Eises verwenden.

Ist alles Eis geschmolzen, den Schrank auswischen und wieder einschalten. Lebensmittel hineingeben, aber mit der Herstellung von Eiswürfeln warten, bis der Kühlschrank wieder kalt geworden ist.

Die Eisschicht niemals gewaltsam entfernen.
Das Abtauen darf niemals mit einer Wärmequelle beschleunigt werden.

HEIZKABEL

Manche Kühlschranks-Modelle sind zur Verhinderung von Kondensbildung mit einem 12-V-Heizkabel ausgerüstet.

Bei Sommerwärme und hoher Luftfeuchtigkeit kann sich auf dem Metallrahmen zwischen Tiefkühl- und Kühlteil Kondenswasser bilden.

Das Heizkabel lässt sich mit Schalter (E) einschalten. Es kann ständig oder nur im Bedarfsfall eingeschaltet sein. Die Kontrollleuchte (B) leuchtet bei eingeschaltetem Heizkabel.

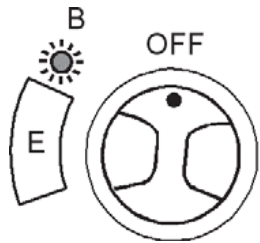

B = Kontrollleuchte für Heizkabel

E = Stromschalter für Heizkabel

MERKE:

Das Heizkabel verbraucht kontinuierlich 12V, wenn der Schalter auf Position (I) steht. Es sollte ausgeschaltet werden (O), wenn die Batterie keine Ladezufuhr mehr erhält.

WINTERBETRIEB

1. Überprüfen, dass Belüftungsgitter und Absaugung nicht von Schnee, Blättern o. Ä. blockiert werden.
2. Fällt die Umgebungstemperatur unter +8°C, muss der Winterschutz (separate Schutzabdeckung) angebracht werden, um den Kühlschrank vor allzu kalter Luft zu schützen.

Es wird auch empfohlen, den Winterschutz anzubringen, wenn das Fahrzeug für längere Zeit außer Betrieb gesetzt wird.



LEBENSMITTELAUFBEWAHRUNG

Der Kühlschrank eignet sich zum Aufbewahren von Esswaren, die bei Zimmertemperatur leicht zerstört werden sowie für Speisen, die gekühlt gereicht werden. Esswaren nur in den Kühlschrank stellen, wenn sie kalt oder wenigstens auf Zimmertemperatur abgekühlt sind. Speisen mit kräftigem Geschmack und Geruch übertragen leicht Geschmack und Geruch auf andere Esswaren. Deswegen sollten alle im Kühlschrank aufbewahrten Speisen in geschlossenen Behältern aufbewahrt oder in Folie verpackt werden. Dadurch wird auch verhindert, dass die Speisen beim Aufbewahren austrocknen, was die Eisbildung im Schrank verzögert.

- Lebensmittel stets in geschlossenen Behältern, Alufolie o. Ä. aufbewahren.
- Niemals warme Speisen in den Kühlschrank stellen, sondern vorher abkühlen lassen.
- Produkte, die flüchtige, leicht entzündbare Gase abgeben, dürfen nicht im Kühlschrank aufbewahrt werden.
- Empfindliche Lebensmittel in unmittelbarer Nähe der Kühlrippen aufbewahren.

Das 2-sterne Gefrierfach (max. -12°C) eignet sich für das Herstellen von Eiswürfeln und für kurzzeitige Aufbewahrung von Tiefkühlkost. Es ist nicht dazu geeignet, Lebensmittel einzufrieren.

EISWÜRFELZUBEREITUNG

Eis stellt man am besten nachts her, weil zu dieser Zeit die Belastung des Kühlschranks am geringsten ist und das Kühlgerät auf mehr Leistung zurückgreifen kann.

Die Eisschalen fast bis zur Kante mit Trinkwasser füllen und auf den Boden des Eisfaches stellen.

Die Herstellung von Eiswürfeln geht schneller, wenn der Thermostat vorübergehend auf Höchststufe gestellt wird. Nicht vergessen, wieder auf Normalposition zu stellen, wenn das Eis fertig ist, weil sonst der Kühlschrank zu kalt werden kann.

ALLGEMEINE RATSCHLÄGE UND WARTUNGSHINWEISE

Überprüfungen

Immer den Fachmann fragen, sowohl hinsichtlich der alle zwei Jahre vorzunehmenden Sicherheitskontrolle als auch der empfohlenen Funktionskontrolle und ggf. fällig werdenden Reparaturen.

Mindestens einmal jährlich und am besten auch vor der Anwendung nach längerem Abstellen ist sicherzustellen, dass

- die Ventilationsöffnungen nicht verstopft sind,
- die Gebrauchsanweisung vorhanden ist,
- die Gasanlage dicht ist. (Leckagespray oder Seifenwasser an allen denkbaren Undichtigkeitspunkten verwenden). Beginnen Sie mit der Überprüfung bei ausgeschaltetem Schrank. Wird keine Undichtigkeit festgestellt, ist jetzt die Dichtigkeit bei Gasbetrieb zu kontrollieren.
- Außerdem sollte der Brenner sauber sein, und es sollten in seiner Nähe keine Dinge herumliegen oder sich brennbare Gegenstände ansammeln.

Reinigung des Kühlschranks

Bevor Sie den Kühlschrank in Betrieb nehmen, empfiehlt es sich, das Gerät von innen zu reinigen und dies regelmäßig zu wiederholen. Benutzen Sie ein weiches Tuch und lauwarmes Wasser mit einem milden Reinigungsmittel. Waschen Sie anschliessend das Gerät mit klarem Wasser aus und trocknen Sie es gut ab.

Um Materialverschlechterungen zu vermeiden, verwenden Sie keine Seife oder scharfe, körnige bzw. sodahaltige Reinigungsmittel. Bringen Sie die Türdichtung nicht mit Öl oder Fett in Berührung .

Allgemeine Ratschläge

Folgendes ist zu beachten:

- Der Kühlschrank darf nicht mit 12 V betrieben werden, wenn der Wohnwagen aufgestellt ist, weil sich dadurch die Batterie zu schnell entleert.
- Regelmäßig abtauen.
- Wird der Kühlschrank eine Zeit lang nicht benutzt, ist er zu reinigen und trocken auszuwischen und die Türen sind durch Feststellung offen zu halten.
- Flüssige Waren und Waren mit starkem Geruch sorgfältig verpacken.
- Die Belüftungsöffnungen müssen freigehalten werden.
- Während des Fahrens sind die Türen mittels der Fahrsperrle verschlossen zu halten.

Fehlersuche und massnahmen, Kühlschranks

Bevor Sie sich an das Servicepersonal wenden, können Sie folgende Kontrollen selbst durchführen:

Art der Störung	Mögliche Ursache	Geeignete Maßnahme
Schlechte Kühlleistung	<p>Schlechte Belüftung wegen eines zugesetzten Mückenfensters oder einer geschlossenen Winterluke.</p> <p>Vereiste Kühlelemente.</p> <p>Falsche Thermostateinstellung.</p> <p>Falscher Gasdruck.</p> <p>Zu hohe Umgebungstemperatur (z.B. weil die Zuluftöffnungen in einem geschlossenen Vorzelt liegen).</p> <p>Zu viele (warme) Lebensmittel wurden gleichzeitig in den Kühlschrank gelegt.</p> <p>Die Kühlschranktür ist nicht richtig geschlossen oder die Türdichtung ist beschädigt.</p>	<p>Mückengitter oder Winterluken ausbauen.</p> <p>Kühlschrank abtauen.</p> <p>Thermostat einstellen.</p> <p>Einstellung des Druckminderventils mit dem im Kühlschrank angebrachten Typenschild vergleichen.</p> <p>Für gute Belüftung sorgen.</p> <p>(Warme) Lebensmittel aus dem Kühlschrank nehmen.</p> <p>Türe schließen bzw. Türdichtung austauschen.</p>

Kühlschrank (Fortsetzung) - Bevor Sie sich an das Servicepersonal wenden, können Sie folgende Kontrollen selbst durchführen:

Art der Störung	Mögliche Ursache	Geeignete Maßnahme
Kühlschrank außer Funktion	<p>Falsche Inbetriebnahme</p> <p>Das Kühlelement liegt nicht waagerecht</p> <p>Der Kühlschrank funktioniert nicht bei der gewählten Energiewahl</p>	<p>Anweisungen im Abschnitt "Start des Kühlschranks" lesen.</p> <p>Wohnwagen waagrecht aufstellen.</p> <p>Versuchen, den Kühlschrank mit einer anderen Energiequelle zu starten.</p>
Kühlschrank funktioniert nicht bei Gasbetrieb.	<p>Gasflasche leer.</p> <p>Gasventile geschlossen.</p>	<p>Gasflasche wechseln.</p> <p>Gasventile öffnen.</p>
Der Kühlschrank funktioniert nicht bei 12-V-Betrieb.	<p>12-V-Spannung nicht angeschlossen.</p> <p>12-V-Sicherung defekt.</p> <p>Batterie entladen.</p>	<p>12 V anschließen.</p> <p>Sicherung wechseln.</p> <p>Batterie laden.</p>
Der Kühlschrank funktioniert nicht bei 230-V-Betrieb.	<p>230-V-Stromversorgung funktioniert nicht.</p> <p>230-V-Sicherung defekt.</p>	<p>230 V anschließen.</p> <p>Sicherung wechseln.</p>

HEIZUNGSSYSTEM

Die KABE-Modelle sind mit einem zentralen wasserseitigen Heizungssystem ausgestattet.

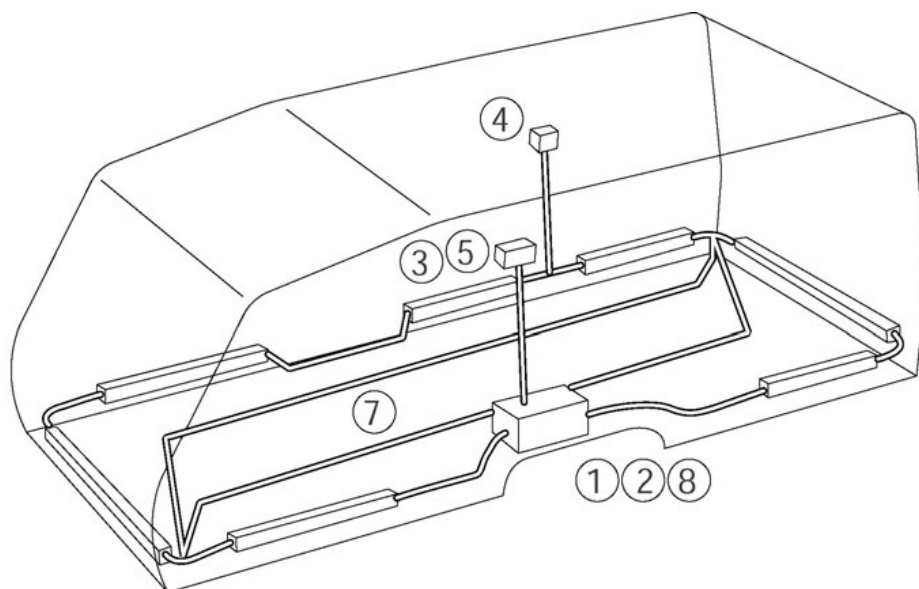

1. Heizung
2. Elctr. Heizpatrone
3. Effektwählschalter
4. Expansionsbehälter mit 12 V-Umwälzpumpe
5. Bedientafel (der Standort kann je nach Wohnwagenmodell unterschiedlich sein)
7. Bodenheizung
8. Warmwasserbereiter

HEIZKESSEL

Der Heizkessel ALDE Compact 3010 ist in die Garderobe eingebaut.

Der Kessel hat folgende Betriebsarten:

- Elektrobetrieb 230 V
- Gasbetrieb

Der Heizkessel wird über die separate Bedientafel bedient.

Der Kessel hat einen separaten Boiler. Dieser ist im Abschnitt Wassersystem beschrieben.



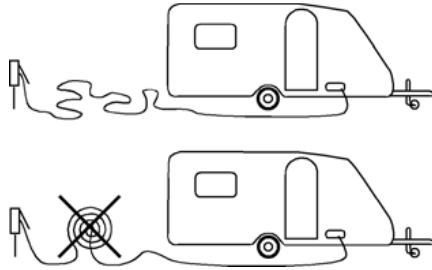

Bei Elektrobetrieb muss der Wohnwagen an das 230-V-Netz angeschlossen sein.

Die elektrische Heizpatrone des Heizkessels hat drei Spannungsstufen:

- 1 kW
- 2 kW
- 3 kW

Für die Spannungsstufe 1 kW muss der Anschluss mit einer 16-A-Sicherung gesichert sein.

Siehe Auch Abschnitt Elektrosystem 230 V.

Bei Spannungsausfall des 230 V-Netzes, was auf Campingplätzen bei hoher Belastung oft vorkommt, wird die Leistung der elektr. Heizpatrone reduziert.

Wenn das Anschlusskabel lang ist können Spannungsverluste auftreten, so dass die Leistung der elektr. Heizpatrone im Verhältnis dazu sinkt.

Bei Gasbetrieb muss das Absperrventil des Heizkessels auf dem Gasrohr geöffnet werden. Wenn der Heizkessel ausgeschaltet ist oder elektrisch betrieben wird, muss das Absperrventil geschlossen sein.

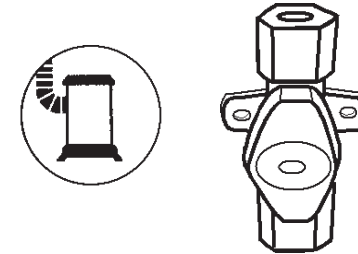

Die Heizung erhält ihre Verbrennungsluft über ein Ansaugrohr und transportiert die Abgase über den Schornstein auf dem Dach ins Freie.

Die Schornsteinverlängerung, die zum Lieferumfang des Wohnwagens gehört, kann im Winter verwendet werden, wenn die Gefahr besteht, dass zu viel Schnee auf dem Dach liegt.

Die Verbrennung ist dahhen, die automatisch die Gaszufuhr unterbricht, falls die Flamme aus irgendeinem Grund erlischt.

BEDIENTAFEL DES HEIZKESSELS C3010

Der Heizkessel lässt sich über eine zentrale Bedientafel regeln, deren Funktionen auf einem übersichtlichen, digitalen Display angezeigt werden.



Wenn die Heizung auf sowohl Elektro- als auch Gasbetrieb eingestellt ist, hat der 230-V-Betrieb Vorrang.

Beim Einschalten des Hauptschalters müssen Sie mindestens 30 Sekunden warten, bevor Sie die Gasheizung starten.

Funktionen der Bedientafel

Das digitale Display der Bedientafel zeigt die unterschiedlichen Funktionen, die sich mittels der Bedientafel regeln/steuern/einstellen lassen, wie z.B.

- Ein- und Ausschalten der Heizung
- Einstellung der Temperatur
- Vorübergehende Erhöhung der Warmwassermenge
- Gasheizung
- Elektrische Heizung
- Steuerung der Umwälzpumpe
- Anzeige des 230-V-Anschlusses
- Anzeige der Innentemperatur
- Anzeige der Uhrzeit
- Externe Startfunktion (Winterschaltung)
- Manuelle/automatische Einstellung der Nachttemperatur
- Automatischer Start der Heizung
- Einstellung des automatischen Belastungswächters.

Ausführlichere Informationen über die Funktionen des Heizkessels C 3010 finden Sie in der separaten Gebrauchsanleitung, die mit dem Wohnwagen geliefert wird.

HINWEIS!

Reparaturen des Heizkessels C 3010 dürfen nur von Fachleuten ausgeführt werden.

HEIZUNGSSYSTEM MIT FROSTSCHUTZMITTEL FÜLLEN

Damit Heizung und Heizungssystem nicht durch Frosteinwirkung frieren, oder durch Korrosion beschädigt werden, müssen unbedingt 40% GLYKOL (entsprechend -26°C) einer geeigneten Qualität mit dem Heizungswasser vermischt werden. Soll das Heizungssystem gegen extrem niedrige Temperaturen geschützt werden, ist der Glykolgehalt zusätzlich zu erhöhen.

Glykol soll mindestens alle vier Jahre gewechselt werden – am besten alle zwei Jahre. (Siehe Serviceanleitung).

Empfohlene Glykolprodukte

Verwenden Sie nur Monoethylenglykol mit Korrosionsschutzmittel. Dieser Glykoltyp ist getestet und erfüllt die Qualitätsansprüche nach SAE J 1034. Folgende zugelassene Glykolprodukte sind bei KABE-Händlern und an Tankstellen erhältlich (gilt für den schwedischen Markt): Anti Freeze (Statoil), Havoline XLC+B (Preem), Coolelf Auto Supra (Elf).

HINWEIS!

Niemals unterschiedliche Glykoltypen miteinander vermischen. Das kann chemische Reaktionen auslösen, die dem Heizsystem schaden.

Es sollte regelmäßig kontrolliert werden, um sicherzustellen, dass keine Undichtigkeit an den Verbindungen der Heizschlinge entstanden ist. Sollte Glykol ausgetreten sein, sorgfältig mit Wasser spülen und reinigen.

Nachfüllen

Schutzscheibe vor dem Expansionsbehälter entfernen. Mutter der Umwälzpumpe lösen und die Pumpe hochheben. Dann das System bis kurz über die MIN-Markierung füllen (bei kalter Heizung). Pumpe absenken und die Mutter festziehen. Schutzscheibe wieder anbringen.

Ablassen

Die Flüssigkeit wird durch die Ablassschraube abgelassen, die unter dem Boden an der Heizung sitzt, und mit einer Zange gelöst wird. Es ist auch der Deckel zum Expansionsbehälter zu lösen.

ENTLÜFTEN

- Sorgen Sie dafür, dass die Ablassschraube und der Entlüftungsnippel festgeschraubt sind.
- Die Entlüftungsnippel sind hinter dem Konvektorschutz im Toilettenraum angebracht, vor der vorderen Stützleiste an der Außentür sowie auf dem Konvektor über der Heizung C3010.
- Füllen Sie Flüssigkeit gemäß der Beschreibung nach. Lösen Sie die Entlüftungsschraube und lassen Sie eventuelle Luft ab.
- Schalten Sie die Heizung und Umwälzpumpe ein. Lassen Sie diese eine Weile eingeschaltet, um eventuelle Luft aus dem System zu entfernen.
- Falls sich noch Luft im System befindet sind klickernde Geräusche im Expansionsbehälter zu hören. Das System soll eingeschaltet bleiben, bis diese Geräusche aufhören.
- Vergessen Sie nicht, Flüssigkeit nachzufüllen, wenn der Flüssigkeitsstand sinkt.

Sollte trotzdem noch Luft im System vorhanden sein, kann man wie folgt verfahren:

- Senken Sie das Stützrad so weit wie möglich ab, so dass der Wohnwagen nach vorn auf dem Kopf steht. Lassen Sie ihn ca. 5 min so stehen. Ändern Sie dann die Lage des Wohnwagens, so dass er so viel wie möglich in die andere Richtung geneigt ist. Lassen Sie ihn ca. 5 min so stehen. Wiederholen Sie das einige Male und schalten Sie dann das Heizungssystem ein, siehe oben.

FUSSBODENHEIZUNG

Die KABE-Modelle sind mit der patentierten, wasserbetriebenen Fußbodenheizung von KABE versehen.

Die Fußbodentemperatur wird durch Parallelschaltung vom übrigen System automatisch geregelt.

Als Zubehör kann der Wohnwagen mit einem Trennschalter für die Fußbodenheizung ausgerüstet werden, mit dem sich die Fußbodenheizung getrennt vom übrigen Heizungssystem ausschalten lässt. Der Schalter sitzt im Oberschrank bei der Schaltplatte (Sicherungen).



ACHTUNG!

In Wohnwagen mit Fußbodenheizung darf im Fußboden nicht geschraubt oder genagelt werden.

WASSERVERSORGUNGSSYSTEM

FRISCHWASSERSYSTEM

Der Frischwassertank fasst ca. 40 Liter Wasser und ist im Sofa installiert. Daher besteht keine Gefriergefahr, solange der Wohnwagen beheizt wird.

Der Wasserstand im Frischwassertank lässt sich an der Bedientafel des Wohnwagens ablesen.

Zur Frischwasser-Nachfüllung dient ein von außen zugänglicher Nachfüllstutzen.

Vom Frischwassertank wird Wasser zu Küche, Waschbecken, Dusche, Toilette und Boiler gepumpt.

Die Schläuche des Wassersystems sind lebensmitteltauglich.

Am Frischwassertank sitzen zwei Ablassventile zum Entleeren des Warm- bzw. Kaltwasserschlauches. Zum Entleeren der Schläuche müssen die Wasserhähne des Wohnwagens geöffnet werden, sodass Luft nachströmen kann.

Solange das Wassersystem nicht angewandt wird, sollen die Entleerungsventile offen bleiben.

Vor Auffüllen des Wassersystems kontrollieren, dass die Entleerungsventile geschlossen sind.

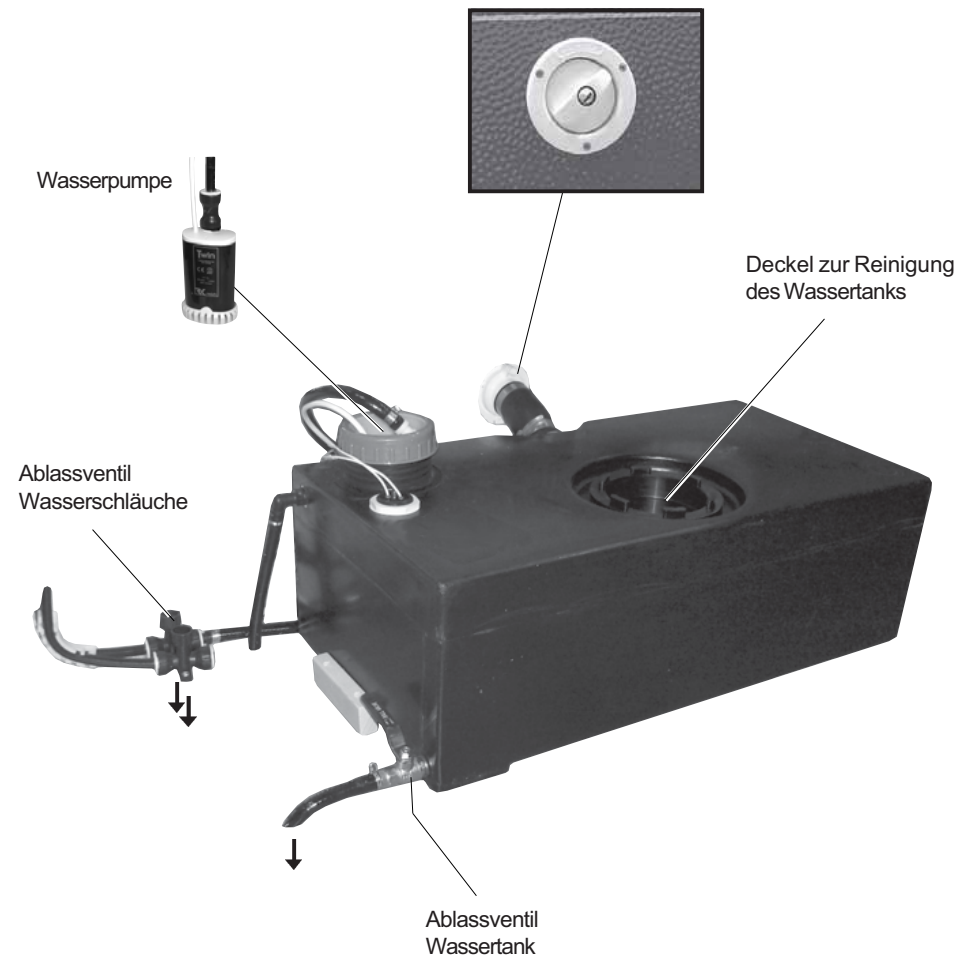

ACHTUNG!

Frischwasser ist ein Lebensmittel. Der Tank sollte immer frisches Wasser enthalten.

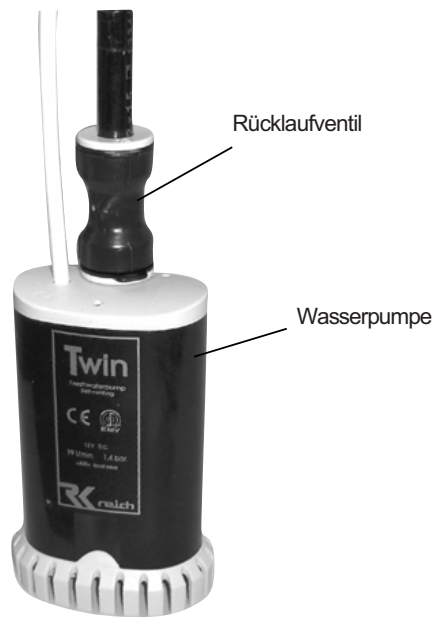

Die Wasserpumpe sitzt im Frischwassertank.
In den Wasserhähnen eingebaute Schalter starten die Wasserpumpe, wenn ein Hahn geöffnet wird.

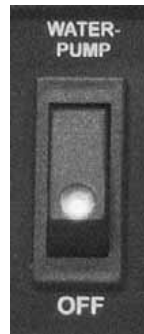

Damit die Wasserpumpe starten kann, muss sie an der Bedientafel des Wohnwagens mit dem Schalter „WATERPUMP“ aktiviert werden.

Während der Fahrt und wenn der Wohnwagen unbeaufsichtigt ist, sollte die Wasserpumpe deaktiviert sein.

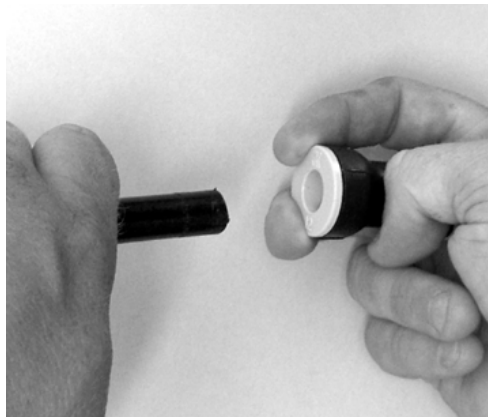

Boiler

Warmwasser ist Frischwasser, das im Boiler des Heizkessels erhitzt wurde. Da Warmwasser wird durch dieselbe Wasserpumpe gepumpt, wie das kalte Wasser. Der Heizkessel muss zur Erwärmung des Wassers in Betrieb sein.

Der Boiler hat ein Fassungsvermögen von ca. 8,5 Litern Frischwasser und kann ca. 12 Liter 40 Grad warmes Wasser pro 30 Minuten produzieren (bei einer Kaltwassertemperatur von 10 °C).

Vor Anwendung des Boilers ist dieser immer durchzuspülen, besonders wenn er längere Zeit nicht in Betrieb war.

Bei ständiger Anwendung muss der Boiler etwa einmal monatlich geleert werden. Auf diese Weise soll ein neues Luftkissen im Boiler erzielt werden.

ACHTUNG!

Das Frischwasser im Warmwasserbereiter muss immer abgelassen werden, wenn Frostgefahr besteht und der Wohnwagen nicht benutzt wird. Die Garantie ersetzt keine Frostschäden.

Boiler folgendermaßen füllen:

- 1 Vor Auffüllen des Wassersystems kontrollieren, dass die Ablassventile geschlossen sind.
- 2 Wasserhahn in Warmwasser-Stellung öffnen (Küche oder Waschbecken).
- 3 Warten, bis Wasser aus dem Hahn läuft. Wasser wird zum Boiler und dann weiter zum Hahn gepumpt).
- 4 Kontrollieren, dass der Heizkessel in Betrieb ist, damit sich das Wasser erwärmen kann.

Boiler mit Hilfe des Ablassventils am Boden des Heizkessels entleeren.

Die Ablassventile dienen auch als Sicherheitsventile, falls sich ein zu hoher Druck im Boiler aufbaut.

Beim Entleerungsvorgang läuft das Wasser aus dem Boiler unter dem Wohnwagen aus. Zum Entleeren des Boilers müssen die Wasserhähne des Wohnwagens geöffnet werden, sodass Luft nachströmen kann.

Solange das Wassersystem nicht angewandt wird, soll das Ablassventil offen bleiben.

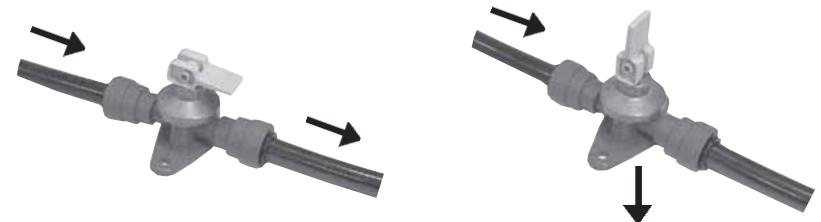

Einhandmischer mit Handbrause

Alle KABE-Modelle haben Wasserhähne vom Typ Einhandmischer.

Die Wasserpumpe schaltet ein, wenn der Hebel nach oben geführt wird und beeinflusst den eingebauten Schalter, der wieder unterbrochen wird, wenn der Hebel nach unten geführt wird.

Die Mischung von Warm- und Kaltwasser erfolgt durch Drehen des Hebels nach links bzw. rechts.

Außendusche

Manche KABE-Modelle sind serienmäßig mit einer Außendusche ausgerüstet. Der Schlauch lässt sich einfach mittels einer Bajonettkupplung anschließen. Warm- bzw. Kaltwasser werden mit dem Drehregler außen am Wohnwagen geregelt.

Indem man den Schalter (A) nach rechts führt, startet die Wasserpumpe.

Nach dem Duschen den Schalter wieder zurückstellen, damit die Wasserpumpe nicht unnötig läuft.

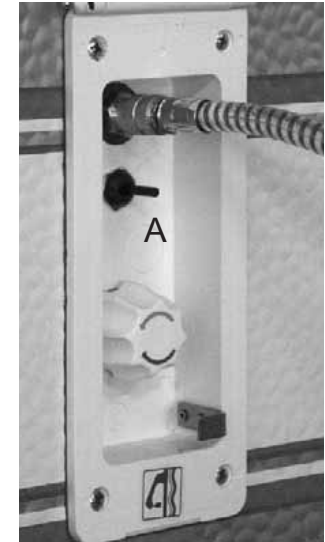

Citywasser

Als Zubehör kann der Wohnwagen ab Werk mit einem Citywasser-Anschluss versehen werden.

Anleitung für die Anwendung von Citywasser:

1. Magnetventil (A) an Wasseranschluss (B) anschließen.
2. Stereostecker (C) an Anschluss (D) anschließen.
3. Schalter (E) auf Citywasser stellen.
4. Kontrollieren, dass der Entleerungshahn (F) geschlossen ist (der Griff soll waagrecht stehen).
5. Stromschalter für die Wasserpumpe an der Elektroschalttafel (ÑWaterpump“) auf ÑON“ stellen.
6. Danach die Wasserhähne wie gewohnt anwenden.

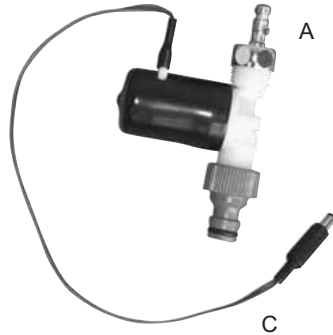

Folgendermaßen wird das Citywasser abgelassen:

1. Zuwasserleitung schließen.
2. Schlauch abnehmen.
3. Ablasshahn (F) öffnen (Griff in senkrechte Stellung bringen) und Wasser ablaufen lassen.
4. Ablasshahn (F) schließen (Griff in waagrechte Stellung bringen).
5. Stromschalter für die Wasserpumpe an der Elektroschalttafel (ÑWaterpump“) auf ÑOFF“ stellen.
6. Schalter (E) auf Wasserpumpe stellen.
7. Magnetventil (A) einschl. Stereokontakt (C) abziehen. Ventil und Stereostecker frostgeschützt aufbewahren.

Die gewöhnliche Entleerung des Wassersystems erfolgt gemäß der separaten Beschreibung.

HINWEIS!

Bei Wohnwagen mit Citywasser-Anschluss ist der Anschluss bei Frostgefahr zu entleeren.

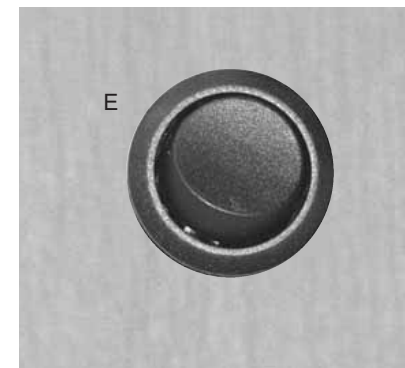
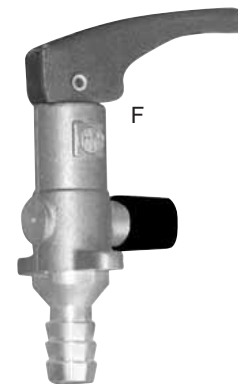

ABWASSER

Das Abwasser aus Küche und Waschbecken läuft in den Abwassertank mit einem Fassungsvermögen von 15 Litern. Der Abwassertank ist also erheblich kleiner als der Frischwassertank.

Der kegelförmige Abfluss des Abwassertanks ist für den Anschluss eines Abwassersackes vorgesehen.

Er lässt sich mit dem Ablassventil verschließen. Das Abwasser sammelt sich dann im Tank, bis das Ablassventil wieder geöffnet wird. Wenn der Abwassertank voll ist läuft das Abwasser durch eine Überlaufleitung unter den Wohnwagen.

Ablassventil und Abfluss sind von außen unter dem Wohnwagen zugänglich.

Der Schmutzwassertank sollte jährlich mit Spülbürste und Spülmittel ausgespült werden. Die Bettlatten über dem Wassertank entfernen, um die Reinigung besser durchführen zu können.

Wo eine Duschwanne vorhanden ist, gibt es einen weiteren Abfluss. Ein "Sturzabfluss", für den kein separater Schmutzwassersack mitgeliefert wird.

Manche Wohnwagen haben unter dem Spültisch oder unter dem Waschbecken einen Geruchverschluss. Dieser ist bei Frostgefahr zu entleeren.

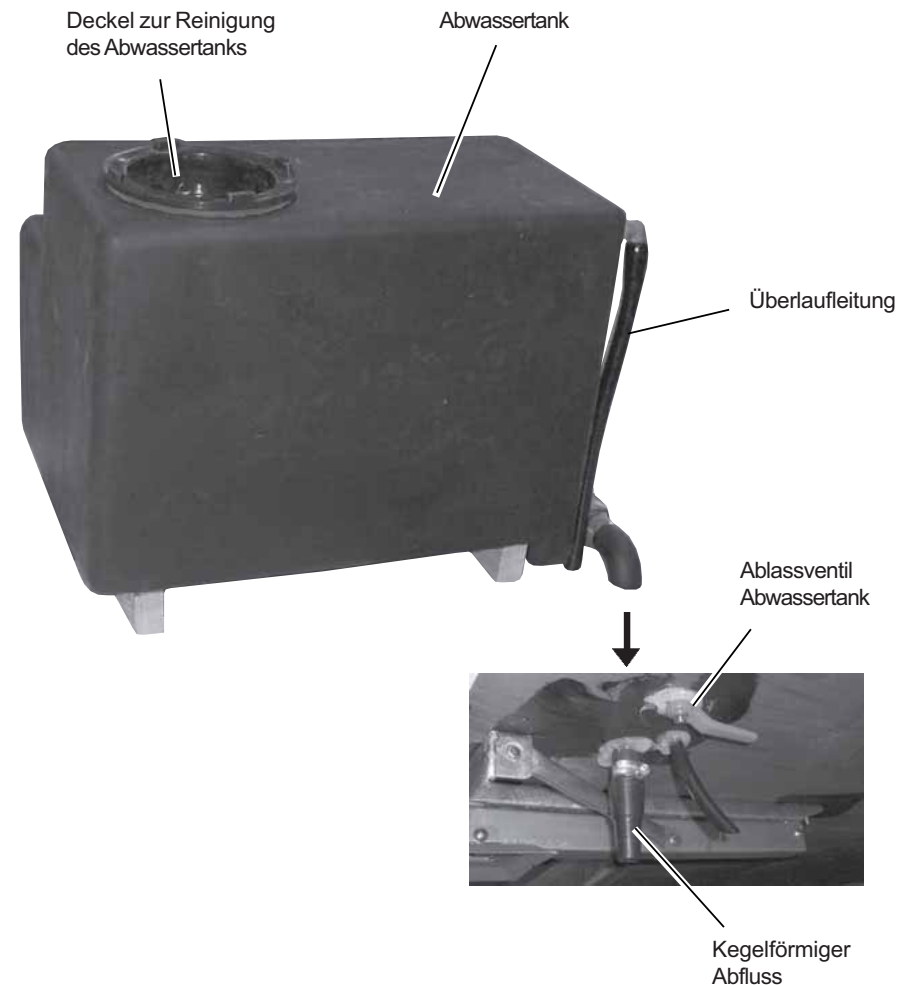

TOILETTE

Der Wohnwagen ist mit einer Thetford-Spültoilette ausgerüstet.

Vor Gebrauch der Toilette ca. 2 Liter Wasser in den Fäkalientank einfüllen, sodass der Tankboden bedeckt ist. Danach Sanitätsflüssigkeit durch das Entleerungsrohr einfüllen (nicht durch den Toilettensitz). Die Sanitätsflüssigkeit ist bei jedem KABE-Händler erhältlich.

Wenn der Abwassertank fast voll ist, leuchtet die Füllstand-Anzeige neben dem Spülknopf auf.

Der Tank sollte entleert werden, bevor die Füllstand-Anzeige aufleuchtet.

Anwendung der Thetford-Spültoilette

Bei Benutzung der Toilette:

1. Toilettensitz in gewünschte Stellung drehen.
2. Toilettenschieber mit dem Schieberhebel öffnen.
3. Nach der Toilettenbenutzung den Spülungsknopf drücken.
4. Toilettenschieber schließen.

Der Schalter "WATER PUMP" an der Bedientafel des Wohnwagens muss auf "ON" stehen, damit die Wasserpumpe starten kann.

Bezüglich Reinigung von Toilette und Abwassertank sowie Schmierung der Dichtungen usw., siehe Gebrauchs- und Pflegeanweisungen des Herstellers (werden mit dem Wohnwagen geliefert).

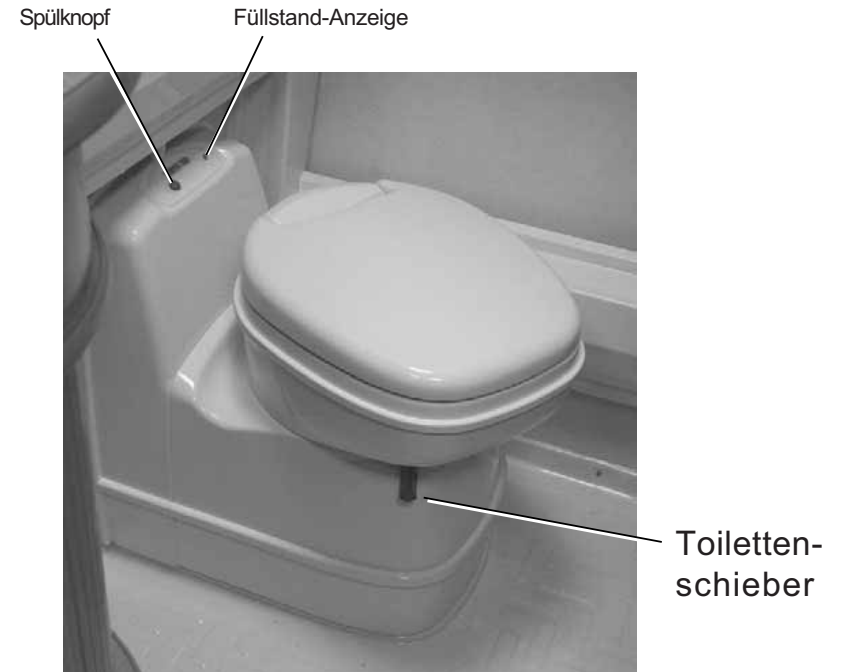

Thetford Spültoilette leeren

Bei Entleeren der Toilette:

1. Toilettenschieber schließen.
2. Fäkalientank gemäß der Abbildung rechts herausziehen.
3. Fäkalientank am Tragegriff tragen. Entleerungsrohr so drehen, dass es beim Tragen des Fäkalientanks nach oben gerichtet ist (siehe Abb.).
4. Den Fäkalientank in einer Toilette oder einem anderen angewiesenen Platz leeren. Auf das Lüftungsventil drücken (siehe Abb.). **HINWEIS!** Das Lüftungsventil erst eindrücken, wenn der Entleerungsstutzen nach unten gerichtet ist.
5. Sanitätsflüssigkeit und Wasser in den Fäkalientank füllen.
6. Deckel wieder auf den Entleerungsstutzen setzen.
7. Fäkalientank wieder unter die Toilette des Wohnwagens schieben.

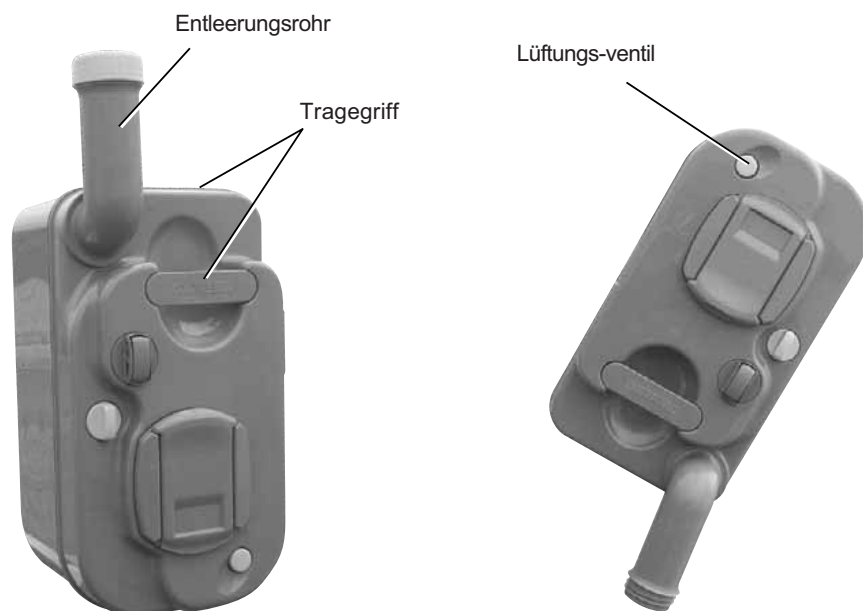
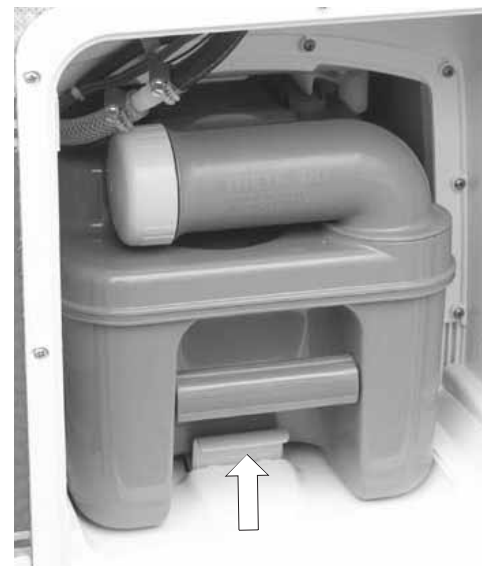

Lesen Sie bitte auch die ausführlichere Bedienungsanleitung, die mit dem Wohnwagen geliefert wird.

GEFRIERGEFAHR

EWenn der Wohnwagen bei Temperaturen unter dem Gefrierpunkt nicht beheizt wird, muss das gesamte Wassersystem unbedingt geleert werden. Ansonsten besteht die Gefahr von Frostschäden an den Komponenten des Wassersystems.

Ergreifen Sie folgende Maßnahmen zur Vorbeugung von Schäden.

- 1 Wasserpumpe mit dem Schalter "WATER PUMP" an der Bedientafel ausschalten.
- 2 Alle Wasserhähne in „Lauwarm“-Stellung öffnen, damit Luft in sowohl Warm- als auch Kaltwasserleitung nachströmen kann.
- 3 Wassertank entleeren.
- 4 Die beiden Ablassventile am Wassertank öffnen.
- 5 Wasserpumpe und Rückschlagventil leeren. Hierzu ist diese umzudrehen, sodass restliches Wasser in den Schlauch laufen kann.
- 6 Ablassventil des Boilers öffnen.
- 7 Ablassventile des Abwassertanks öffnen.
- 8 WC-Spülung betätigen (damit das Magnetventil öffnet).
- 9 Toilettentank leeren.
- 10 Außendusche leeren (falls vorhanden).
- 11 Citywasser-Anschluss leeren (falls vorhanden).
- 12 Geruchverschluss leeren (falls vorhanden).

Lassen Sie alle Wasserhähne in der Stellung zwischen kalt und warm offen stehen (so dass das Kaltwasser- und das Warmwasserrohr entlüftet werden).

Sämtliche Ablassventile offen lassen.

Die Garantie gilt nicht für Teile des Wassersystems, die aufgrund von Frosteinwirkung beschädigt wurden.

LÜFTUNG

SICHERHEITSENTLÜFTUNG

KABE-Wohnwagen erfüllen die geltenden Anforderungen an eine fest installierte Entlüftung. Sie sind demnach mit einer festen Sicherheitsentlüftung versehen, die nicht verändert werden darf.

Die Entlüftung des Wohnwagens erfolgt durch:

- fest installierte Lüfter im Dach
- Dachluken mit fester Entlüftung
- Dunstabzug in der Küche

Die Frischluft-Einlässe befinden sich im Boden. Die Frischluft wird durch einen Kanal und einen Konvektionsheizkörper in den Wohnwagen geleitet und dabei erwärmt.

Sicherstellen, dass die feste Sicherheitsentlüftung nicht blockiert oder beeinträchtigt ist. Im Winter müssen Dachluken und Lüfter schnee- und eisfrei bleiben.

Zur Sicherstellung der Frischluftzufuhr muss Luft unter dem Wohnwagen durchströmen können. Die Zuluftöffnungen dürfen nicht durch Schnee blockiert sein.



ACHTUNG!

Es ist verboten Luftein- und -auslässe abzudecken und das feste Belüftungssystem zu ändern.

KOMFORTLÜFTUNG

Der Lüftungsbedarf im Wohnwagen ist von vielen unterschiedlichen Faktoren abhängig, wie z.B. Wetter, der Anzahl Personen und der Aktivitäten im Wohnwagen.

Für ein angenehmes Innenklima lässt sich die Lüftung auf mehrere Arten anpassen:

- Regelung des Luftstroms in der eingebauten Lüftung des Wohnwagens, auch „KABE Variovent“ genannt.
- Lüftung durch Öffnen der Fenster, der Lüftungsluke oder der Dachluken.
- erhöhte Ventilation der Küche durch Einschalten des Dunstabzugs.

Lüftung während der Fahrt

Während der Fahrt müssen alle Fenster und Dachluken geschlossen und gesichert sein.

Die Entlüftung des Wohnwagens sollte während der Fahrt minimiert werden. Lüftungsregler auf „MIN“ stellen.

Die Frischluft-Einlässe befinden sich im Boden. Während der Fahrt können die Abgase des Zugfahrzeugs in den Wohnwagen eindringen. Das ist besonders bei Diesel-Fahrzeugen ein Problem, deren Abgase und Rußpartikel sich nur schwer abwaschen lassen. Bei Dieselfahrzeugen, deren Auspuff auf derselben Seite liegt wie der Frischlufteinlass des Wohnwagens, ist entweder der Auspuff anders zu verlegen, oder aber der Frischlufteinlass des Wohnwagens durch einen Spoiler oder ein Leitblech zu schützen. Da diese Lösung jeweils der Fahrzeugkombination angepasst werden muss, kann KABE diese bauliche Veränderung nicht serienmäßig vornehmen.

Verstellbare Lüftung „KABE Variovent“

Der Luftstrom im Lüftungssystem des Wohnwagens lässt sich mit dem „MAX-MIN“-Regler einstellen. Der Regler sitzt an der Wand über einem verstellbaren Frischlufteinlass.

In Stellung „MIN“ ist der Luftstrom auf die Sicherheitsentlüftung begrenzt. Der Regler lässt sich stufenlos bis in Stellung „MAX“ verstellen.

Die meisten KABE-Modelle sind mit zwei verstellbaren Lufteinlässen und damit auch mit zwei Lüftungsreglern versehen. Die Frischlufteinlässe lassen sich unabhängig voneinander verstellen.

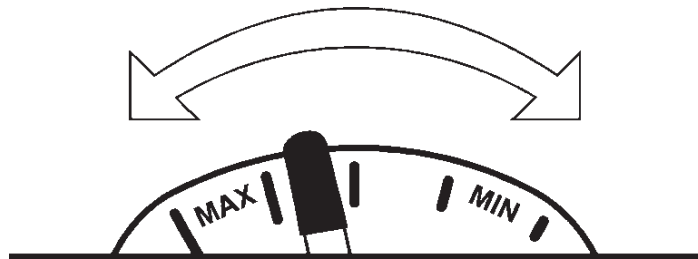

DUNSTABZUG

Die Dunstabzugshaube im Küchenteil ist über dem Gasherd angebracht. Der Dunstabzug funktioniert nach dem Selbstzug-Prinzip und hat keine Klappe, sodass eine ständige Entlüftung erfolgt.

Der Dunstabzug hat auch einen eingebauten Lüfter, der die Abzugleistung erhöht. Der Stromschalter sitzt an der Bedientafel unter dem Geschirrschrank, neben dem Schalter für die Küchenbeleuchtung.

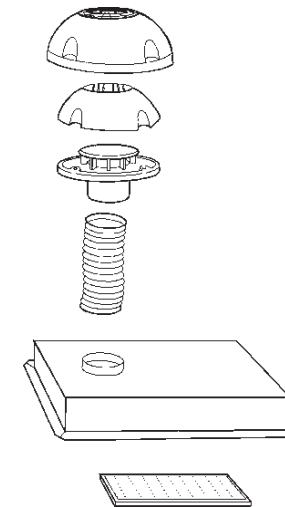

Der Abzugsfilter fängt Fett aus den Küchendünsten auf und muss hin und wieder gereinigt werden. Das Reinigungsintervall hängt von Ihren Kochgewohnheiten und der Betriebszeit des Dunstabzugs ab. Der Kühlschrank ist regelmäßig zu reinigen. Nicht warten, bis die Abzugskapazität nachlässt. Filter mit warmem Wasser und Spülmittel reinigen.

Durch Abschrauben des Deckenanschlusses werden Lüftungsrad und Motor zur Reinigung zugänglich.

LÜFTUNGSLUKE

Manche Modelle haben eine Lüftungsluke.
Zum Schließen der Luke den Drehgriff in die Öffnung des Rahmens einsetzen und um 90 Grad drehen.



FENSTER

Um so weit wie möglich die Bildung von Kondenswasser zu vermeiden und um eine gute Isolierung zu gewährleisten, sind alle Fenster als Doppelfenster ausgeführt. Das Fenster wird offengehalten, indem der Handgriff des Schließmechanismus zur Fenstermitte gedreht werden. Die Fenster sind aus Akrylglas. Ein starkes, klares und widerstandsfähiges Material, bei dem allerdings Vorsicht geboten ist, um Kratzer zu vermeiden.

ACHTUNG!

Ein Fenster soll erst mit einem trockenen Tuch trockengerieben werden, wenn es vorher mit reichlich Wasser gesäubert worden ist.

Verwenden Sie keinesfalls schmutzige Putzlappen, Scheuerpulver oder Lösungsmittel irgendeiner Art, auch keine Fensterputzmittel. Asphaltflecken usw. können mit Petroleum entfernt werden, danach wird das ganze

Kondensbildung in den fenstern

Kondens (Dampf) bildet sich immer, wo warme Luft auf eine kalte Oberfläche trifft, wie z.B. an der Innenseite von Fenstern und zwischen deren Glasscheiben.

Die Kondensbildung ist von mehreren Faktoren abhängig, wie z.B.:

- Temperaturunterschied zwischen Innen- und Außenluft.
- Wetterverhältnisse. Herrschen draußen hohe Luftfeuchtigkeit oder Nebel, so enthält auch die Luft im Wohnwagen mehr Feuchtigkeit.
- Anzahl Personen (oder Haustiere) im Wohnwagen.
- Aktivitäten im Wohnwagen (z.B. Kochen).

Wenn Wetterverhältnisse und Aktivitäten eine hohe Kondensbildung bewirken, lässt sich dem durch folgende Maßnahmen entgegenwirken:

- Lüften, damit die Luft im Wohnwagen möglichst wenig Wasser enthält. Dachluke öffnen, um für wirkungsvolle Lüftung zu sorgen.
Kontrollieren, dass die Lüftungsöffnungen nicht durch Kissen oder andere Gegenstände blockiert sind.
- Innentemperatur im Wohnwagen erhöhen.
Durch Erhöhung der Innentemperatur erhöht sich auch der Luftdurchsatz im Lüftungssystem. Außerdem erwärmen sich dadurch die inneren Scheiben der Fenster, was die Kondensbildung ebenfalls hemmt.

Kondenswasser auf kalten Flächen sollte abgewischt werden.

Die Fenster des Wohnwagens sind aus Acrylkunststoff hergestellt. Wasserdampf kann langsam durch dieses Material dringen, sodass sich zwischen den Scheiben Kondens bildet. Das ist ganz normal. Das Kondenswasser verschwindet nach einiger Zeit, wenn der Wasserdampf wieder durch den Acrylkunststoff entweicht.

Fenster mit integrierten rollos

Das Verdunkelungsrollo ist unten montiert und das Moskitonetz oben. Dies schützt die Rückenlehnenpolster vor Sonne und bietet abends vor neugierigen Blicken von außen, obwohl man bei geöffnetem Fenster durch das Moskitonetz eine gewisse Belüftung haben kann.

Die Rollos können miteinander verbunden werden, indem das obere Rollo nach unten zum unteren Rollo geführt wird, so dass die Beschläge ineinanderschnappen.

ACHTUNG! Fassen Sie nur die Schnappverschlüsse an!

Moskitonetz und Rollo können in die gewünschte Lage gestellt werden. Das Trennen erfolgt in umgekehrter Reihenfolge. Das Moskitonetz in die untere Stellung führen, die Sperren lösen und das Moskitonetz in die obere Ruhestellung führen.

Die Rollos und das Mückenetz werden mit milder Seifenlösung gewaschen.

DACHLUKEN

Anleitung zur Reinigung von Dachluken:

1. Öffnen Sie die Dachluke.
2. Lösen Sie die Schrauben für die Handgriffarme mit einem Kreuzschraubenzieher (siehe Abb.). Achten Sie darauf, dass die Schrauben nicht verloren gehen, da es sich um Spezialschrauben handelt.
3. Lösen Sie die Handgriffarme von der Rahmenkante. Die Dachluke ist nun gelöst und kann vom Dach aus entfernt werden.
4. Die Dachlukenhaube kann nun auf der Innenseite, außen sowie zwischen Innen- und Außenglasscheibe mit Wasser gereinigt werden.
5. Montieren Sie die Dachlukenhaube in umgekehrter Reihenfolge.

Vermeiden Sie die Schrauben zu fest anzuziehen, wenn Sie die Handgriffarme montieren.



Achtung!

Fenster und Dachluken müssen während der Fahrt geschlossen sein.

DACHLUKEN HEKI 2

Manche KABE-Wohnwagen sind mit der Dachluke Heki 2 ausgerüstet.

Öffnen der Dachluke schräg nach oben:

1. Drücken Sie den Sperrknopf ein, der sich an den beiden Verriegelungsgriffen an der Glasscheibe befindet und drehen Sie den Griff um 90°.
2. Greifen Sie den Bügel in der Mitte, ziehen Sie diesen aus der Verankerung, schwenken Sie ihn nach unten und drücken Sie die Glasscheibe nach oben (nach ca. 15 cm wird die Glasscheibe von den beiden Gasfedern gestützt).
3. Drücken Sie den Bügel fest, indem Sie diesen wieder in Richtung Glasscheibe schwenken.

Man schließt die Glasscheibe wie in der Beschreibung oben, aber in umgekehrter Reihenfolge.

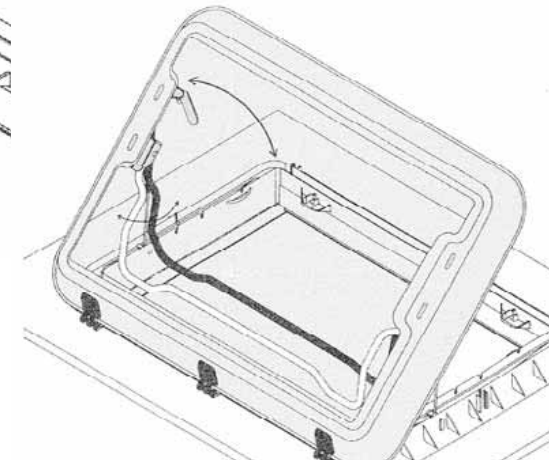
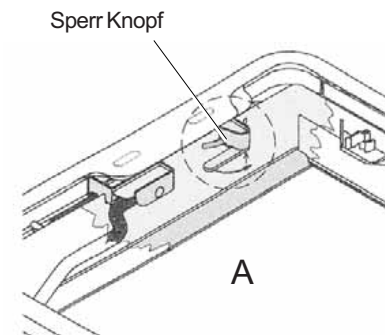

Öffnen der Dachluke in Zwischenstellung:

1. Öffnen Sie die beiden Verriegelungsgriffe an der Glasscheibe (siehe Abb. A).
2. Greifen Sie den Bügel in der Mitte, ziehen Sie diesen aus der Verankerung, schwenken Sie ihn nach unten und drücken Sie die Glasscheibe nach außen (nach ca. 15 cm wird die Glasscheibe von den beiden Gasfedern gestützt).
3. Öffnen Sie beide Schnapper, schwenken Sie den Bügel in Richtung Zwischenstellung (Schnapper - siehe Abb.) und ziehen Sie die Glasscheibe so weit nach unten, dass der Bügel am Halter anliegt.
4. Sichern Sie den Bügel mit beiden Schnappern.

Heki 2 schließt man nach der Beschreibung oben, aber in umgekehrter Reihenfolge.

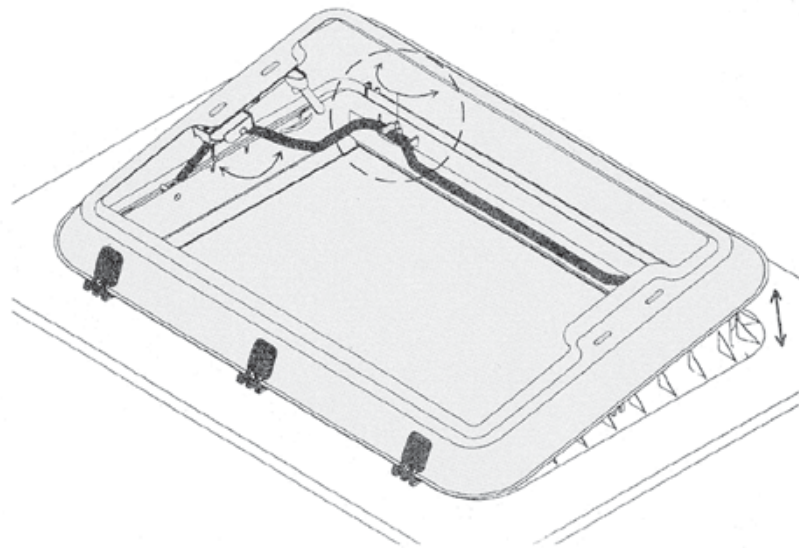

Öffnen der Dachluke für kontinuierliche Belüftung:

1. Öffnen Sie die beiden Verriegelungsgriffe an der Glasscheibe (siehe Abb. A).
2. Drücken Sie mit beiden Händen die Glasscheibe ca. 2 cm nach oben mit Hilfe der zwei Verriegelungsgriffe und schieben diese dann in die für diesen Zweck vorgesehene Position.

Heki 2 schließt man nach der Beschreibung oben, aber in umgekehrter Reihenfolge.

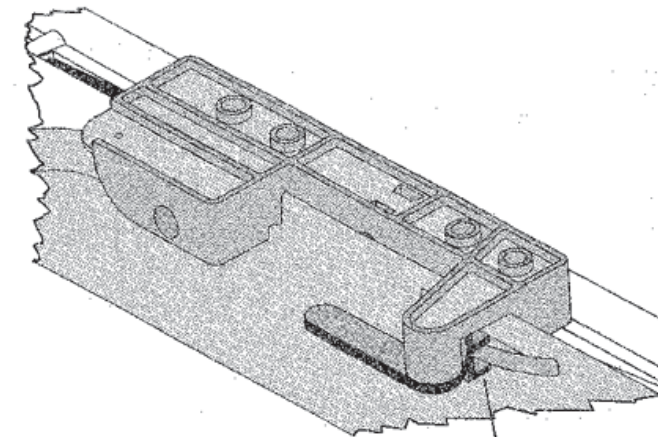

*Kontinuierliche
Belüftungsstellung*



Herunterlassen des Rollos:

1. Um das Rollo herunterzulassen, nehmen Sie die Endstange (ohne Wippe) in der Griffaussparung und verriegeln diese in der gegenüberliegenden Endstange (mit Wippe).
2. Wählen Sie die gewünschte Stellung durch gleichzeitiges Verschieben der beiden zusammengesetzten Endstangen (Verdunkelungsrollo/Fliegenschutzrollo).

Achtung!

Bei sehr starkem Sonnenschein darf man das Verdunkelungsrollo nur zu 2/3 herunterlassen und die Glasscheibe muss sich in der kontinuierliche Belüftungsstellung befinden.

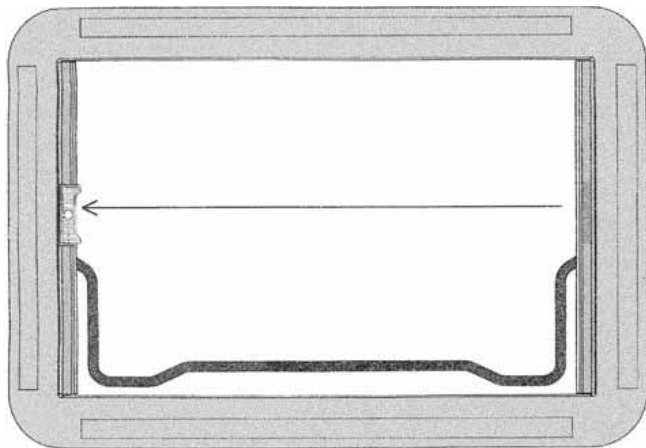

Herauflassen des Rollos:

1. Schieben Sie das Rollo (Endstange mit Wippe) völlig nach außen (siehe Abb).
2. Nehmen Sie mit einer Hand die Griffaussparung und drücken Sie die Wippe nach unten, dann zieht sich das Rollo selbst zurück (es darf nicht zurückschlagen).

Allgemeine Ratschläge für Heki 2

- Treten Sie nicht auf das Acrylglas.
- Schließen Sie Heki 2 sorgfältig vor jeder Fahrt.
- Verlassen Sie das Fahrzeug nicht, wenn Heki 2 geöffnet ist.
- Wenden Sie sich an eine Fachwerkstatt, wenn Probleme oder andere Funktionsschwierigkeiten auftreten.
- Vor dem Öffnen der Dachluke immer Schnee oder anderen Schmutz abfegen und evtl. Eis entfernen.
- Öffnen Sie die Dachluke nicht, wenn es regnet oder kräftig schneit.

Wartungsanleitungen

Reinigen Sie das Glas mit einer Seifenlösung und viel Wasser oder verwenden Sie Seitz-Spezialreinigungsmittel. Tragen Sie hin und wieder etwas Talkpuder auf die Dichtungen auf. Reinigen Sie die Rollos nur mit Wasser und einer milden Seifenlösung.

Falls die Anleitungen nicht beachtet werden, tritt die Garantiegewährleistung außer Kraft.

ALARM

Der Wohnwagen ist mit einem Alarm ausgerüstet, der auf Bewegungen anspricht. Der Alarm erfolgt in Form eines starken akustischen Signals.

Der Alarm lässt sich mit der Fernbedienung steuern.

- ARM = Alarm aktivieren.
Fernsteuerung auf den Alarm richten und Taste ARM drücken. Ein kurzes Tonsignal bestätigt die Aktivierung des Alarms. Wohnwagen innerhalb von 30 Sekunden schließen.
- DISARM = Alarm ausschalten.
Wohnwagen öffnen. Ein kurzes Tonsignal zeigt an, dass der Alarm auf eine Bewegung anspricht. Innerhalb von 4 Sekunden die Fernsteuerung auf den Alarm richten und Taste DISARM drücken.

Bevor der Alarm einsatzbereit ist, muss der ID-Code der Fernbedienung eingestellt werden, damit sich der Alarm nur mit der richtigen Fernbedienung steuern lässt.



ID-Code des Alarms folgendermaßen einstellen:

- 1 Batterien aus dem Alarm entfernen.
(Der Code wird nach ca. 30 Sekunden nullgestellt).
- 2 Jetzt lässt sich am Codewähler der Fernbedienung eine neue Kombination einstellen. Hierzu die vier kleinen Stromschalter in unterschiedliche Stellungen bringen.
- 3 Batterien in den Alarm einsetzen.
- 4 Fernsteuerung sofort auf den Alarm richten und Taste ARM drücken.
Der Alarm bestätigt den neuen ID-Code durch einmaliges Blinken der LED-Anzeige.

Wenn die LED-Anzeige des Alarms leuchtet, müssen die Batterien gewechselt werden. Nach dem Batteriewechsel ist der ID-Code des Alarms erneut gemäß den Anweisungen oben einzustellen.

Die LED-Anzeige der Fernbedienung soll blinken, wenn eine der Tasten gedrückt wird. Blinkt die LED-Anzeige nicht, sind die Batterien der Fernbedienung zu wechseln.

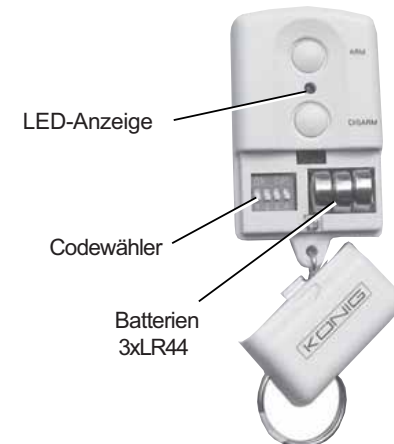

WARTUNG

ÄUSSERE REINIGUNG

Die Außenverkleidung des Wohnwagens besteht aus einbrennlackiertem Aluminiumblech. Die Kunststoff-Teile sind aus acrylbeschichtetem ABS-Kunststoff gefertigt.

Den Wohnwagen bei Bedarf außen waschen. Rußpartikel, moderndes Laub und andere Verunreinigungen können Flecken und Verfärbungen auf dem Lack verursachen.

Zum Schutz des Lackes ist der Wohnwagen ein bis zwei Mal pro Jahr nach gründlicher Reinigung einzuwachsen.

Den Wohnwagen nur von Hand und mit reichlich Wasser waschen. Nur für Wohnwagen vorgesehene Reinigungsmittel verwenden. Reinigungsmittel, die ungeeignete Lösungsmittel enthalten, können die Dichtungen an Verbindungsstellen und Befestigungselementen angreifen. Geeignete Reinigungsmittel sind bei Ihrem KABE-Händler erhältlich.

Keine Entfettungsmittel benutzen.

Teer- und Asphaltflecken lassen sich mit Hilfe eines Poliermittels entfernen, das Hartwachs enthält.

Keinen Hochdruckreiniger anwenden, da der starke Wasserstrahl gewisse Teile an Karosserie, Untergestell und Radkasten beschädigen könnte.



ACHTUNG!

Vorsicht bei der Reinigung des Daches. Aufgrund der Rutschgefahr und der Fallhöhe besteht Verletzungsgefahr. Immer auf einer stabilen Unterlage stehen.

Bei der äußeren Reinigung des Wohnwagens bitte folgende Punkte beachten:

- Nur empfohlene Reinigungsmittel verwenden.
- Die Gebrauchsanweisungen auf der Verpackung befolgen.
- Reinigungsmittel sorgfältig dosieren. Nicht überdosieren.
- Die Fenster des Wohnwagens gemäß separaten Anweisungen reinigen.
- Falsche Reinigung kann die Dekorteile und andere Details des Wohnwagens beschädigen.
- Wohnwagen bei der Reinigung auf Beschädigungen hin kontrollieren.



Verbindungsstellen und Dichtungen an Luken, Fenstern und Befestigungselementen kontrollieren. Wenden Sie sich bei Beschädigungen oder im Zweifelsfall bitte an eine KABE-Servicewerkstatt.

HINWEIS!

Keine petroleumbasierten Lösungs- und Reinigungsmittel benutzen. Die äußeren Kunststoffteile dürfen nicht mit Lösungsmittel gereinigt werden.

Kein Entfettungsmittel verwenden, da es die Dichtungsmassen an Verbindungsstellen und Durchführungen angreifen kann.

Keinen Hochdruckreiniger anwenden.

FENSTER

Die Fenster müssen vorsichtig geputzt werden, da sie sehr kratzempfindlich sind. Bei der Reinigung der Außenseite ist reichlich Wasser und ein weicher Schwamm zu verwenden. Wenn alle Partikel entfernt worden sind, die Kratzer verursachen, können die Fenster mit Seife und Wasser sowie einem weichen Tuch saubergemacht werden. Anschließend werden sie mit einem Fensterleder trockengerieben.

Haben sich kleinere Kratzer gebildet, kann man diese mit einem Poliermittel entfernen, z.B. mit Turtlewachs.

Zum Putzen der Fenster im Wohnwagen wird das Reinigungsmittel Seitz für Akrylkunststoff mit anti-statischem Effekt empfohlen. Befolgen Sie die Anleitung auf der Verpackung.

ACHTUNG!

Ein Fenster soll erst mit einem trockenen Tuch trockengerieben werden, wenn es vorher mit reichlich Wasser gesäubert worden ist.

Verwenden Sie keinesfalls schmutzige Putzlappen, Scheuerpulver oder Lösungsmittel irgendeiner Art, auch keine Fensterputzmittel. Asphaltflecken usw. können mit Petroleum entfernt werden, danach wird das ganze

TÜR

Tür und Türdichtung sind die meist beanspruchten Teile des Wohnwagens, da sie einem ständigen Temperaturwechsel ausgesetzt sind. Türscharniere und Schloss, die Regen und Schmutzwasser ausgesetzt sind, sollten während der Lebensdauer des Wohnwagens jeden Monat geschmiert werden.

INNENAUSSTATTUNG AUS HOLZ / HOLZFURNIER

Wird genauso behandelt wie Ihre Möbel zu Hause. Benutzen Sie niemals starke Lösungsmittel oder ähnliches, die Lack oder Holz furnier bei der Reinigung auflösen.

Anmerkung!

Manche Arten von Kerzen, Lampenölen, Petroleum und dgl. können bei der Verbrennung rauchen, rußen oder andere Verunreinigungen hervorrufen. Es ist vorgekommen, dass sich Wände, Decke und Einrichtung des Wohnwagens durch ungeeignete Brennstoffe verfärbten oder verunreinigt wurden. Sorgen Sie dafür, dass in Wohnwagen und Vorzelt ausschließlich geeignete Arten von Kerzen, Lampenölen, Petroleum oder anderen Brennstoffen verwendet werden.

TEXTILIEN

Die Textilien werden mit einem Staubsauger oder einer Bürste gereinigt. Flecken sind immer zu entfernen, bevor sie eintrocknen. Saugen Sie den Fleck zunächst so viel wie möglich mit saugfähigem Küchenpapier o.ä. auf. Der Fleck wird dann gemäß Gebrauchsanweisung mit einem Fleckenentfernungsmittel behandelt.

Das Polster ist nach Abnehmen des Bezugs von einer chemischen Reinigung reinigen zu lassen. Chemische Reinigung gilt auch für Tagesdecken, Gardinen und Raffhalter.

Waschhinweise für die Polster der Sitzgruppe sind an der Rückseite eines der Polster nachzulesen.

Schützen Sie Textilien und Sitzpolster gegen länger anhaltende, direkte Sonneneinstrahlung, damit sie nicht ausbleichen.

LEDERBEZÜGE

Das Leder vor scharfen Gegenständen schützen, die die Oberfläche beschädigen können. Wenn die Polster mit dem Leder nach unten liegen, muss die Fläche vor rauen Unterlagen und scharfen Kanten geschützt werden, die die Lederfläche verschleifen oder beschädigen können. Auf der Lederseite liegende Polster dürfen nicht über die Unterlage geschleift werden.

Die lederbezogenen Polster werden gemäß einer beigefügten Anleitung behandelt.

WÄNDE UND DECKE

Die Innenwände des Wohnwagens sind mit synthetischer Textiltapete verkleidet. Flecken können mit Wasser und Seife entfernt werden. Man kann die Tapete auch mit einem Staubsauger reinigen.

Die Decke wird mit einem feuchten Tuch abgewischt, erst mit etwas Seife und dann nur mit sauberem Wasser.

WINTERCAMPING

VOR dem Wintercamping bitte beachten

- Den richtigen Glykolgehalt sicherstellen.
- Kontrollieren, dass die Batterie voll geladen ist.
- Vorsichtshalber zwei Gasflaschen mitnehmen (keine Kompositflaschen).
- Zusätzliche Böcke und ggf. Unterlegholz mitnehmen, damit der Wohnwagen auf einer stabilen Unterlage steht. Auf Schnee lässt sich der Wohnwagen nur schwer manövrieren.
- Immer ein geprüftes Verlängerungskabel von 3x2,5 mm² verwenden.
- Eimer zum Aufsammeln des Abwassers mitnehmen.
- Zusätzliche Sicherungen für Wohnwagen und Stromsäule mitnehmen.
- Keine Schneewälle um den Wagen herum aufschieben und kontrollieren, dass Dachluke und Dachventile nicht zugeschneit sind. Das würde die so genannte Sicherheitsbelüftung behindern und somit die Sauerstoffzufuhr beeinträchtigen.
- Schlösser mit Frostschutzmittel schmieren.
- Handbremse nicht anziehen – sie könnte gefrieren.
- Luftloch des Druckminderventils nach unten drehen, um die Gefriergefahr zu minimieren.
- Vor Anwendung der Winterschaltung und Inbetriebnahme der Heizung müssen Dachluken und Ventile schnee- und eisfrei sein, damit die Belüftung ordnungsgemäß funktioniert. Ansonsten kann es zu umfassender Kondensbildung im Wohnwagen und folglich zu Feuchteschäden kommen.
- Winterschutz für das Kühlschranksventil nicht vergessen.
- Schornstein-Verlängerung montieren.
- Der Wohnwagen muss Winterreifen haben. In Schweden gilt Winterreifenpflicht in der Zeit von 1. Dezember bis 31. März, sofern Schnee- oder Eisglätte herrscht.
- In Schweden sind von 1. Oktober bis 30. April Spikes erlaubt. Zulässige Reifenkombinationen (Schweden):
Zugfahrzeug - Spikes / Wohnwagen - Spikes
Zugfahrzeug - keine Spikes / Wohnwagen - Spikes
oder keine Spikes

Checkliste bei ANKUNFT am bereits aufgestellten Wohnwagen bei Wintercamping

- Kontrollieren, dass der Wohnwagen beheizt und der Kühlschrank kalt ist. Eventuelle Winterschaltung ausschalten und Hauptstromschalter einschalten. Wohnwagen gut durchlüften, um Kondensbildung zu vermeiden.
- Ist der Wohnwagen kalt – kontrollieren ob:
das Elektrokabel angeschlossen ist,
Die 230-Volt-Lampe leuchtet,
Die 230-V-Sicherung in der Stromsäule in Ordnung ist,
die Nachbarn Strom haben,
der Wasserstand im Ausdehnungsgefäß korrekt ist.
Vorübergehend die Gasheizung einschalten.
- Wird der Kühlschrank nicht kalt, von Strom- auf Gasbetrieb umschalten.
- Wasser auffüllen. Vor Auffüllen des Frischwassersystems kontrollieren, dass alle Hähne und Ablassventile geschlossen sind.
- Falls kein Wasser aus den Hähnen läuft, kontrollieren, dass keine Wasserleitung zugefroren ist.
- Abwasser-Eimer unterstellen oder Ventile des Abwassertanks schließen.
- Sanitätsflüssigkeit in den Toilettentank füllen.
- Kontrollieren, dass der Schornstein schnee- und eisfrei ist. Beim Wintercamping stets die Schornstein-Verlängerung anwenden.
- Solange Sie sich im Wohnwagen aufhalten, sollen Ventile und Dachluken offen sein, damit für gute Belüftung gesorgt ist.

Checkliste vor VERLASSEN des aufgestellten Wohnwagens bei Wintercamping

- Frischwassertank völlig entleeren.
- Alles Wasser in Schläuchen, Hähnen, Warmwasserbereiter und WC-Spülung ablassen. Sämtliche Wasserhähne offen lassen (in Mittelstellung zwischen warm und kalt).
- Handbrause ins Waschbecken legen. Entleeren des Warmwasserbereiters – siehe gesonderten Abschnitt im Handbuch.
- Abwassereimer, Abwassertank und Toilettentank leeren.
- Frostempfindliche Lebensmittel und Gegenstände aus dem Wohnwagen nehmen.
- Kontrollieren, dass Heizpatrone, Thermostat und Umwälzpumpe richtig eingestellt sind.
- Stromschalter für "Winterheating" an der Bedientafel auf "NON" stellen. Hauptstromschalter ausschalten.
- Kontrollieren, dass die Dachluken geschlossen sind.
- Schneeschaukel so platzieren, dass sie bei der nächsten Ankunft am Wagen leicht zugänglich ist.

WINTERVERWAHRUNG / AUFSTELLUNG

Wenn der Wohnwagen einen längeren Zeitraum nicht benutzt wird, sollte er nach Möglichkeit verschlossen an einem geschützten Platz aufgestellt werden. Stellen Sie ihn auch völlig eben auf, so dass die Handbremse nicht angezogen werden muss, und legen Sie Klötze hinter die Räder. Senken Sie dann das Stützrad vorne ab, so dass der Wohnwagen geneigt steht, damit evtl. Schnee und Wasser ablaufen können.

- Alle Lebensmittel entfernen.
- Die Polster warm und trocken lagern.
- Die Wassertanks entleeren und die Hähne offen lassen.
- Die Batterie laden und an einen kühlen Platz stellen.
- Die Gasflaschen an einen geschützten, brandsicheren Platz stellen. Denken Sie daran, dass nur zwei Gasflaschen an derselben Stelle im geschlossenen Raum gelagert werden dürfen. Dies bedeutet, dass wenn zwei Wohnwagen in derselben Garage stehen, dürfen trotzdem nicht mehr als zwei Gasflaschen dort vorhanden sein. Der Antrag auf Genehmigung zur Lagerung von Flaschen wird beim Landesgewerbeamt Abt. Brandschutz gestellt.
- Lassen Sie Schränke und Garderobentüren etwas offenstehen, stellen Sie die Bettkastendeckel hoch und ziehen Sie die Bettstaukästen heraus. Lassen Sie auch die Kühlschrantür offen stehen. Benutzen Sie auch gerne Mittel, die Feuchtigkeit aufnehmen, um

Feuchtigkeit im Wohnwagen zu beseitigen.

- Schmieren Sie die Stützbeine und kurbeln Sie sie herunter, so dass die Belastung auf den Rädern abnimmt. Verwahren Sie die Kurbel an anderer Stelle im Wohnwagen, um einen Diebstahl Ihres KABE zu erschweren. Erhöhen Sie gerne den Reifendruck um 0,5 kg und decken Sie die Deichsel mit einem Schutz ab, z.B. aus Kunststoff.
- Der Ersatzreifen sollte nicht direkt auf der Bodenmatte des Wohnwagens gelagert werden. Es können sich Flecken bilden, die sich nicht mehr entfernen lassen.

RÜCKSPIEGEL

Das Fahren mit den normalen Außenspiegeln des Zugfahrzeugs ist nicht nur schwer, sondern auch gesetzlich verboten. Die meisten Wohnwagen sind breiter als das Zugfahrzeug, so dass es erforderlich ist, die Außenspiegel so weit zurückzusetzen, dass die gesetzlichen Vorschriften erfüllt werden. Sie müssen verstellbar und gut befestigt sein, und dürfen keinen Personenschaden verursachen, wenn man sie aus Versehen berührt.

”Personenwagen und leichte Lastwagen müssen mit Rückspiegeln in ausreichender Anzahl versehen werden, damit die Straße breitenmäßig wie folgt überblickt werden kann:

1. Mindestens 10 m auf jeder Seite der Fahrzeugmittellinie, und zwar in einem Abstand von 60 m, von der Augenposition des Fahrers nach hinten gerechnet.
2. Mindestens 2,5 m nach außen, gerechnet von einer Vertikalebene, die parallel der Fahrzeugmittellinie verläuft und die linke Seite des Fahrzeugs tangiert, und zwar bis zu einem Abstand von 10 m, von der Augenposition des Fahrers nach hinten gerechnet.

Können aufgrund der Fahrzeugkonstruktion die Anforderungen unter Punkt 1 teilweise oder gar nicht erfüllt werden, ist das Fahrzeug mit weiteren Rückspiegeln zu versehen, damit die Straße auch über eine Breite von mindestens 2,5 m nach außen überblickt werden kann, gerechnet von einer Vertikalebene, die parallel der Fahrzeugmittellinie verläuft und die rechte Seite des Fahrzeugs tangiert, und zwar bis zu einem Abstand von 10 m, von der Augenposition des Fahrers nach hinten gerechnet (siehe nebenstehende Skizze).”

Es gibt mehrere Möglichkeiten diese Anforderungen zu erfüllen:

1. Man kann Verlängerungsarme zwischen den werksmontierten Rückspiegeln und ihren Befestigungen montieren.
2. Man kann spezielle Zusatzspiegel über die serienmäßigen Spiegel anbringen.
3. Für die meisten Autofabrikate bietet KABE zwei Typen von Kotflügelspiegel an, die leicht montiert werden können, ohne Löcher in den Kotflügel bohren zu müssen. Der eine Typ ist eine Konstruktion, bei der man mit einem einfachen Handgriff den Spiegel zwischen Motorhaubenspalt und Radgehäuse festspannen kann, ohne die Motorhaube öffnen zu müssen.

Der andere Typ ist eine noch flexiblere Konstruktion, bei der man mit einem einfachen Handgriff den Spiegel an vorhandenen Rückspiegeln festspannt.

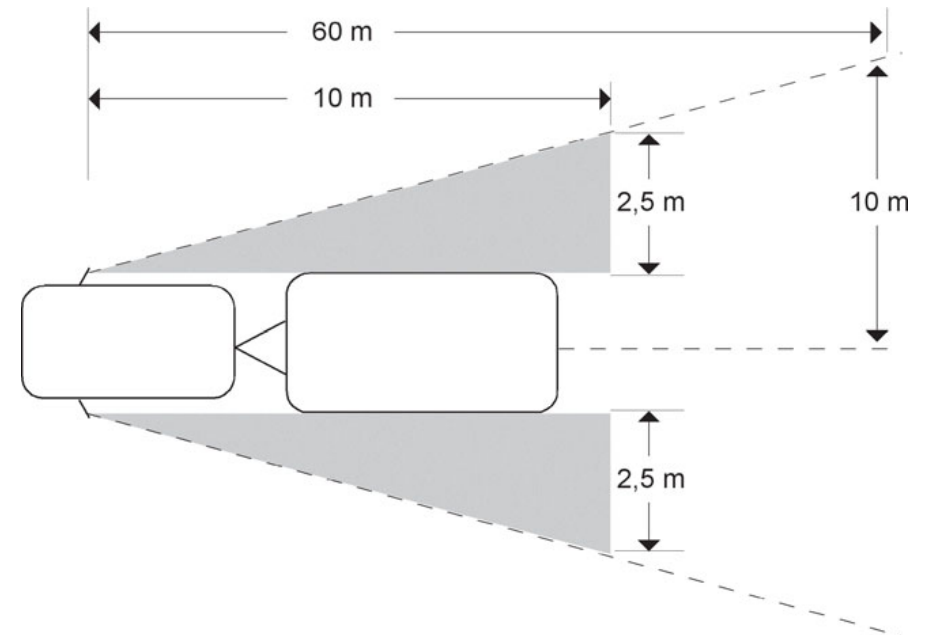

ZULADUNG

Die Fahrzeugkombination Wohnwagen-Personenkraftwagen ist für ihre Fahreigenschaften von mehreren Faktoren abhängig. Zu den zwei wichtigsten gehören die Lastverteilung im Wohnwagen und der "Kugeldruck", d.h. das Gewicht, das den Zughaken des Zugfahrzeugs nach unten drückt.

Ein zu niedriger Kugeldruck führt fast immer zu verschlechterter Spurhaltung. Der richtige Kugeldruck eines beladenen Wohnwagens liegt normalerweise zwischen 70 und 100 kg.

Schon bei der Konstruktion von Wohnwagen ordnet man schwerere Ausstattungen wie Kühlschrank, Pantry, Batterie und Wassertanks in der Mitte des Wohnwagens an. Kühlschrank und Arbeitsbank werden dann mit Getränken, Konserven und anderen Lebensmitteln sowie Werkzeugen gefüllt.

In den Oberschränken sollte man, insbesondere wenn man auf schlechten Straßen fährt, in erster Linie leichtere Sachen unterbringen. Wenn man dann parkt, um sich im Wohnwagen aufzuhalten, kann man den Raum zur größeren Bequemlichkeit leicht umdisponieren.

Schwerere Last, wie z.B. ein Vorzelt, kann während der Fahrt auf den Boden des Wohnwagens gelegt werden, aber vergessen Sie nicht, diese Last so zu befestigen, dass sie bei Bremsungen nicht verrutscht und die Fahreigenschaften beeinflusst.

Skifach

Der KABE-Wohnwagen ist mit einem Skifach ausgerüstet, das sich durch eine Luke von außen verschließen lässt. Die folgende Höchstbelastung bezieht sich auf den ausziehbaren Skifachkasten:

Verteilte Last max. 25 kg

Punktlast max. 10 kg



CHECKLISTE VOR DEM START

1. Greift die Kugelkupplung des Wohnwagens richtig in die Anhängerkupplung des Zugfahrzeugs ein?
2. Ist die Sperrvorrichtung der Kugelkupplung gesichert?
3. Ist das Sicherheitsseil mit dem Zugfahrzeug verbunden? **ACHTUNG!** Legen Sie das Seil nicht um den Hals der Anhängerkupplung, sondern durch die dafür vorgesehene Öse oder Bohrung.
4. Ist die Feststellbremse des Wohnwagens gelöst?
5. Sind die Stützbeine hochgekurbelt und die Kurbel im Wohnwagen oder im Gaskasten verstaut?
6. Ist der 12 V-Stecker angeschlossen und das Kabel so verlegt, dass es nicht eingeklemmt und verformt wird?
7. Funktionieren Brems- und Parklicht, Fahrtrichtungsanzeiger, Seitenbegrenzungs- und Positionslicht, Kennzeichenbeleuchtung und Rückfahrlampe?
8. Ist die Einstiegsstufe im Wohnwagen verstaut?
9. Sind Schranktüren, Fenster, Außentür, Skifachklappe, Toilettenklappe und Dachluken geschlossen und gesichert?
10. Sind die richtigen Außenspiegel montiert und am Zugfahrzeug eingestellt? Siehe Kapitel „Außenspiegel“.
11. Ist das Gasversorgungssystem gemäß den geltenden nationalen Regeln für die Fahrt vorbereitet?
 - Kühlschrank
 - Heizkessel
 - Herd/Ofen
 - Haupthahn der Gasflasche
12. Ist die Kühlschranktür gesperrt?
13. Reifendruck prüfen. Siehe Kapitel „Reifen“.
14. Ist der Gaskasten verriegelt?
15. Ist die TV-Antenne abgesenkt?
16. Ist der Wohnwagen richtig beladen?
17. Sind alle losen Gegenstände befestigt?
18. Ist evtl. das 230 V-Kabel vom Netz getrennt und im Wohnwagen verstaut?
19. Ist der Schmutzwassersack entleert und im Wohnwagen verstaut?
20. Ist das eventuelle obere Bett gesichert?
21. Ist der Kugeldruck der Anhängerkupplung korrekt?



Box 14 • SE-560 27 Tenhult
www.kabe.se

Die in dieser Bedienungsanleitung enthaltenen technischen Daten und Konstruktionsangaben sind für KABE nicht bindend. KABE behält sich das Recht auf Änderungen ohne vorherige Mitteilung vor.

504909.08DE