

Husvagnsliv

Et magasin fra den skandinaviske markedslederen

**Med
Bobilliv!**

Tidsskriftet
for deg som elsker
det frie livet!



KABE i tøff test
Ved BPWs nye anlegg i Tyskland

Storbycamping
Bli med Anne-Vibeke Isaksen til Paris



Suksess for Travel Master 700



Bygget for Norge

KABE

Gjør som annenhver kjøper av campingvogn av nordisk fabrikat – kjøp KABE*



*Kilde: Opplysningsrådet for veitrafikken Jan-Dec 2008.

Norges mest kjøpte nordiske campingvogn finner Dere hos:

Alta TG Caravan A/S Tel: 784 436 92 www.tgcaravan.no

Bergen / Hylkje Bergen Caravan A/S Tel: 55 39 17 00 www.bergen-caravan.no

Bodø Bodø Transport & Caravan Tel: 755 868 50 www.bodo-trans.no

Brumunddal Hoisveens Caravans Tel: 62 34 35 00 www.hoisveencaravan.no

Eide Nordvest Caravan AS Tel: 71 29 80 05 www.nvcaravan.com

Elverum Ringstad Caravan Tel: 624 170 60 www.ringstad-caravan.no

Figgjo / Sandnes Caravanaess A/S Tel: 516 233 37 www.caravanaess.no

Førde Caravan Vest AS Tel: 578 26 250 www.caravanvest.no

Førdesfjorden Haugaland Caravan Tel: 52 77 40 15 www.haugaland-caravan.no

Hönefoss Bil og Caravansenter AS Tel: 32 12 90 90 www.bilogcaravansenter.no

Kongsberg Caravan Shop A/S Tel: 32 73 10 50 www.caravanshop.no

Kristiansand Kristiansand Caravansenter AS Tel: 415 98 000 www.krs-caravan.no

Mosjøen Fritidssentret AS Tel: 75 18 86 10 www.fritidssentret.no

Oslo / Skytta Nor Camp AS Tel: 67 06 13 13 www.norcamp.no

Porsgrunn Heistad Bil og Caravan AS Tel: 35 569890 www.heistadbilcaravan.no

Rakkestad Östfold Traktor A/S Tele: 692 260 70 www.rakkestad.as

Ringebu Hagen Caravan A/S Tel: 612 818 20 www.hagen-caravan.no

Skage Höstland AS, Caravansenter Tel: 74 28 29 90 www.hostlandas.no

Sortland Sortland Caravan A/S Tel: 761 253 00 www.sortlandcaravan.no

Tromsø Tromsø Caravansenter AS Tel: 776 370 00 www.tromsocaravansenter.no

Trondheim / Kvål Trondheim Caravan A/S Tel: 728 77 111 www.trondheimcaravan.no

Våle E18 Caravan Tel: 33 06 48 00 www.e18caravan.no

Ålesund Ålesund Caravan AS Tel: 701 448 20 www.kroken.no/aaesund



Bygget for Norge

KABE

” Det er den høye kvaliteten, utstyrsnivået og mulighet til å få et helt tilpasset produkt, som har foranlediget at en KABE framstår som det aller beste valget...”



Orust og Tjörn var årets reise-mål ved fotograferingen til 2009-sesongens katalog.

Kvaliteten og utstyret er vår styrke!

SELV OM KABE ER DEN CAMPINGVOGNET PÅ MARKEDET som koster mest å kjøpe, har vi i løpet av vår 50 årige historie lyktes med å skape fritidskjøretøy som gir ”Value for money” for den entusiastiske og profesjonelle caravan- eller bilbrukeren.

Våre produkter har dessuten alltid hatt en veldig høy annenhåndsverdi, noe som er en viktig faktor å ta hensyn til når man velger å investere i en campingvogn eller bil.

Det er den høye kvaliteten på våre produkter, det høye utstyrsnivået og kundenes mulighet til å få et helt tilpasset produkt, som har foranlediget at en KABE-vogn eller en Travel Master-bobil for så mange campere framstår som det aller beste valget når de skal kjøpe – eller bytte – fritidskjøretøy.

Våre campingvogner og bobiler utvikles helt innen konsernet, og vi har også en unik mulighet til i et eget klimakammer å teste såvel de produkter vi produserer som de komponenter vi benytter i dem. Vi har dessuten mulighet til, i samarbeid med våre chassisleverandører, å prøve

ut ikke bare kjøreegenskapene, men også holdbarheten hos såvel karosseri som innredning – og det under forhold som campingvogner og bobiler normalt aldri utsettes for.

Unik är også vår mulighet til å tilpasse våre caravan og bobiler til kundens egne ønsker. Noen har regnet ut at vi kan tilby mer enn 40 000 ulike alternativer når det gjelder campingvogner, noe som betyr at det knapt finnes to helt identiske KABE-vogner. Noen kjøpere kan ha valgt et klimaanlegg, mens en annen har prioritert sittekomfort og soliditet og valgt skinttrekk i sittegruppen. I tillegg har man de unike valgmulighetene angående planløsninger som vårt Flexline-system – introdusert allerede på begynnelsen av 90-tallet – gir.

For å hjelpe deg som kunde, både i valget av fritidskjøretøy og med hjelp og service etter kjøpet, har vi på KABE dessuten knyttet til oss de beste forhandlerne vi har kunnet finne i respektive region. Og allerede før du besøker din forhandler, kan du på hjemmesiden vår skape din egen drømmevogn. **Så velkommen inn i KABEs verden!**

Marknadsandeler Skandinaviske merker i Skandinavia

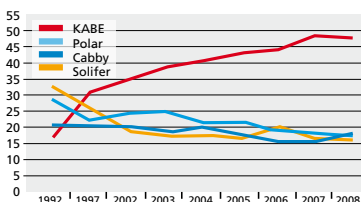

Registreringar i Skandinavia 1/1-31/12 2008

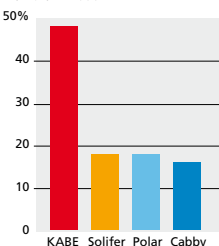

ALF EKSTRÖM, DAGLIG LEDER
KABE HUSVAGNAR AB

- 5. Suksess for nye designen
- 7. Nye Travel Master 700
- 8. Reisemål Europa
Storby camping i byenes by
- 10. Reisemål Norden
Velkommen til KABE-land i Valnesfjorden i Nordland fylke
- 12. Miljøsoner i tyske storbyer
Det gjelder å være forberedt før ferieturen
- 16. KABE tester i all slags vær
KABEs klimakammer simulere strengeste vinterkulde til varmeste sommersol,
- 17. Rett aksel gir stødig gange
KABE har valgt den stødige ståtorsjonen.
- 20. KABEs vogner testes i unik rigg
BPW langtidstester campingvogner
- 23. Notiser
- 25. Fra svunne tider
- 27. Kryssord
- 28. Profilen
Möt Kama Fritids vd Tommy Nilsson
- 30. På tide å planlegge våren
- 32. Style vognen



SUKSESS for KABEs nye design!



2009 årgangen av KABE har fått en varm mottagelse, ikke minst takket være det nye designet. Husvagnsliv spurte to proffer og en erfaren camper hva de syntes om det nye designet.



Carola Eklundh

SJEFREDAKTØR HUSBIL & HUSVAGN

OPPSTRAMMINGEN AV DET RØDE

FELTET på karosseriet gir vognen et mer moderne utseende samtidig som den føles tøffere. Dekoren på gavlene og logotypene er også forandret. Den svingte linjen, den snirklete kronen og typesnittet lager en fin kontrast mot det nye stilrene karosseriet.

Mest iøynefallende er imidlertid de innvendige forandringene. Snekkerarbeidet er både mørkere og mer avrundet, og gir et mer sofistikert inntrykk enn tidligere. De avrundede formene hjelper også til med å skape bra bevegelsesfrihet i vognen. Den føles trygg og behagelig å bevege seg i.

Høyeste poeng til tekstilene, årets kolleksjon

er en fulltreffer. Det svarte London er lekkert, men Tokyo og Moskva er mine favoritter.

Jeg er også svak for hvordan tekstilene matcher i gavler, overtrekk, gardiner og draperier. Det er profesjonelt gjort. Når jeg stiger inn i vognen vil jeg straks slå meg ned og kjenne på de ulike tekstilene. Det ser mykt og tiltalende ut.



Johnny Lindell

VINSLÖVS FRITIDSCENTER

FØRST OG FREMST ER DET DET INN/VENDIGE DESIGNET

som kundene setter pris på. Innredningen er flott og sober, og det er lenge siden sist at KABE gjorde en så stor forandring på interiøret.

Vi selger jo mange merker her i Vinslöv,

og selv om mange caravaneiere er meretrofaste så opplever vi det som om mange eiere av vogner av andre fabrikat har begynt å titte på KABE når det er tid for å bytte vogn. Også utvendig er den nye KABE-generasjonen et virkelig løft, med sitt stilrene design!

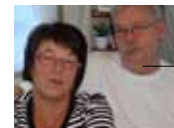

Lena & Leif Pihl

KABE-EIERE FRA SANDVIKEN

DETTE ER DRØMMEVOGNEN!

Vi har hatt campingvogn siden 70-tallet, men dette er faktisk første gang vi kjøpte en fabrikkvogn. Ettersom vi har eid en KABE en gang tidligere, og visste hvor velbygde KABE-vognene er, var det naturlig at valget falt på dette merket når man nå har gjort så store endringer på designet.

Først og fremst setter vi pris på vognens friske ytre. Det synes virkelig på langt hold at det er en vogn av siste modell. Også innvendig synes vi at vognen har blitt veldig fin, selv om man sammenligner med andre KABE-vogner som bare har noen år på baken!



“Den som synes at svenske campingvogner er litt kjedelige, må revurdere oppfatningene nå.”

Slik innleder tyske Camping, Cars & Caravans sin presentasjon av 2009-årgangen fra KABE. Og som overskrift har man valgt nettopp “Spenstig svenske”.

Hederelig omtale blir det for kjøkkenbenkens buede linjer, for de selvlukkende kjøkkenskuffene og for sentrallåsen i kjøkkenbenken.

Ros blir det selvsagt også for vinteregenskapene generelt og den vannbaserte sentralvarmen spesielt.

Camping, Cars & Caravans Nov. 2008



Börja semestern på Europas vackraste bro!

Sköp BroPass när du ska åka söderut med husvagnen. Det tjänar du på! Ett BroPass-avtal kostar endast 320 kr per år. I gengäld kör du över för bara 376 kr istället för 740 kr (kontantpris). På köpet får du njuta av Europas vackraste bro! Fram till 10 maj 2009 kan du dessutom köra över för endast 248 kr per enkelresa på veckoslut och helgdagar.

Helgrabatten gäller lördag kl 00.00 till söndag kl 24.00 samt alla svenska och danska helgdagar till och med 10 maj 2009. Alla priser gäller för bilar upp till 6 meter med släp/husvagn samt husbil över 6 meter. Gå in på vår hemsida och beställ BroPass redan idag!
Vi förbehåller oss rätten till eventuella prisändringar.

Nye Travel Master 700

En bobil for framtiden



“Et lykkekast!” Slik kan man enklest beskrive KABEs nye bobilserie som hadde premiere i høst.

– Først og fremst tror jeg at det beror på at 700-serien gir kunden alle de for KABE så karakteristiske merverdiene, sier Daniel Fredriksen som er salgansvarlig for KABEs bobiler.

– Våre tidligere forsøk med litt rimeligere bobiler er jo gjort med forenklete modeller der vi har redusert utstyrsnivået, fortsetter Daniel. Men, den som velger en KABE Travel Master vil ikke fire på utstyr og komfort.

Nå har KABE altså lyktes med å skape en

bil i den øvre mellomklassen prissmessig med samme høye utstyrsnivå som i Travel Master 750. Modellen har også lokket tidligere caravanereiere på en helt annen måte enn tidligere, ikke minst for at mellomlegget man må betale ikke er så høyt.

– I stedet for å skjære ned på utstyrsnivået har vi satsset på en annen konstruksjon av framfor alt taket og endeveggen, fortsetter Daniel. I stedet for 750-seriens glassfiberkonstruksjon,

som i og for seg er uovertruffet i kvalitet og gjør mye for designet, bygger vi selv tak og endevegg i et eneste stykke til 700-modellene, vilket gir en større fleksibilitet.

– Nå kan vi forlenge eller forkorte bilen, uten at det innebærer store kostnader. Noen slik beslutning er ikke tatt, avslutter Daniel. Men det føles trygt å ha en grunnkonstruksjon som raskt kan tilpasses til det som kundene etter-spør!



KABE TRAVEL MASTER 700

Mål: 7075 x 2350 x 2800 mm (total L x B x H).
KABE Travel Master 700 leveres i 4 ulike planløsninger.

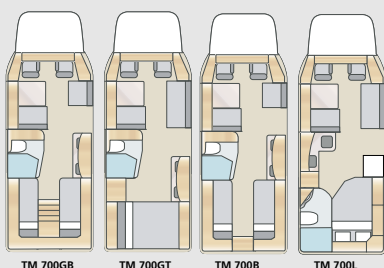



Storby camping – i byenes by

De fleste forbinder storbyferie med å bo på hotell eller pensjonat. Men hvorfor ikke bo i eget hjem i stedet? Vi valgte å ta med KABE-voggen til en campingplass ved elven Seinen, 10 km fra sentrum av Paris.

NOEN FÅ MINUTTER ETTER ANKOMST til campingen er vi på plass. KABEn er pakket hjemmefra og kjøleskapet er fylt opp, så nå skal vi bare slappe av og nyte ferien vår i en av Europas vakreste byer!

Paris er en storby som kan være vanskelig å få oversikt over. Men med et besøk i Eiffeltårnet får man et godt overblikk over sentrum, så vi starter med det.

Vi har med oss et kart over Paris, men velger å la det ligge i vesken og går istedet dit nesene peker. Paris bør etter min mening oppleves til fots. Når man går rundt i Paris føler man pulsen på byen! De store severdighetene er selvklaart vel verdt et besøk, men det er vel så mye de små detaljene som gjør Paris så unik. På hvert eneste gatehjørne finnes det noe å se, kaféer eller muntre gatemusikanter. Man glemmer nesten å holde et øye på trafikken...

Vi spiser frokost på en liten kafé der vi sitter nærmest fortuet der

” Vi spiser frokost på en liten kafé der vi sitter nærmest fortauet og det pulserende storbylivet suser förbi.”

ANNE-VIBEKE ISAKSEN, WWW.CAMPINGSVERIGE.SE — RASMUS SCHÖNNING, FOTO

det pulserende storbylivet suser forbi. Spørsmålet er om hvem som glaner mest på hvem? Vi titter i hvertfall mye på alt, og det finnes mye å se!

Alla typer av mennesker er representert på gatene i Paris – og det er i seg selv en opplevelse. I løpet av tiden vi spiser kommer et par gatemusikanter forbi og drar av et par nummer mens hatten går rundt for å samle inn penger.

Og det ser ikke ut som om noen har noe i mot det – snarere tvert imot. Musikantene er med på å heve stemningen!

Franskmennene kan vanligvis virke litt temperamentsfulle (spesielt når de sitter i bilen), men er svært så avslappet når man treffer dem på kaféer – noe som man gjør flere ganger om dagen.

Før vi rekker å reagere har vi gått rundt det meste av sentrum. Føttene er på størrelse

med en elefants så vi finner fram kartet for å finne ut hvor vi befinner oss, og hvordan vi kommer oss hjem herfra.

Det går greit å ta de offentlige transportmidlene, noe jeg absolutt kan anbefale. Etter en lang dag på byen avsluttes dagen utenfor campingvognen med en flaske rødvin – vi er jo tross alt i Frankrike.

Fra vognen ser vi Seinen som er en trafikkert vannvei og vi beundrer de lange elveprammene som kjører opp og ned døgnet rundt. Det herlige med å bo på en campingplass er at vi har samme komfort som hjemme (men på litt mindre areal). ”Vår” campingplass ligger midt ute i naturen, noe som er en herlig kontrast til støyen i storbyen. I tillegg er det heller ikke spesielt langt til sengen om korken på rødvinflaske nummer to tilfeldigvis skulle gå av.



REISE TIL PARIS

Camping: International de Maisons-Laffitte

Beliggenhet: 10 km fra sentrum av Paris

Pris: 190 kr pr natt for to voksne og 1 barn inkludert strøm.

Jernbanestasjonen ligger bare noen få minutter borte. I resepsjonen, der de snakker både engelsk og tysk, kan du få kart og brosjyremateriell.

På www.campingnorge.no kan du lese mer om ferie med KABE og Frankrike.





Velkommen til KABE-land!

At KABE er en drømmevogn for de som virkelig vet å sette pris på vintercampingens gleder er hevet over tvil. Det er imidlertid sjelden å se at så mange har realisert drømmen som på vintercampingplassen i Valnesfjorden i Nordland fylke.

PÅ DENNE PRIVATEIDE Plassen der det er plass til rundt 50 vogner og av disse er omtrent 35 stykker av KABEs fabrikkat, noe som sier det meste om KABEs anseelse som vintervogn. I tillegg til kvaliteten er det vel heller ikke noe å legge skjul på at en av gjestene på plassen, Hjalmar Fredriksen, til daglig har sitt virke på Bodø Transport og Caravan AS, der han selger blant annet, nettopp KABE.

Han har ingen betenkeligheter med å anbefale denne videre, og at han i tillegg selv tør å bo på plassen sier vel det meste om den troen han har på produktet. Han er imidlertid kjapp med å tillegge at han også vil berømme hele organisasjonen på KABE, som stiller opp og er behjelpelig så vel med å svare på spørsmål og om man en sjelden gang skulle ha et problem. Kvalitetsfølelsen strekker seg tvers ig-

jennom konsernet. Det er imidlertid ikke bare Hjalmar fra denne forhandleren som er aktiv vintercamper. Rundt halvparten av de ansatte bruker vognen vinterstid, noe som er med på å gjøre salgsargumentene troverdige, samtidig som man får god erfaring i produktenes kvalitet.

For å komme til campingen kjører man fra Bodø, via Fauske til Valnesfjorden og Østerkløft. Campingen ble opprinnelig etablert i 1977-78 av svigerfar til nåværende eier. Ved hans død i 1989 ble det Oddbjørn Alvenes som overtok driften. De siste årene har man investert i nytt sanitærutstyr og i fjor ble det gjennomført betydelige moderniseringer. Det hele hadde en beskjeden start med 12-13 vog-



” Her har man et utpreget innlandsklima som kan krabbe ned mot 30 minusgrader. Det sier seg jo da selv at her er det behov for en skikkelig vintervogn.”



ner for å stige til rundt 75 enheter for i dag å ha stabilisert seg på nåværende nivå med rundt 50. Det gjør at det er relativt romslig rundt vognene, og siden disse stadig blir større er det godt å ha litt plass å gå på. I tillegg blir det god plass til spikertelt og plattinger.

I samme området ligger også en plass i regi av Norsk Caravan Club avdeling Salten med plass til rundt 140 vogner samt et helse-sportssenter.

Plassen er kun åpen om vinteren og her har man et utpreget innlandsklima som er rikt på snø og med temperaturer som i perioder kan krabbe ned mot 30 minusgrader, og lange perioder med 20-25 er heller ikke uvanlig. Det

sier seg jo da selv at her er det behov for en skikkelig vintervogn.

Aktivitetene i området følger kjent mønster og i nærheten er det anlagt en slalåmbakke, men det er også gode muligheter for bortoverski, med dertil egnet lysløype. Den likevel kanskje mest utbredte aktiviteten er isfiske. Det er mange fiskerike vann i nærheten og pilking på disse er en populær sysselsetting.

De fleste som står på plassen har gjort dette i en årrekke, men de siste årene har det vært et visst generasjonsskifte slik at det nå også er en god del barnefamilier som nyter tilværelsen i fjellheimen. Det er imidlertid ikke bare fast-

liggere på plassen. Det hender at også en og annen eier av en KABE Travelmaster tar turen oppover i helgene, med en bil skodd for skikkelig vinterføre.

I denne delen av Nordland er det ikke bare denne campingplassen som er aktuell. Dette har foranlediget at Bodø Transport og Caravan har utvidet satsingen på service og reiser rundt i felten med egen servicebil. Et tiltak som er blitt utrolig godt mottatt. Med denne servicebilen frekventerer man rundt 10 plasser i fjellområdene rundt Bodø i tillegg til noen plasser ute ved kysten.

Miljøsoner i tyske storbyer



For å forbedre miljøet har man i enkelte tyske byer innført såkalte miljøsoner, noe som innebærer at eldre biler ikke er velkomne i bykjernen. Forbudet rammer også utenlandske biler, så det gjelder å være forberedt før ferieturen!

HER ER REGLENE FOR ULIKE BILTYPER:

Dieselmotorer med førstegangsregistrering i 1996 eller tidligere, bensinmotorer som er registrert første gang 1992 og tidligere samt amatørbygde og ombygde kjøretøy kan ikke få noen plakett. For disse kjøretøyene gjelder kjøreforbud i miljøsonene.

Dieselmotorer med førstegangsregistrering mellom 1. januar 1997 og 31. desember 2000 (Euro 2) får en **rød plakett**.

Dieselmotorer med førstegangsregistrering mellom 1. januar 2001 og 31. desember 2005 (Euro 3) får en **gul plakett**.



Dieselmotorer med førstegangsregistrering fra 1. januar 2006 (Euro 4), samt bensinmotorer med førstegangsregistrering 1. januar 1993 eller senere får en **grønn plakett**.

Plaketten er gyldig til bilen skrotes. Biler med rød og gul plakett tillates for øyeblikket i alle miljøsoner, men de kommer etter hvert til å forbys.

I **TYSKLAND HAR MAN** i løpet av det siste året innført miljøsoner i flere storbyer, og bare biler med "godkjente" utslipp – altså ingen bensindrevne biler uten katalysator og ingen eldre dieselmotorer – er dermed tillatt i bykjernen.

En plakett på frontruten (den finnes i tre ulike farger) viser hvilken miljøklasse bilen har, og dermed også hvor man kan kjøre.

Det er EU:s regler om luftkvalitet som ligger bak de strenge eksosreglene. I begynnelsen er kravene temmelig romslige, men de kommer til og skjerpes etter hvert. Når dette skrives (januar 2009) finnes miljøsoner i Augsburg, Berlin, Bochum, Dortmund, Düsseldorf, Essen, Frankfurt/Main, Hannover, Heidelberg, Herrenberg, Ilsfeld, Karlsruhe, Köln, Leon-

berg, Ludwigsburg, Mannheim, Mühlacker, München, Nürnberg, Pforzheim, Regensburg, Reutlingen, Schwäbisch-Gmünd, Stuttgart og Tübingen. På sikt kommer flere tyske byer til å følge etter.

VIKTIG Å VITE er at disse miljøsonene gjelder også for utenlandske turister som altså – akkurat som tyskerne selv – må skaffe en plakett til å feste på frontruten. Å kjøre inn i en miljøsoner uten gyldig plakett koster € 40 i bot.

Plaketten kan kjøpes i Tyskland (for eksempel hos TÜV), men for ikke å risikere å stå der uten de nødvendige dokumenter anbefaler vi deg å kjøpe den på forhånd.

LES MER HER:

På www.umwelt-plakette.de/int_schweden.php?SID=bhobqm83g1i411lmjoh7i31pv2 kan du lese mer (også på svensk) om de tyske miljøsonene.)

På www.tuev-sued.de/auto_fahrzeugfeinstaub-plakettefeinstaub-plakette_ausland/england kan du bestille en plakett for € 15. Der finnes det også en tabell som viser hvilken klassifisering din bil kommer til å få, samt en del annen nyttig informasjon.

Vil du bestille plaketten fra Sverige, kan du henvende deg til DEKRA i Eskilstuna www.dekra.se. Der koster plaketten 185 kroner.



Miljøsonenes begynnelse og slutt vises med disse skiltene. En tilleggstavle viser hvilken eller hvilke av miljøklassene som er tillatt.





fr 150 kr/natt

Familjesemester



fr 150 kr/natt

Cityweekend



fr 150 kr/natt

Safariweekend



fr 150 kr/natt

Vildmarksäventyr

Sverige är fantastiskt året runt.

500 campingresmål alltid inom räckhåll.

Inga resevaccin, ingen jetlag eller sinande reskassor. Bara 449 964 kvadratkilometer Sverige att upptäcka nästan runt knuten. Året runt. Våra 500 utvalda campingplatser är belägna vid trolska insjöar, höga fjäll, nära salta bad eller med gångavstånd till storstadspulsen. Kom med husvagn, husbil, tält eller hyr någon av våra 13000 stugor. Och upptäck precis hur fantastiskt Sverige är.



**Beställ katalogen & boka
din semester på camping.se!**

Campa året runt – upplev,



Upplev, shoppa, slappa i Varberg

VI HAR ÖPPET ÅRET RUNT

apelviken.se

CAMPING LÄGENHETSHOTELL

Telefon 0340-64 13 00 | www.apelviken.se

Bo på Zoo...

...eller i alla fall nästan. Fyrstjärniga Parken Zoo Camping & stugby ligger bara ett lejonvrål från djurparken och har 100 husvagnsplatser och 20 stugor av mycket hög standard. Under högsäsong erbjuds underhållning flera kvällar i veckan och "Tigerklubben" för barnen varje dag. En annan granne är Tuna Park köpcentrum, med mer än 60 butiker. Till Eskilstuna centrum är det bara 2 km.

Parken Zoo-säsongen omfattar 1 maj-13 september men våra campinggäster har möjlighet att boka paket inkluderande djurparksupplevelser året om.



Telefon 016-100 185, 100 100
camping@parkenzoo.se
www.parkenzoo.se



Välj oss om du vill ha mer att välja på.

Möjligheter, inga begränsningar. Fri, inte låst. Nöjd, aldrig blåst. Det här står vi på Skellefteå Camping för. Till exempel genom boenden som innefattar allt från camping till stugor och rum (dessutom mötesplatser för upp till 40 pers.) Eller den befriande närheten till både naturlig rekreation, lek, bad och stadsnöjen. Kort sagt, välkommen till en valfriare camping!

Telefon 0910-73 55 00 • www.skelleftea.se/skellefteacamping



Bo vägg i vägg med äventyret

Välkommen till Östersund och Sveriges största stugby. Här bor du vägg i vägg med både äventyrsbad och naturområden och ändå bara ett stenkast från centrum.

Campingen är öppen 365 dagar om året och erbjuder full service och många olika typer av boende. Från mysiga villor till tält- och husvagnsplatser.
ostersundscamping.se 063 - 14 46 15

Östersunds Stugby & Camping



shoppa, slappa

SCR



Öppet hela året!

SweCamp
Open all year round
Camping & Cottages

1. Skellefteå SweCamp
+46(0)910 73 55 00
2. Anslå SweCamp, Lycksele
+46(0)950 100 83
3. Nordmaling SweCamp Rödsviken
+46(0)930 312 50
4. Sunne SweCamp Kolsnäs
+46(0)565 167 70
5. Arvika SweCamp Ingestrand
+46(0)570 148 40
6. Frykenbaden SweCamp, Kil
+46(0)554 409 40
7. Stockholm SweCamp Flottsbro
+46(0)8 535 32 700
8. Karlstad SweCamp Bomstad-Baden
+46(0)54 53 50 68
9. Duse Udde SweCamp, Säffle
+46(0)533 420 00
10. P13 Mellerud SweCamp Vita Sandar
+46(0)530 122 60
11. Lagunen SweCamp, Strömstad
+46(0)526 75 50 00
12. SweCamp Kronocamping Lidköping
+46(0)510 268 04
13. Johannesvik SweCamp, Smögen
+46(0)523 323 87
14. Hafsten SweCamp Resort, Uddevalla
+46(0)522 64 41 17
15. Jönköping SweCamp Villa Björkhagen
+46(0)36 12 28 63
16. Apelviken SweCamp, Varberg
+46(0)340 64 13 00
17. SweCamp Evedal, Växjö
+46(0)470 630 34
18. SweCamp Jägersbo, Höör
Familjecamping & Stugby
+46(0)413 55 44 90



J&A Media / Echnueller AB

SweCamp ger bonus
till alla gäster!

Gäst-Bonus

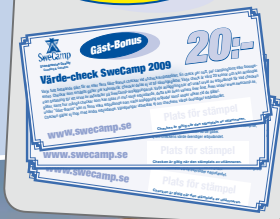

- ★ Välkomnar gäster hela året
- ★ Högklassiga anläggningar
- ★ Erbjuder brett aktivitetsutbud
- ★ Välutvecklat säkerhetsprogram
- ★ Välutvecklat miljöprogram



www.swecamp.se



KABE tester i all slags vær

Et klimakammer, som kan simulere alt fra den strengeste vinterkulde til den varmeste sommersol, gir KABE unike muligheter til å teste sine produkter.

DET FINNES DE SOM SETTER SIN LIT TIL naturens eget kuldekammer, men hos KABE vil man kunne teste sine produkter under mer kontrollerte former – hele året igjennom.

Allerede på begynnelsen av 60-tallet bygde derfor KABEs grunnlegger et kuldekammer for å teste sine campingvogner. Denne har deretter blitt bygd om og til – i takt med at campingvognene har vokst i lengden – og er idag et avansert klimakammer som kan kjøles ned til 35 minusgrader – også sommerstid – eller varmes opp til 45 plussgrader. Dessuten kan

man styre luftfuktigheten inne i kammeret, for å simulere de mest skiftende værforholdene. Dette gjør kammeret unikt innen den svenske, og kanskje også den europeiske, caravanbransjen. En hver ny caravanmodell testes nemlig i flere omganger i løpet av utviklingsarbeidet, for at varme- og ventilasjonssystem skal være optimalt utformet. Dessuten gjør man kontinuerlig oppfølgende tester av tilfeldig utvalgte vogner som hentes direkte fra produksjonsbåndet. Men det er ikke bare komplette campingvogner som testes i klimakammeret, men også ulike detaljløsninger som for eksempel



KABEs grunnlegger Kurt Blomqvist bygde på 60-tallet det kuldekammeret som idag er utviklet til å bli et komplett klimakammer.

KABEs utmerkede kjøleskapsventilasjon eller det patenterte Vario Vent-systemet. Også enkelte komponenter får gjennomgå harde tester i klima-kammeret.

– Om man vil bygge markedets beste fritidsskjøretøy gjelder det å bruke markedets beste komponenter, sier Henrik Granath som er en av de som er ansvarlig for testvirksomheten.

Når vi besøkte det unike anlegget var det imidlertid en luftkondisjonering som ble detaljgransket.

– Det ekstrautstyret og de tilbehørene som vi tilbyr må jo holde samme høye kvalitet som campingvognen eller bobilen, avslutter Henrik som snart skal få et nytt og avansert varmekamera til sin disposisjon.

Rett aksel gir stødig gange

Stål eller gummi som fjærende element i campingvognens aksler? Begge systemene har sine tilhengere, men hos KABE har man valgt den stødige ståltorsjonen.

STÅLTORSJONSFJÆRINGEN HAR GAMLE TRADISJONER, og mest kjent er den kanskje fra de aller første Volkswagen-modellene. Ståltorsjonsfjæringen bygger på prinsippet at en bjelke – kalles fjærstav – faktisk kan vri seg, dersom den utsettes for en tilstrekkelig stor kraft.

En ståltorsjonsfjæring for campingvogner består av et ytre akselrør, som strekker seg over hele vognens bredde. I hver av endene av røret sitter et annet rør – pendelarmsrøret – instukket og på den ytre enden av dette røret sitter pendelarmen som holder oppe bremse-trumler og hjul.

Inni pendelarmsrøret finner du fjærstaven som holder fast hele pendelarmen med dens rør mot akselrøret.

Pendelarmsrøret er lagret i to bussinger, og kan vri seg fritt. Innfestingen av pendelarmsrøret skjer via fjærstaven som har splines, noe som betyr at man faktisk kan dra ut hele pendelarmskonstruksjonen og "vri et hakk" dersom man av en eller annen grunn – for

eksempel at man som oftest drar med en bil der kulen sitter høyere enn standardhøyde – skulle ønske å øke campingvognens bakkeklaring.

– Dette her gir en stabil innfesting av pendelarmen, forklarer Göran Ljungquist, og dermed en stødigere gange på vognen.

– Dessuten, fortsetter Göran, har ståltorsjonsakselen en lineær fjæringskurve. Dette betyr at fjæringsegenskapene er de samme, det være seg akselen er maksimalt belastet eller helt ubelastet.

At KABE-vognene har kjøreegenskaper som er klart bedre enn andre vogners, og at hele vognen er veldig stabilt bygd, bevises også når vognenes egenskaper skal testes – det være seg dette gjøres på bane eller i rigg.

– Testpersonalet er nærmest lyrisk når vi kommer med våre vogner, avslutter Göran.

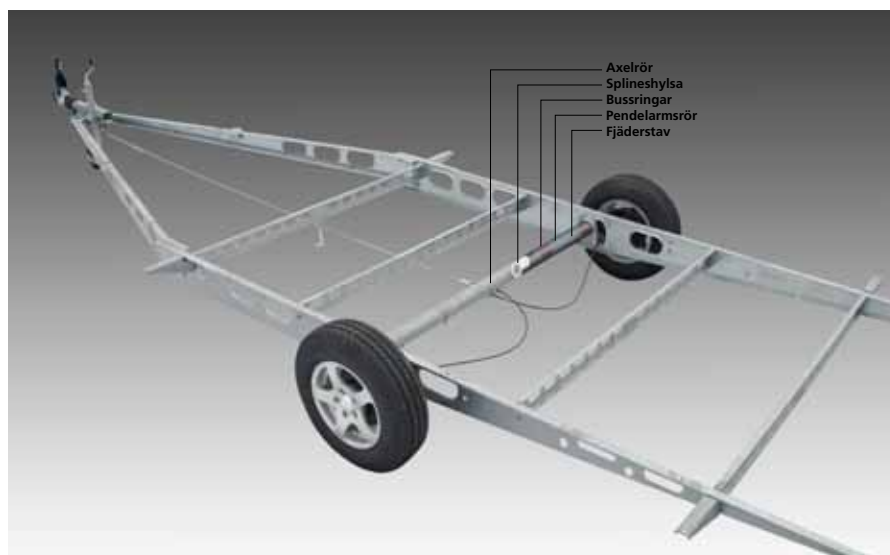

STÅLTORSJON GIR EKTE BOGGI

Det er forskjell på tandemaksel og boggi-aksel, selv om mange ikke er så nøye med å skille på begrepene. Tandemakselen består av to aksler som ikke er forbundet med hverandre, mens en boggi – i hvertfall i caravansammenheng – består av to aksler med to utjevningstag i mellom.

Når ett eller noen av hjulene – for eksempel de på den fremre akslingen – kjører opp på en forhøyning – kanskje en fortauskant – kommer en del av den kraften som hjulene utsettes for til å føres over på den bakre akselen, slik at denne trykkes nedover og vognens tyngde fordeles på alle fire hjulene.

Uten utjevningstag hadde hele belastningen kommet til å havne på den fremre akselen.

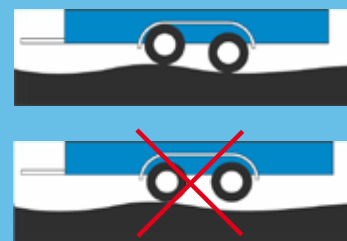

KABEs campingvogner har "ekte" boggi-aksel, mens mange andre produsenter velger den enklere tandemakselen.

STABILISERING SOM EKSTRAUTSTYR

En trafiksikkerhetshevende tilvalg som tilbys til alle KABE-vogner er den elektroniske IDC (Intelligent Drive Control) fra "vår" akselprodusent BPW.

IDC består av en sensor på hjulakselen samt en hovedenhet foran på draget. Sensoren registrerer kontinuerlig vognens bevegelser sideveis, og skulle disse bli så store at det finnes risiko for ukontrollerte krengetninger på vognen aktiveres en elmotor som brems inn vognen noe. Innbremsingen gjøres mykt, og føreren merker nesten ingenting av hendelsesforløpet.



Ingen hemmeligheter – kun fakta.



Ventilasjonsluke

Ventilasjonslukene i soveromsdelen – standard i alle våre campingvogner – gjør at du raskt kan lufte ut vognen. Nattbelysning med strøm-bryter praktisk plassert ved sengen.



Sengekomfort

6 cm tykke overmadrasser
Herlige spiral Madrasser og 6 cm tykke overmadrasser gir garantert god nattesøvn! Stillbar hodeende gjør det ekstra bekvemt å lese på sengen.



Bevegelsesalarm og brannvarsler er standard

Bevegelsesdetektoren reagerer med et høyt alarmsignal hvis ubudne gjester forsøker å ta seg inn i vognen. Brannalarmen er plassert i soveromsdelen.

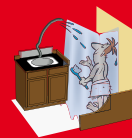

Hygienerom med dusj

Dusjforheng, dusjkar, våttapet på veggene og en praktisk uttrekkbar hånddusj. Dessuten utvendig dusjuttak med både varmt og kaldt vann!

Ditt valg:

Klima-anlegg



Tørkeskap med dryppbakke

Vi har utstyrt tørkeskapet med en spesiell konvektor, en egendesignet dryppbakke for tørking av sko og en regulerbar Dometic-ventil for maksimal varmesirkulasjon.



Ventilerende veggtapeter og gulv

KABEs ventilerende tapet slipper gjennom den varme luften som sirkulerer opp langs veggene. Kondensnede ved gulvet fanges opp av den ventilerende matten som vi har lagt langs ytterkanten og tørkes ut når du slår på varmen.



Stabilt og sikkert chassis

Chassiset fremstilles av varmgalvaniserte stålprofiler med mellomliggende bjelker for å oppnå maksimal styrke og stabilitet. For å øke sikkerheten avlaster vi tyngden med utligger fra den langsående sidebjelken.

Ditt valg:

Skap-køje



Ditt valg:

Garderobe ved ytterdør



Solid og fuksikkert karosseri

Karosseriet bygges etter sandwichprinsippet: ytterplate, 36 mm Ecoprim-isolasjon med lukkede celler, innervegg og veggteppe som puster.



Plaststendere

For å oppnå effektiv fuktisolasjon monteres våre patentsøkte plaststendere med innstøpte luftkanaler på alle fuktutsatte deler av karosseriet.



Forberedt for TV-mottaking

TV-antenne for digital og analog mottaking er montert som standard i alle KABE-modeller.

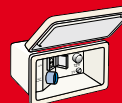

Elboks med kontrollamper

Elboksen har 230V inntak, 16 A automatsikring, jordfeilbryter og uttak for 230 V, 12 V, TV og kabel-TV. En ladebooster holder batteriet i toppform til enhver tid.

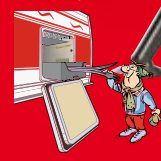

Uttrekkbar, oppvarmet skiboks med belysning

Uttrekkbar skiboks med belysning inngår som standard i alle KABEs campingvogner. En diode på strømbryteren inne i vognen viser om lyset er på eller av i både skiboksen og gasskassen.

En KABE inneholder så mye mer, som du ikke finner hos noe annet fabrikkat!



Sofaer med maksimal komfort

I en KABE sitter du på markedets mest behagelige anatomisk utformede sofaer med Bulltex-stopning.



Bord med ekstra avlastningsflate

Bordet i salongen har en uttrekkbar plate som gir den ekstra flaten som alltid trengs når man er mange rundt bordet.



KABE-kvalitet også i snekkerarbeider

Vår kvalitetstenkning går igjen også i møbelkonstruksjon og innredning. Alt fra KABEs eget snekkerverksted.



Mykt, isolerende innertak

Det myke innertaket gir ekstra isolasjon og demper samtidig lyd utenfra.



Lett å holde rent

Oppfellbare sofaer og senger gjør det lett å holde rent selv i den minste krok. Sengene er dessuten utstyrt med innebygde gassfjærer.



Kjøkkenet som har "alt"

Dometic-vifte med to trinn og uttakbart fettfilter. KABE har dessuten markedets beste kjøleskapsventilasjon, som går ut via taket.



Ditt valg:
Mikrobølge-ovn

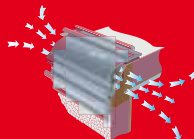

Sikre overganger

Vi monterer en unik, egen-designet, ekstra bred aluminiumsprofil over skjøten i overgangen mellom tak og vegg. Profilen er utstyrt med en forteltsskinne. Tak- og veggplatene overlapper hverandre og tettes ytterst nøy med butylmasse.

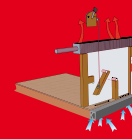

Optimert ventilasjonssystem – patentsøkte KABE VarioVent

Systemet har en justerbar ventilasjonsåpning for at du skal kunne regulere mengden friskluft etter behov.



Gasskasse med utvendig gassuttak, lekkasjeindikator og belysning

Gasskassen har utvendig gassuttak, belysning samt lekkasjeindikator for manuell kontroll av gassystemet. Gasskassen har en "fallkant" slik at ingenting faller ut når luken åpnes. Kobling WS3000 standard!



God og jevn varmfordeling

KABEs campingvogner er konstruert for best mulig varmespredning. Vi har sørget for å gi luftstrømmene fri passasje fra gulv, under senger og sofaer, gjennom de ventilerte overskapene og opp mot taket.

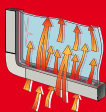

Unike K6P-vinduer med smarte detaljer

Vinduskarmene i polyuretan tetter mot dobbeltglass for best mulig isolasjon. Plane, tonede vindusruter med integrert myggnett og rullegardin i karmen bidrar til trivselen. Alle vinduer kan åpnes.



Sentralvarme med vinterkobling

Sentralvarmeren ALDE Compact 3010 har innebygd elpatron på hele 3 kW og digitalt display. Radiatorsystemet er utstyrt med både 12 og 230 volts sirkulasjonspumper.



"Belastningsvakt" ved økt effektbehov

Effektuttaket fra sentralvarmeren reduseres automatisk ved spesielt hard belastning, for eksempel når flere elektriske apparater brukes samtidig.

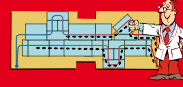

Beste varmekomfort

Gulvvarmesystemet er KABEs egen, patentsøkte oppfinnelse. Varmesløyvene i gulvet strekker seg helt fram til arbeidsbenken, ytterdøren og inn i toalettrommet. Gulvvarmesystemet er integrert med konvektorsystemet og drives med både gass og elpatron.



Ingen fare for frose rør

KABE har hele 34 % mer radiatorflate enn konkurrentene. Elkabler, vann- og avløpsslanger ligger samlet i en kabelrenne som vi har plassert over varmekonvektorene.



KABEs vogner testes i unik rigg

Hos tyske BPW – det firmaet som leverer chassis og aksler til KABEs campingvogner – finnes unike muligheter til å langtidsteste hele campingvogner.

I MER ENN 60 ÅR HAR MAN HOS BPW kunnet teste blant annet sine egne brems og hjullager, men nå finnes det betydelig større muligheter enn som så. På begynnelsen av 2000-tallet kunne nemlig BPW innvie sitt nye, avanserte testcenter.

Her finnes drøyt 30 ulike testtrigg, og den seneste nyervervelsen er en testtrigg spesielt beregnet til campingvogner. Opp til 12 tonn tunge vogner klarer den nye riggen, og man kan simulere alle vertikale, side- og langsgående krefter som vognen kan utsettes for under

normal kjøring. Opp til 40 bevegelser i sekundet kan overføres til den testede vognen.

– Det er en stor fordel å kunne teste campingvognene innendørs på en rigg i stedet for utendørs på en prøvebane, sier Stefan Bengtsson på Fordonsmateriel i Ängelholm. Man behøver jo ikke å være avhengig av vær og vind, og testsyklusene kan gjentas med en nøyaktighet som er umulig å oppnå under kjøring på bane.

Takket være testtriggen finnes det også betydelig bedre muligheter til fotografisk å

dokumentere de belastninger som campingvognen utsettes for under prøvene.

Dette innebærer imidlertid ikke at man helt kan erstatte de tradisjonelle veitestene. Data som samles inn under slike kjøring danner nemlig grunnlaget for de testprogram som siden kjøres i testtriggen.

En av de aller første campingvognene der bremsetromlene ble spent fast på testtriggen hydrauliske anordninger var en KABE Safir GLE med King Size-bredde, og ikke bare chassiset men hele vognen besto testen aldeles utmerket. Til tross for de harde belastningene klarte både karosseriet og innredningen seg uten nevneverdige skader, sier Göran Ljungquist, teknisk sjef på KABE, som var med og overvåket testen.

Tillbehör för bekvämare fritid!



Nordens största utbud av tillbehör

I KAMAs breda sortiment av tillbehör för husvagnar hittar du det mesta av funktionella tillbehör som gör din fritid bekväm och njutbar, bl.a. Isabella - Europas mest sålda förtält.

Här hittar du även ett stort urval av specialtillbehör till husbilar och vans.



Call Start GSM

CALL START GSM möjliggör fjärrstyrning av elektriska apparater i fordon och marina farkoster som vistas inom GSM-nätets täckningsområde i Sverige eller utomlands.

I Sverige kan enheten användas tillsammans med kontantkort eller abonnemang. Utomlands varierar reglerna.

Användningsområden för utrustningen är exempelvis styrning och reglering av värmare i husvagnar, husbilar och fritidsbåtar.

Visar aktuell temperatur, batterispänning, aktiva funktioner och har SMS larm för frysrisk, låg batterispänning samt yttre larm som rörelsevakt, dörrkontakt eller liknande. Enheten är CE-märkt.

Art.nr T30-88

Specialmatta för husbilar

När det är dags att välja matta till din husbil finns det bara ett sätt att få det bästa.

Välj originalet – Svensk design och kvalitet från Bolon.

Bolon är inte bara världens första tillverkare av campingmattor, utan även världens största.

Det finns många kopior, men bara ett original som håller i längden.

Bolon har även specialdesignade mattor för Isabellas tältsortiment.

KAMA

FRITID

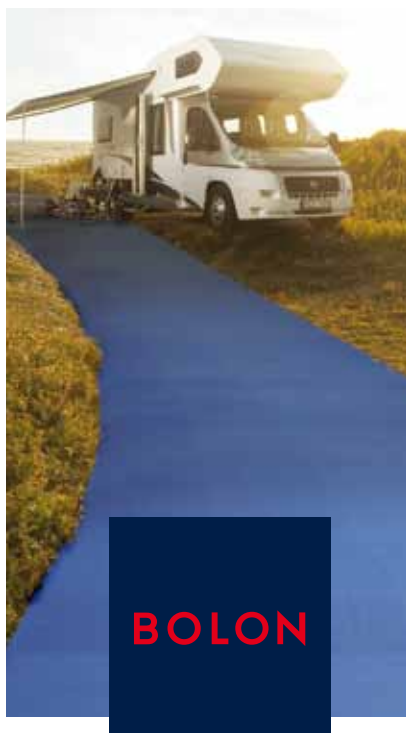

Se senaste tillbehören för husvagn, husbil & båt på: www.kamafritid.se

FRILIGHT

Byt till LED
-spara 90% ström!



svensk design, kvalitet och tillförlitlighet
www.frilight.se

VENTURA
CAMPING



PACIFIC 300



www.ventura-camping.com



Importör: KAMA Fritid AB
Box 114, 560 27 Tenhult
www.kamafritid.se
info@kamafritid.se



www.Campingsverige.se



Sveriges största
campingtidning på
nätet för hela familjen

Här får du massor av
tips och inspiration inför
nästa campingsemester



Gå in på
www.campingsverige.se
och se vilka möjligheter
som finns



RECTICEL
The passion for perfection

En produkt -
Miljoner möjligheter

Gör som KABE -
Samarbeta med Europas
största producent av
komfortprodukter.

Vi har det du söker !



Recticel AB
Box 507
332 28 Gislaved
0371-84500
www.recticel.se

138 ekvipasjer på treff i Tenhult



I oktober arrangerte KABE Klubb Syd et studiebesøk på fabrikken i Tenhult, dit man også inviterte medlemmene av de øvrige skandinaviske KABE-klubbene.

– Totalt var vi 138 ekvipasjer, forteller en strålende fornøyd Tina Frantzén, og av disse kom ikke mindre enn 42 fra Danmark og 3 fra Norge.

– Det var bare de fra Västerbotten som uteble, fortsetter Tina, men de syntes vel at det var for langt å kjøre.

Så mange ekvipasjer fikk naturligvis ikke plass i Tenhult, men redningen ble Lovsjöns Camping, rett sør for Jönköping, som spesialåpnet denne helgen i oktober.

Studiebesøk på både caravan- og bobilfabrikken rakk man, i likhet med trivelig sosial omgang og sightseeing i Jönköping og Huskvarna.

Populært innslag i løpet av helgen var den danske reiselivsjournalisten Anne-Vibeke Isaksen, som fortalte om sine erfaringer over fire årstider med KABE.

Selv de nyeste caravan- og bobilmodellene fikk man tid til å beskue og adskillige – deriblant Tina og ektemann Ronny – bestemte seg for å bytte til den nye årsmodellen.

– Det ble en Smaragd på oss, ler Tina, for etter mange år med langtidscamping vil vi begynne å reise med vognen igjen!

Med KABE til vinland



Det var ikke til Nordamerika – på vikingtiden kalt Vinland – som 11 Travel Master-eiere dro i høst, men til vinlandet Tyskland og Moseldalen.

– Allerede i 2007 forelsket vi oss i den lille byen Ürzig, forteller Anders Waldman, og vi opplevde en fantastisk vinfest der.

Anders har vært leder av KABE Husbilklubb det siste året, bobilist siden 1989 og Travel Master-eier siden 2006 og en mann med mange bobilmil bak seg og mange synspunkter ikke minst angående mangelen på oppstillingsplasser i Sverige.

– Den gangen ble det bare en tur-retur-reise, fortsetter han. Men i høst tok vi oss god tid og var borte i tre uker. Vi kjørte i små grupper, ofte to og to, og holdt kontakt via kommunikasjons-

radio. Om kvelden kunne vi samles på en eller annen trivelig oppstillingsplass, ofte midt inne i en landsby eller by.

Høstens vinfest var like fantastisk som 2007 utgaven, og Anders lykkes til og med å få til en privat vinprøving for bobilgjengen hos en av de mindre – og samtidig en av de bedre – vindyrkerne i området.

– Like fantastisk som festen, var synet av 11 Travel Master-biler oppstilt langs Moselelvens strand, sier Anders.

Fra Moseldalen gikk turen videre mot Frankrike, der man blant annet så på krigsminnesmerker langs Normandie-kysten.

– Også det en fantastisk opplevelse, men på en helt annen måte, avslutter Anders.

Til Afrika for test



Med første etappemål i Düsseldorf i slutten av august, og målgang på Elmia et par uker senere, ble det en stresset 750-mils tur for journalisten Peer Neslein og hans kolleger, når de gjennomførte sin "KABE Afrika Challenge" i høst.

– En av hensiktene med reisen var å undersøke om påstanden "varm vintervogn – sval sommervogn" virkelig er sant, sier Peer Neslein til Husvagnsliv.

Ekvipasjen som teamet – Peer selv, hans sønn Rasmus samt Mads Nielsen – reiste med besto av en KABE Royal 610 og en Suzuki Grand Vitara med 1,9-liters diesel, og med på turen hadde man også en mengde ulikt tilbehør som skulle testes. Takket være et GPS-basert posisjonssystem kunne besøkende på Campingferies hjemmeside dag for dag følge med hvor langt teamet hadde kommet.

– Hele turen ned gikk uten problemer, forteller Peer, og når vi kjørte i land i Tanger ble vi møtt av en dansk honorær konsul som tok vel vare på oss.

Vel framme på plass på Camping Miramonte, som Peer og hans kolleger opplevde som både trang og nedslitt, kunne de gledes over dags-temperaturer langt innpå 30-tallet.

– Med vinduer og takluker stengt, og med rullgardinene neddratt, kunne vi konstatere at temperaturen inne i vognen steg betydelig langsommere enn utendørstemperaturen, fortsetter Peer. Så etter en dag med spennende utflukter kunne vi glede oss over å komme hjem til en vogn som det var mulig å oppholde seg i.

Også funksjonen til kjøleskapet ble nøye kontrollert i løpet av disse varme dagene, og det viste seg at KABEs toffrefelge ventilasjon av kjøleskapet gjorde at temperaturen inne i skapet holdt seg på 3 plussgrader selv når det var skikkelig varmt ute.

Også hjemreisen gikk helt uten problemer, og den eneste skaden man kunne finne på campingvognen – til tross for kjøring på urdårlige Afrikanske veier – var at håndtaket til vaskeromsdøren løsnet.

– Det var bare å ta fram verktøysskrinet og skru det fast igjen, avslutter Peer.



Vägen till äventyret ska inte vara ett äventyr.

Nu kan du undvika den obehagliga upplevelsen av att husvagnen börjar kränga efter en undanmanöver eller kraftig inbromsning, vid hård vind eller om vägen är kurvig.

Vårt nya elektroniska stabiliseringssystem, iDC, bromsar in husvagnen automatiskt så snart det märker av tendenser till wobbling.

Skulle kabelbrott eller strömbortfall uppstå går FailSafe-funktionen in och återställer systemet till nolläge, så att det varken låser eller påverkar bromsarna.

Så längtar du efter äventyr på semestern får du hålla dig tills du kommer fram, för med iDC blir resan en lugn och säker färd.



Fordonsmateriel AB, Tel 0431-45 88 00, www.fordonsmateriel.se



GÖTEBORGS
LIST- & TRÄINDUSTRI AB

- Mantlade lister
- Lister i MDF-board
- Ädelträlistor

Långavallsgatan 4A 424 57 GUNNILSE SWEDEN
Telefon +46(0)31-332 55 00 Fax +46(0)31-332 55 15
E-mail info@glt.se Internet www.glt.se



KABE VALDE ETT
MÖNSTRAT PLASTGOLV
FRÅN TARKETT.



ECOPRIM – Isoleringen som även skyddar mot fukt!

www.paroc.se



Det är klokt att välja ett uthålligt fritidsbatteri.



Nautica Freeline/Marine
Klärar hög belastning på land och på sjön.



Nautica Freeline
Klärar hög belastning. Rekommenderas för bruk på land.



Exide Gel Underhållsfritt och med stora energireserver, för sjö och land.

TUDOR
www.tudor.se

Fra svunne tider

Det er ikke alt man husker – eller kanskje ikke vil huske – fra de moderne fritidskjøretøyenes drøye 50-årige historie...



Husker du Stigolette?

Stigolette var bare et av det drøyt 60-tals caravanfabrikat som har sett dagens lys i Sverige. Exclusive, GEV, Mire, Orust, Swedima, Tip-Top og Wig-Wam er andre svenske fabrikat som sikkert har forsvunnet langt ned i glemselens dyp. Tilbake i dag finnes bare tre caravanfabrikker (om man ser bort fra SMV, som på bestilling produserer enkelte vogner), og av disse er det bare KABE som har klart å unngå økonomiske problemer og eierskifter.

Fotnote: Stigolette var navnet på en campingvogn som ble laget av Karlssons Plåtslageri i Uppsala.

Året 1960 hadde man en eneste modell – med betegnelsen 60-2 – på programmet. Denne hadde en karosserilengde på 3,2 meter og en vekt på 370 kg. Prisen var 2 950 svenske kroner.



Med doble kuler

Med doble kuler burde det bli dobbelt så stabil ... Slik tenkte man på midten av 80-tallet hos chassisspesialisten AL-KO Kober som 1984 presenterte en prototyp på en stabiliserende tilhengerkobling. Kreasjonen ble kalt Geomatic, og var en videreutvikling av en konstruksjon som Daimler Benz hadde prøvd over et par års tid. Det unike med Geomatic-koblingen var at den hadde to stykk 50 mm kuler ved siden av hverandre, og på tilhengeren satt det doble kulehåndsker forbundet med et lenkarmsystem. Kjøreegenskapene ble oppgitt å være fremragende, men ettersom konstruksjonen neppe kunne anses brukervennlig ble den droppet relativt snart.



Campingvogn til sjøs

Å dra til sjøs med campingvognen (eller bobilen) er det mange som har drømt om, og flere "hjemmesnekkere" har presentert fantastiske konstruksjoner.

Men, også kommersielle forsøk er blitt gjort – blant annet av KABE. I løpet av noen år på begynnelsen av 90-tallet kunne man dessuten leie en flåte for turer på Dalslands vannveier med sin egen campingvogn. På Düsseldorf-messen 2004 relanserte man idéen som "stor nyhet" ...



Pose med hestekrefter

Nå for tiden får bilen ekstra hestekrefter fra en liten elektronisk boks, men for et par tiår siden var det en "tøypose" som skulle gi caravanisten en følelse av 20 til 30 flere hestekrefter. Kremmerhusformede Turbo-Glider, som oppfinnelsen ble døpt til, ble spent fast på campingvognens front og det ble oppgitt at den skulle senke luftmotstanden så mye at det skulle tilsvare det ekstra krafttilskuddet under panseret. Pent? Nepp! Effektivt? Tvilstomt!

Porlinsskål

NYHET!

Ger mer plats i badrummet
8 cm

Vattenspolning runt hela ringen

Marknadens största tank - 19 liter

Kom ihåg att uppgradera till den nya toaletten från Dometic när du beställer din KABE-husvagn

Dometic Scandinavia AB 031-734 11 10
| info@waeco.se | www.dometic.se | www.waeco.se

- FÖRBRUKNING

+ RENARE LUFT

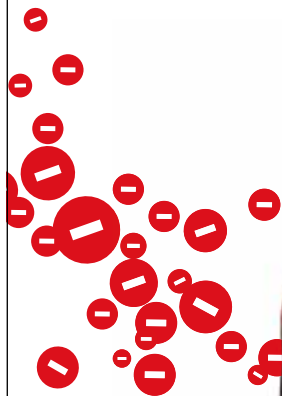

0,67 L/MIL BL.KÖRN. FIAT BRAVO T-JET TURBO.



0,51 L/MIL BL.KÖRN. FIAT 500.



0,45 L/MIL BL.KÖRN. FIAT GRANDE PUNTO.



LESS IS MORE, LESS IS BETTER, LESS IS GENIUS.

www.fiat.se

Bl. körn. 4,3 - 6,7 (Panda 1,3 - Bravo T-Jet) l/100 km, CO₂ 113-158 g/km, Miljöklass 2005 - 2005 PM. För närmaste återförsäljare 020-44 77 00.
Nybilsgaranti 2 år - obegränsat antal mil - Vagnskadegaranti 3 år - Lackgaranti 3 år - Rostskyddsgaranti 8 år.

KRYSSORD



		KRYO .no	RUST-NING	HAV-ØRN	MEISLENE	LEGGEMERKE TIL	KANT	SPURTE FORSØK	POSTER	KLOS-SETE	KV. - NAVN	
	→						↙					
	TRAVEL							KJED VERD-SATTE				
	DYRE-BOLIG											
	KAPRE			FØLE-ORGAN								
				FUGL								
	GILDE-HALL					DRIKK	↓	PÅLE VINYL-PLATE			GRØFT-ER	
	STED I RØYKEN KOMM.											
EN BABA	LIV-VAKT	SPRØY-TE INN	BEVEG-ER	↓	UNDER-TØY	EMBLEH-SYSTEM	↓	KJEMME	STIVNE	KRO ELV	PLASS VERT	
→			SPISER GOLF-UTTRYKK					OPTIMAL SPISE		VINDU TRENE		
SCENE									SKRITT	MAT-EMNE KV. NAVN	NATUR-FIBER-EN	
ENGL-VESEN						TRUE ØYBOER				TRENING MANG-LENDE EVNE		
HOLDE MUNN			BRYNE FLIS				LØPE EN MOORE				BELEGG BILE	
MUN-NING			PUBLI-KUM TEIGER				ROE ENKEL				BUKT	TRIANGU-LÆRT
→					TRÅD PARADE						BÅT AV-SNITT	
REAL	KV-NAVN GIFTIG BUSK					LUKT ... MAHAL			KNOK-KEL	LEDER BEVIL-LING		
INSEKT BRO-DERE						KAN FILM VÆRE VÅPEN-DELENE						FASE JØDISK MÅNED
→		OM-GJENG-ELIGE SPENE						OPPLÆR-INGEN SAMDE				BÅND
BLANDE UT			LEIDER DEKSEL								FENGSEL KULE-KJØRER	
FOR-LYST-ELSE					PLAGER TANGE				BERG-ARTEN FLOTT			
KRAFT-KAR					OM-DØMME						←	PIPLET HELLIG
KVIN-NEN					↓						SAMLE	
OPP-FØRER			GRØS-SEREN								FOR-MODE	ART.

Vinn premier fra KAMA Fritid!

Løs kryssordet og send det til oss senest den 30. mars 2009, så er du med i trekningen av fine premier fra KAMA Fritid! Adressen er: **KABE Husvagnar, Box 14, 560 27 Tenhult, Sverige.** Merk konvolutten med "Kryssord"

Namn

Adress

Telefon.....



” Når barna var små hadde vi vognen fast oppstilt for sommeren på Øland og om vinteren sto den i Hestra.”

Vårt campingliv har gitt utrolige opplevelser

At man skal leve som man lærer, er Kama Fritids direktør Tommy Nilsson et levende bevis på. Og med campingvognens hjelp har han og hans familie hatt mange utrolige opplevelser.

DET VAR I FEBRUAR 1964 at den da knapt 19 år gamle Tommy, som den første med fast månedslønn, ble ansatt som "altmuligmann" av Kabes grunnlegger Kurt Blomqvist. Ganske snart fikk han ansvaret for innkjøp og utstyrsalg, og når Kama Fritid ble etablert i 1987 ble han firmaets første direktør.

Med sine 45 år i bransjen tilhører derfor Tommy de virkelige veteranene, og veteran er

han også når det gjelder camping.

– Den første campingvognen, hjemmebygd, kjøpte jeg brukt rett etter at jag hadde begynt på Kabe, minnes Tommy.

Siden da har det blitt mange campingvogner – alle naturlig nok Kabe-vogner – og Tommy og hans familie har rullet å prøve på alle aspekter av caravanlivet.

– Vårt campingliv har gitt utrolige opplevelser! Når barna var små hadde vi vognen fast oppstilt for sommeren på Øland og om vinteren sto den i Hestra, fortsetter Tommy som virkelig vil anbefale alle å prøve vintercampingens gleder.

På begynnelsen av 80-tallet begynte Tommy og kona Inger å interessere seg for folkedans, og hva var vel da mer naturlig enn å benytte campingvognen som base i forbindelse med konkurranser over hele landet?

– Fra Østersund og sørover har vi reist en hel del.

UTSTILLINGER 2009

Caravan & Motorhome	Manchester	www.caravanshows.com	22/1 – 25/1
Stora Nolia	Umeå	www.nolia.se/stora	1/8 – 9/8
Caravan Salon	Düsseldorf	www.caravan-salon.de	29/8 – 6/9
ELMIA Husvagn Husbil	Jönköping	www.elmia.se/husvagn	10/9 – 13/9
Norvei Caravan og Fritid	Lillestrøm	www.norvei-caravan.no	10/9 – 13/9
Mondo Natura	Rimini	www.mondonatura.it	September*
Caravan	Lahti	www.lahdenmessut.fi	18/9 – 20/9
Caravan Show	Kista/Stockholm	www.kistamassan.com	24/9 – 27/9
Salon International de la Caravane	Paris	www.salon-vehicules-loisirs.com	26/9 – 4/10
Caravan & Motorhome	Birmingham	www.caravanshows.com	13/10 – 18/10
Kampeer & Caravan	Utrecht	www.kampeercaravanjaarbeurs.nl	15/10 – 21/10
Caravan & Motorhome	Bryssel	www.bccma.be	Oktober*

* Datum ej fastställt



Etter 15 år med gammeldans har Tommy og Inger trappet ned på den virksomheten, selv om det har blitt en og annen "Upplandschottis" og "Hälsingehambo" etter det. I stedet er det nå spillemannsstevner som er den store interessen, og de siste seks årene har Tommy traktert et durspel – et til formatet lite trekkspill – med æren i behold.

– Både i forbindelse med dansekonkurranser og på spillemannsstevner treffer man veldig mange hyggelige mennesker, og ofte er det de samme personene man treffer gang på gang.

I løpet av de siste årene har dessuten et

annet gammelt interesse våknet til liv hos Tommy – billøp. Imidlertid ikke som fører (selv om det er utrolig mange utøvere av sporten som bor i caravan eller bobil), men som tilskuer.

Rallycrossløpet i Höljes i sommer nevner Tommy som et eksempel på hvor vanlig det er at tilskuerne kommer langveis fra og har hjemmet med seg.

– Det var nok 10 000 personer som bodde i skogen i forbindelse med det løpet.

Dragracing synes Tommy også er interessant, og han er veldig glad for at baneracing-en igjen har tatt fart i Sverige.

– STCC-løpene er skikkelige folkefester!

Siden pensjonen nå nærmer seg regner Tommy med at det skal bli enda mer farting i Sverige for han og hans Inger, og en bobil står høyt opp på ønskelisten

– Da blir det ikke bare spillemannsstevner og billøp som får bestemme vår reisevirksomhet, avslutter Tommy. For Sverige har jo så fantastisk mye annet å by på som vi ennå ikke har rukket å se!

UTSTILLINGER 2010

Caravan & Motorhome
Stora Nolia
Caravan Salon
ELMIA Husvagn Husbil
Norvei Caravan og Fritid
Mondo Natura
Caravan
Caravan Show
Salon International de la Caravane
Caravan & Motorhome
Kampeer & Caravan
Caravan & Motorhome

Manchester
Piteå
Düsseldorf
Jönköping
Lillestrøm
Rimini
Lahti
Kista/Stockholm
Paris
Birmingham
Utrecht
Bryssel

www.caravanshows.com
www.nolia.se/stora
www.caravan-salon.de
www.elmia.se/husvagn
www.norvei-caravan.no
www.mondonatura.it
www.lahdenmessut.fi
www.kistamassan.com
www.salon-vehicules-loisirs.com
www.caravanshows.com
www.kampeercaravanjaarbeurs.nl
www.bccma.be

Januari*
Augusti*
28/8 – 6/9
September*
September*
September*
September*
September*
September*
Oktober*
Oktober*
Oktober*

* Datum ej fastställt

På tide å planlegge for våren!

Til tross for at vinterferien nettopp er avsluttet, og det er flere uker igjen til påske, er det på høy tid å begynne å planlegge for våren. I hvert fall dersom du tenker på å etterutstyre campingvognen eller bobilen din med noe som du trenger hjelp fra verksted for å montere.



Bobiltelt smart på mange måter

Selvsagt er det bekvemt med en markise på bobilen! Bare å sveive den ut, feste bena i bakken og plukke fram møblene, så er uteplassen klar.

Men i visse tilfeller kan et frittstående bobiltelt være et bedre alternativ, for eksempel dersom du vil bli lengere på en og samme plass men likevel kunne bruke bobilen for kortere utflukter i nærheten. I et bobilfortelt kan du da la møblene, grillen og annet stå igjen på et beskyttet sted mens du tar dine turer. Dessuten viser det oppslåtte teltet at campingtomten er opptatt, slik at ikke noen annen stiller seg på den mens du er borte.

Ventura Freestander er et bobilfortelt som selges av din KABE-forhandler. Freestander finnes i to ulike høyder, og det kan leveres med enten stål- eller glassfiberstativ. (Det sistnevnte er ca 6 kg lettere.)

Den minste av de to Freestander-modellene er beregnet til campingbusser og mindre bobiler med en høyde til takrennen på mellom 170 og 250 cm, mens den større modellen er beregnet for bobiler på mellom 240 og 270 cm. Begge modellene har et markmål på 308 x 254 cm.

Freestander har en smart tilkobling til bobilen med to loddrette glidelåser og sluse, og en fleksibel tunell gir en beskyttet inngang til kjøretøyet.

Gavlene er både nedfellbare og borttagbare, og i den ene gavlen finnes et folietildekket myggnettsvindu. Takket være at det er mulig å ta bort gavlene kan du komplettere Freestander med en utbygning som gir hele 2,6 m² ekstra oppbevaringsareal. Til ditt Freestander kjøper du selvsagt et matchende forteltstykke fra Bolon.

Halvautomatisk parabolantenne

Maxview Omnisat Semitronic er en ny, motorisert parabolantenne for deg som ikke behøver alle finessene som de betydelig dyrere helautomatiske antennene kan tilby. Omnisat Semitronic har imidlertid et minne som husker den siste elevasjonsvinkelen (høydeinnstillingen), noe som gjør det enklere raskt å finne igjen ønsket satellitt. Selvfølgelig ser automatikken også at antennen automatisk slås ned.

Omnisat Semitronic består av en elliptisk antenne (80 x 66 cm), mikrobølgehode av universaltype (for både analoge og digitale signaler), manøvreringsenhet og monteringsstilbehør. Antennen er beregnet for montering på et vridbart stangrør av konvensjonell type.

Antennen er spesialdesignet for å kunne brukes på campingvogner og bobiler, og den veier snau 12 kg. I nedfelt posisjon er den bare 21 cm høy.



Rangeringshjelp som forenkler



Interessen for såkalte "movers" – altså små el-motorer som hjelper til med å plassere campingvognen der det er trangt – har steget kraftig de siste årene.

Og det er ikke så underlig. Med en mover har du det perfekte hjelpemiddelet for å få vognen på plass selv når du ikke kan rygge eller kjøre den på plass med hjelp av bilen, enten det er ute på en campingplass eller hjemme på innkjørselen. Den er dessuten nærmest uvurderlig når du skal koble sammen vogn og bil på vanskelige steder.

At du har en mover montert på campingvognen din er med andre ord ikke noe tegn på at du er en dårlig sjåfør, men derimot et bevis på at du setter pris på komfort og bekvemmelighet, samtidig som du sparer kroppen din.

Din KABE-forhandler kan tilby deg ikke mindre enn ti ulike mover-modeller av to ulike fabrikat. Grunnen til dette omfattende utvalg er at det skal være lett å finne en mover som passer akkurat din caravanmodell – enten den er liten eller stor, eller har en eller to akslinger.

– Med en eneste universallmodell skulle både bekvemmelighet og funksjon gjøres dårligere, sier Jonas Tidqvist på Kama Fritid. Alle moverne i Kama Fritids sortiment er selvfølgelig utstyrt med trådløs fjernkontroll, og utvekslingen mellom motor og driftsrull er slik at moveren evner å holde vognen stille selv på hellende underlag, mens du går fram og trekker til håndbrekket.

– Dessuten har alle våre movere "softstart", avslutter Jonas Tidqvist. Dette betyr at moveren begynner med å flytte vognen langsomt, uten noen hopp. Det er dessuten mulig å manøvrere vognen med millimeterpresisjon, når du for eksempel skal koble den til bilen. En mover kan du montere selv, det har vi tidligere vist her i dette magasinet, men du kan selvsagt også få hjelp til monteringen på ditt KABE-verksted.



6 i 1-kloss

En nivåkloss som kan brukes til mye mer, er alltid praktisk å ha med seg i bobilen.

De firedelte, sammenleggbare klossene kan brukes ikke bare som nivåkloss (tre forskjellige høyder) men også som oppkjøringsrampe eller som stoppkloss for at bobilen skal stå stille ved for eksempel en punktering. Videre kan den brukes som antislurreteppe på mykt eller vått underlag, og den kan brukes i stedet for trapp. Til slutt kan den brukes som en – kanskje ikke altfor bekvem – pall om man skulle få flere gjester enn det man har stoler til.

Uniko Nivåkloss, som den nye universalklossen heter, er laget av nylon og klarer en belastning på 3,5 tonn. Veier 6,2 kilo, og leveres i praktisk bæresveske.



Praktiske vegger for smidig markise

Tilhører du de som har den hendige Caravanstore-markisen på din campingvogn? Tilhører du dessuten de, som fra tid til annen skulle ville komplettere din markise med vegger, slik at du får et beskyttet uterom? Då finnes løsningen!

Nye Privacy Room CS er spesialkonstruert for deg som har en eldre modell av Caravanstore (imidlertid ikke eldre enn fra 2004), og som ønsker et uterom som er lett å sette opp. Lav vekt og lav pris er to av fordelene med denne nye versjonen. Privacy Room CS leveres med de nye, todeltede Easy Clip Caravanstore-profilene av aluminium som gjør at oppsetningen går raskt og enkelt. Gavlene er utstyrt med store, åpningsbare vinduer med myggnett, og de medfølgende støttebenene av aluminium trykker gavlene mot caravanveggen. Fronten dras inn i sporet i frontrøret, og gavler og front settes sammen med glidelåser. Døråpningen kan plasseres på valgfri side av fronten. Privacy Room CS leveres med gardiner til samtlige vinduer.

Nye Privacy Room CS passer til campingvogner med en høyde fra 2,4 til 2,6 meter og vekten (for en 3-meters-markise) er bare 13 kg.



Grill med minimale mål

Beskjedne mål og lav vekt er jo ledestjerner når man velger utstyr til campingvognen eller bobilen.

Begge disse kravene oppfyller praktiske Cadac Go Grill, som leveres komplett med vindskjerm og vendbar teflonplate. Uten vindskjerm og plate kan den dessuten brukes som kokeplate.

Cadac Go Grill kan drives med engangsflasker eller tilkobles til en større gassflaske. Den er utstyrt med piezotenner og har trinnløs regulering av flammen.

Sammenleggingen gjøres enkelt ved at benstativet løsnes og vendes opp. Deretter legges grillen i benstativet, som beskytter under transporten. Sammenpakket måler den 315x315x160mm.

Cadac Go Grill har en grillflate på 638 cm², og den veier 5,0 kg.

#TEMA: BRUKT

Style vognen!

UR TIDNINGEN HUSBIL & HUSVAGN — LENA MÖLDER, STAJLING OCH TEXT — PER GUNNARSSON, FOTO



Etter!

” Enkle midler og lavt budsjett var ønskedrømmen fra redaksjonen når jeg skulle style om en KABE-caravan av modellen Opal fra 1994.”

Sofa. Nytt trekk måtte det selvsagt bli. Mykt stoff i en nyanse som passer til alt.



Bordet. Det nedfellbare beinet og listen ble brukt på nytt på den nye bordplaten fra Ikea.



Kjøkkenet. Ble skikkelig hjemmekoselig i en ny farge! De gamle knottene kom virkelig til sin rett.



Blir du trøtt av flisene er det bare å finne noen nye. Kontaktplast er redningen.

Før!



TIDENS MELODI HAR JO LENGE VÆRT å rive hele rasket. Ut med det gamle og inn med noe nytt. Gudskjelov har vi nå blitt mer bevisste, både hva gjelder miljø og livsstil. Vi trener på å stoppe opp og tenke mer over det vi eier og har.

Når jag steg inn i KABen første gangen følte jag for å se på gamle ting med nye øyne. Treinnredningen med plastknappar var plutselig helt rett i tiden. Men, for å forsterke den følelsen var det nødvendig med enkelte forandringer. En fargeskala som sprer ro, og som man kan leve lenge med, var selvfølgelig. **Hjertelig velkommen inn i den nygamle vognen!**

Ditt nest beste kjøp: : En brukt KABE



En campingvogn fra KABE er vel hva de aller fleste campere drømmer om. Og drømmen behøver ikke å være uopnålig, ihvertfall ikke dersom du velger et bedre brukt eksemplar.

DEN SOM KJØPER EN FABRIKKNY KABE-VOGN gjør formodentlig sitt livs beste caravankjøp. Han, eller hun, får en vogn som byr på det aller ypperste hva angår komfort og teknikk, og det til en pris som definitivt ikke er høyere enn konkurrentenes – i hvertfall ikke om man ser på utstyrsnivået.

Men det er ikke alle forunt å kjøpe en fabrikkny vogn, aller minst i tider som disse. Da kan det være bra å vite, at den som kjøper en bedre brukt KABE gjør sitt livs – antagelig – nest beste caravanhandel.

Nok en gang er det komforten og teknikken som spiller inn. KABE kunne for eksempel tilby "sitteriktige" puter i sine sofaer lenge før noen andre gjorde det.

Vannbasert gulvarme er et eksempel på

avansert teknikk som KABE har kunnet tilby sine kunder i mange år.

Plastrammeverk, som hverken kan råtne eller mugne, på alle utsatte steder og en veggkledning som kan "puste" er eksempler på materialer som ikke noen annen caravanprodusent kan tilby, og KABE har i en årrekke brukt en isolering – Ecoprim – som har lukkede celler og dermed ikke kan suge til seg fukt.

– KABE-vogner er alltid veldig ettertraktede, sier den velkjente caravanforhandleren Kurt Kristensen i svenske Ludvika. Og det gjelder også brukte vogner. KABE har jo alltid vært steget foran når det gjelder utstyr, slik at også den som kjøper en brukt KABE-vogn får en veldig velutstyrt caravan!

Legg i tillegg til at KABE-eierne, generelt sett, er veldig redd for vognene sine. De har vanligvis blitt eksemplarisk holdt og fått regelmessig service. Caravanforhandlerne vi har snakket med mener også at det som oftest er færre feil som det er nødvendig å reparere på en KABE innbyttevogn enn på vogner av andre fabrikat. Mange som kjøper en fabrikkny KABE beholder dessuten ikke vognen sin i så mange år. Mellom tre og fire år går det vanligvis mellom byttene, mener erfarne forhandlere.

Det betyr at det er ganske enkelt å finne en brukt KABE-vogn med fire til seks års bruk bak seg, og det til en fornuftig pris. At det da er enkelt å finne en KABE-modell som passer den enkeltes behov, er ikke så rart. Modellutvalget har jo alltid vært stort og det unike Flexline-systemet, som gjør at det finnes ulike planløsningsalternativ i den ene halvdel av vognen, har KABE benyttet helt siden 1992 årgangen. Et kjøp av en (bedre) brukt KABE, kan altså bli ditt livs nest beste caravanhandel!

Velkommen til din nærmeste KABE-forhandler!

Läs mer på www.kabe.se/no

SVERIGE

Husvagn & Fritid	Alvesta
Traktor & Husvagnsservice*	Arvidsjaur
Widlunds Husvagnar	Bjuv/Helsingborg
Bjåsta Bilservice	Bjåsta
NIBO Caravan*	Bollnås
Caravan i Eskilstuna	Eskilstuna
FJ husvagnscenter*	Falkenberg
To Lu Rent Husvagnar	Grums
Tagene Fritidscenter	Göteborg/Hisingskärra
Josefssons Husvagnar*	Göteborg/Landvetter
Caravanhallen*	Haninge
Husvagn & Fritid*	Kalmar
Ohlins Husvagnar	Karlskrona
Polarmaskin	Kiruna
Zåta Caravan	Laholm
Kurts Husvagnar*	Ludvika
Husvagnsimport	Luleå
Skåne Camp*	Malmö
Östgöta Camping*	Mantorp
Esséus Husvagnar	Oxelösund
Camp4you* (endast husbil)	Piteå
Husvagnsimport i Piteå	Piteå
Erikssons Husvagnar*	Stenstorp
Åström Fritid*	Sundsvall
Caravanhallen*	Södertälje
KABE Försäljning i Tenhult*	Tenhult
Fritidscenter i Trollhättan*	Trollhättan
GH Husvagnar	Ulricehamn
Caravan Center i Umeå*	Umeå
Caravanhallen*	Upplands Väsby
Husvagnsspecialisten	Uppsala
Caravan & Marine*	Valbo
Vinslövs Fritidscenter*	Vinslöv
Bilcompaniet*	Visby
M&M Caravane*	Västerås
Åhus Husvagns Expo	Åhus
Nerikes Camp*	Örebro
Wikströms Husvagnar*	Östersund

FINLAND

Jalasjärven Kalustetalo Oy*	Jalasjärvi
Tasan Auto Oy*	Jyväskylä
Kemppaisen Auto Oy*	Kajaani
Caravankeskus Reatalo Oy*	Keminmaa
Caravan shop Oy*	Kokkola
Kouvolan Vaunu Oy*	Kouvola
Oulun Lomavaunu Oy*	Oulu
Caravankeskus Reatalo*	Rovaniemi
Auto-Simelius Oy*	Salo
Caravan Erälaukko Oy*	Tampere
Turun Länsi-Vankkurit Oy*	Turku
K & K Kivinen*	Tuusula
Caravania Oy*	Vantaa

DANMARK

Camping-Specialisten.dk A/S	Herning
Bijé Fritid & Camping	Helsingø
Vestjysk Camping Center ApS	Holstebro
Camping och Fritidscenter	Horsens
Top Camping ApS	Køge
Lunderskov Camping A/S	Lunderskov

Biler & Campingvogne Stenseby	Neksø
Caravan Centret I/S / Brohallen	Nørre-Åslev
Camping & Fritid Fyn	Odense NØ
PJ Caravan	Roskilde
NH Camping ApS	Rødækro
Slagelse Camping & Fritid	Slagelse
Campinggården A/S	Viby J.
Aabybro Camping & Fritid A/S	Åbybro

NORGE

TG Caravan AS*	Alta
Hoisveens Caravans	Brumunddal
Nordvest Caravan AS*	Eide
Ringstad Caravan	Elverum
Caravanaess A/S*	Figgjo
Caravan Vest AS	Førde
Haugaland Caravan	Førresfjorden
Bergen Caravan A/S*	Hylkje
Bil og Caravansenter AS*	Hönefoss
Caravanshop AS	Kongsberg
Kristiansand Caravansenter AS*	Kristiansand
Fritidssentret AS	Mosjøen
Nor Camp AS*	Oslo / Skytta
Heistad Bil & Caravan*	Porsgrunn
Østfold Traktor A/S	Rakkestad
Hagen Caravan A/S*	Ringebu
Höstland AS, Caravansenter*	Skage
Sortland Caravan A/S*	Sortland
Tromsø Caravan A/S*	Tromsø
Bodø Transport & Caravan*	Tverlandet
Trondheim Caravan A/S*	Trondheim/Kvåle
Caravansenteret E18	Våle
Ålesund Caravan AS	Ålesund

TJECKIEN

Caravan Centrum Hykro s.r.o	Reporyje
-----------------------------	----------

NEDERLÄNDERNA

Recreama de Boer Caravans BV*	Groningen
Van Eijk Caravans*	Hapert
Pauw Rekreatie*	Heerhugowaard
Van Duinkerken Rekreatie BV*	Hoevelaken
Hiddink Caravans B.V.*	Tubbergen
Van der Slik Caravan Centrum Zoetermeer*	Zoetermeer

BELGIEN

Rijmaran bvba	Brugge
---------------	--------

SCHWEIZ

Mobile Freizeit B. Hinder	Flurlingen
---------------------------	------------

TYSKLAND

Freizeit AG	Bad Kreuznach
Freizeit AG	Kressbronn
Freizeit AG	Markt Indersdorf
Freizeit AG	Peine
Freizeit AG	Wuppertal

* Återförsäljare av KABE Travel Master husbilar.



ELCON

Caravanlån

ELCON Caravanlån

– *skreddersy ditt lån*

- Raskt og enkelt
- Lav rente
- Betalingsfrie måneder

Spør oss om finansiering

Rente fra 6,45 % nom. 7,60 % eff.*

*Eff. rente er beregnet ut fra campingvogn pris kr 436 000, 35% EK, 10 års nedbetaling. Etableringsgebyr og tinglysning er inkludert. Kredittkjøpspris er kr 553 520,-. Mnd.beløp inkl. termingebyr: 3 341,-