

KABE

Travel Master

INSTRUCTIEBOEK

KABE (Mercedes-Benz)

2024



NL

WIJ FELICITEREN U MET UW NIEUWE CAMPER

Wij feliciteren u met uw keuze van deze camper.

De camper is met de grootste zorgvuldigheid geconstrueerd en vervaardigd. Doordachte oplossingen met de nadruk op kwaliteit tot in het kleinste detail maken dat u vele jaren plezier zult hebben van uw camper.

Wij verzoeken u om, voordat u uw camper in gebruik neemt, dit instructieboek zorgvuldig te lezen zodat onnodige problemen worden voorkomen. De informatie in het instructieboek zal ertoe bijdragen dat u maximaal plezier aan uw camper beleeft.

De uitrusting bevat natuurlijk ook onderdelen waarvoor gespecialiseerde kennis nodig is. Uw KABE-dealer staat u graag terzijde en kan u helpen met het verduidelijken van technische details of als u vragen hebt over het gebruik van uw camper.

Wij wensen u veel plezier met uw KABE Travel Master.

KABE AB

INHOUD

VOORWOORD

OVER DIT INSTRUCTIEBOEK.....	1-1
BIJGEVOEGDE DOCUMENTEN.....	1-1

VEILIGHEIDSINSTRUCTIES

VERKEERSVEILIGHEID.....	2-1
ELEKTRISCHE VEILIGHEID.....	2-1
VENTILATIE.....	2-1
INRICHTING.....	2-1
BRANDVEILIGHEID.....	2-1
FLESSENGAS.....	2-1

GEBRUIK

CHECKLISTS.....	3-2
DENK VOOR VERTREK AAN HET VOLGENDE.....	3-2
DENK BIJ HET PARKEREN AAN HET VOLGENDE.....	3-2
DENK BIJ OPSTELLING OP DE VERBLIJFPLAATS AAN HET VOLGENDE.....	3-2
DENK BIJ KAMPEREN IN DE WINTER AAN HET VOLGENDE.....	3-3
LET HIEROP ALS U TANKT.....	3-3
DEUREN VERGRENDELEN/ONTGRENDELEN.....	3-4
DE CAMPER VERGRENDELEN.....	3-4
HET WOONGEDEELTE VAN DE CAMPER ONTGRENDELEN.....	3-4
DE VOORPORTIEREN ONTGRENDELEN.....	3-4
HOOFDSTROOMSCHAKELAAR.....	3-5
BEDIENINGSPANEEL.....	3-5
BEDIENING VAN HET TRAPJE.....	3-6
STOELEN.....	3-7
AANPASSING VAN DE ZITGROEP VOOR RIJDEN.....	3-9
VEILIGHEIDSGORDELS.....	3-9
STAND VAN DE TAFEL TIJDENS HET RIJDEN.....	3-9
INSTELLING VAN DE TAFEL.....	3-10
DE ZITGROEP VERANDEREN IN EEN BED.....	3-11
ZITGROEP MET UITTREKBAAR VERLENGSTUK.....	3-11
ZITGROEP MET UITTREKBAAR VERLENGSTUK EN ZIJPLAATS.....	3-12
ZITGROEP MET ZIJPLAATS EN MATRAS.....	3-13
ZITGROEP MET ZIJPLAATS EN TWEE MATRASSEN.....	3-14
ZITGROEP MET ZIJPLAATS EN DRIE MATRASSEN.....	3-15
ZITGROEP KABE VAN.....	3-16
NEERLAATBAAR BOVENBED.....	3-17
VOORRUITJALOEZIE.....	3-18
BEDIENEN VAN DE ELEKTRISCHE JALOEZIE.....	3-18
KABE VAN: VOORRUITJALOEZIE.....	3-19
BELADING.....	3-20
ALGEMEEN.....	3-20
HET PLAATSEN VAN LADING.....	3-20
LAADRUIMTE.....	3-20
FLESSENGASSYSTEEM.....	3-21
VERWISSELEN VAN DE GASFLES.....	3-21
GEBRUIK VAN DE LEKKAGE-INDICATOR.....	3-21
KOELKAST.....	3-22
KOOKTOESTEL VOOR FLESSENGAS.....	3-24
GEBRUIK VAN HET KOOKTOESTEL VOOR FLESSENGAS.....	3-24
UITSCHAKELEN VAN HET KOOKTOESTEL.....	3-24
MAGNETRON.....	3-25
VERWARMINGSSYSTEEM.....	3-26
STARTEN VAN HET VERWARMINGSSYSTEEM.....	3-27
INSTELLING VAN DE GEWENSTE TEMPERATUUR.....	3-28

WARM WATER	3-28
VERWARMING MET ELEKTRISCHE VOEDING 230 V	3-29
VERWARMING MET FLESSENGAS	3-30
INSTELLING VAN DE VLOERVERWARMING	3-31
VERWARMING VAN HET WOONGEDEELTE TIJDENS HET RIJDEN	3-32
WINTERINSTELLING	3-33
WATER-/AFVOERSYSTEMEN	3-34
HET BIJVULLEN VAN VERS WATER	3-34
LEGEN VAN HET VERSWATERSYSTEEM	3-35
REINIGING VAN DE VERSWATERTANK	3-35
LEGEN VAN DE GRIJSWATERTANK	3-36
REINIGING VAN DE GRIJSWATERTANK	3-37
GEBRUIK VAN WATERKRANEN	3-38
GEBRUIK VAN DE AFVOER	3-38
GEBRUIK VAN DE DOUCHE	3-38
TOILET CINDERELLA MOTION	3-39
VOORBEREIDING VAN HET TOILET VOOR GEBRUIK	3-39
GEBRUIK VAN HET TOILET	3-39
LEGEN VAN HET TOILET	3-39
TOILET THETFORD C263	3-40
VOORBEREIDING VAN HET TOILET VOOR GEBRUIK	3-40
GEBRUIK VAN HET TOILET	3-40
LEGEN VAN HET TOILET	3-41
HET OPLADEN VAN DE ACCU	3-42
CONTROLE VAN DE ACCULADING	3-42
HET OPLADEN VAN ACCU'S	3-42
GELUIDLOZE STAND	3-42
LUIFEL	3-43
 BESCHRIJVING	
BESCHRIJVING VAN DE AUTO	4-2
CHASSIS	4-2
TREKHAAK	4-2
VERKEERSVERLICHTING	4-2
WIELEN	4-3
SNEEUWKETTINGEN	4-3
STEUNPOTEN	4-4
HYDRAULISCHE STEUNPOTEN	4-4
FLESSENGASSYSTEEM	4-5
FLESSENGAS	4-5
HET FLESSENGASSYSTEEM	4-5
GASFLES	4-6
SLANGBREUKKLEP	4-7
GASDRUKREGELAAR	4-7
LEKKAGE-INDICATOR	4-8
CONTROLE VAN HET FLESSENGASSYSTEEM	4-9
GASDRUK EN TEMPERATUUR	4-9
GASVERBRUIK	4-9
KOELKAST	4-10
DE KOELKAST UITSCHAKELLEN	4-10
SPER VOOR GEBRUIK TIJDENS HET RIJDEN	4-10
DE KOELKASTVENTILATIE AANPASSEN	4-11
VENTILATOR ACHTER DE KOELKAST	4-11
ALGEMENE AANWIJZINGEN VOOR DE KOELKAST	4-12
VERWARMINGSSYSTEEM	4-14
ALGEMEEN OVER HET VERWARMINGSSYSTEEM	4-14
VERWARMINGSKETEL	4-16
EXPANSIEVAT	4-18
VLOEISTOF IN HET VERWARMINGSSYSTEEM	4-19
CONVECTORSYSTEEM	4-19
VERWARMINGSCIRCUIT MET LUSSEN IN DE VLOER	4-20
ZONEVERWARMING	4-21
VOORRUITVERWARMING	4-21
WINTERINSTELLING	4-21

VENTILATIE	4-22
VASTE VENTILATIE	4-22
DAKLUIK.....	4-22
KEUKENVENTILATIE.....	4-22
CONDENS	4-22
AIRVENT.....	4-23
AIRCONDITIONING (AC).....	4-23
WATER-/AFVOERSYSTEMEN	4-24
VERSWATERSYSTEEM	4-24
GRIJSWATERSYSTEEM	4-28
RISICO VAN BEVRIEZING	4-30
TOILET	4-31
VERBRANDINGSTOILET CINDERELLA MOTION.....	4-31
TOILET THETFORD C263	4-32
ELEKTRISCH SYSTEEM	4-33
ELEKTRISCH SYSTEEM 230VAC	4-33
INVERTER 12V - 230V	4-34
HOOFDSTROOMSCHAKELAAR 12V-SYSTEEM.....	4-35
ALARM BIJ HET STARTEN VAN DE MOTOR.....	4-35
OVERZICHTELIJKE BESCHRIJVING VAN HET 12V-SYSTEEM VAN HET WOONGEDEELTE	4-36
BEDIENINGSPANEEL.....	4-37
ACCU'S EN HET LADEN VAN ACCU'S	4-44
VERLICHTING	4-47
BUITENLAMP MET BEWEGINGSSENSOR	4-47
ZEKERINGEN	4-48
ELEKTRISCH SCHEMA	4-59
PANEEL MET ZONNECELLEN	4-62
BESCHRIJVING ANTENNESYSTEEM	4-63
KABE SMART D REMOTE	4-64
INLEIDING.....	4-64
VOORWAARDEN.....	4-64
VERBINDING MAKEN MET HET VOERTUIG.....	4-64
AANSLUITEN VAN MEERDERE MOBIELE TELEFOONS	4-64
BIJ WISSELING VAN EIGENAAR VAN HET VOERTUIG	4-64
STARTMENU.....	4-65
MENU VERWARMING.....	4-66
MENU AC / AIRVENT	4-67
ONDERHOUD	
ONDERHOUDSSCHEMA'S	5-2
WEKELIJKS ONDERHOUD	5-2
MAANDELIJKS ONDERHOUD	5-2
JAARLIJKS ONDERHOUD	5-2
REINIGING	5-3
WASSEN VAN DE BUITENZIJDEN	5-3
INWENDIGE REINIGING	5-5
SNIJPLANK	5-5
STALLING	5-6
MAATREGELEN BIJ STALLING	5-6
MAATREGELEN BIJ STALLING	5-7
MAATREGELEN BIJ INGEBRUIKNEMING NA STALLING.....	5-7
ONTLUCHTING VAN HET CONVECTORSYSTEEM	5-8
LADEN IN HET KEUKENBLOK	5-9
AFSTELLING VAN LADEN	5-9
VERWIJDERING VAN LADEN.....	5-9
MONTAGE VAN LADEN.....	5-9
UITTREKKASTEN IN HET KEUKENBLOK	5-10
VERWIJDERING VAN UITTREKKASTEN	5-10
MONTAGE VAN UITTREKKASTEN	5-10
AFSTELLING VAN HET FRONT	5-10
AFSTELLEN VAN KASTDEURTJES	5-11
KASTDEURTJE IN DE SERVIESKAST	5-11
DEURTJE IN DE BOVENKAST	5-11

VOORWOORD

OVER DIT INSTRUCTIEBOEK

Dit instructieboek geldt voor het woongedeelte van de KABE TravelMaster modeljaar 2024.

Dit instructieboek bevat vier verschillende soorten informatie.

- Veiligheidsvoorschriften
- Gebruik
- Beschrijving
- Onderhoud

Het hoofdstuk "Veiligheidsvoorschriften" bevat beknopte aanwijzingen over het vermijden van risico's.

Het hoofdstuk "Gebruik" is bedoeld als overzicht en naslagwerk. "Gebruik" bevat overzichtelijke aanwijzingen die stap voor stap aangeven hoe de diverse functies werken.

Het hoofdstuk "Gebruik" biedt voldoende informatie voor correct gebruik van het woongedeelte van de camper, maar lees vooral ook de beschrijvende gedeelten zodat u volledig bent geïnformeerd.

Het hoofdstuk "Beschrijving" heeft tot doel:

- om de gebruiker vertrouwd te maken met de camper en zijn onderdelen wat betreft hun functie en werking.
- om de onderdelen te identificeren en te benoemen ten behoeve van gebruik en onderhoud in overeenstemming met de aanwijzingen in het instructieboek.
- om de gebruiker te wijzen op risico's en eigenschappen die belangrijk zijn bij het gebruik van de camper.
- om de instructies in het hoofdstuk "Gebruik" aan te vullen met verdiepte informatie en aanwijzingen.

De tekst en de afbeeldingen in deze hoofdstukken zijn in de eerste plaats beschrijvend van aard (geen instructies).

Het hoofdstuk "Onderhoud" bevat aanwijzingen voor correcte onderhoudsmaatregelen. Onderhoud omvat zowel controleprogramma's als aanwijzingen voor maatregelen.

Denk eraan dat dit instructieboek uitsluitend betrekking heeft op het woongedeelte van de camper. Voor gebruik en onderhoud van het autogedeelte van de camper verwijst KABE naar het instructieboek van de autofabrikant.

Afbeeldingen in dit instructieboek kunnen opties of varianten bevatten die niet standaard zijn.

BIJGEVOEGDE DOCUMENTEN

Naast dit instructieboek ontvangt u ook documenten van fabrikanten van apparatuur en uitrusting in de camper. Het is belangrijk om ook deze instructies te lezen zodat u vertrouwd bent met correcte werking, gebruik en onderhoud van alle apparatuur.

Sommige informatie zult u zowel in dit instructieboek van KABE als in het document van de fabrikant aantreffen. Als er sprake is van verschillen tussen informatie of aanwijzingen in de documenten, is het document van de fabrikant doorslaggevend.

VEILIGHEIDSINSTRUCTIES

VERKEERSVEILIGHEID

Zorg ervoor dat de camper correct geladen is. De lading moet over de camper verdeeld zijn en zijn vastgezet. Zware lading moet laag worden geplaatst. In bovenkastjes en op andere hoge plaatsen mag alleen lichte uitrusting worden bewaard. Er mag geen uitrusting los liggen waardoor passagiers letsel kunnen oplopen.

Zorg ervoor dat door het gewicht van de lading het totaal-gewicht van het voertuig niet wordt overschreden.

Verdeel de lading zo over de camper dat per as de toegestane asbelasting niet wordt overschreden. De toegestane belasting van de respectievelijke assen is aangegeven op een plaatje in de motorruimte.

Campers met fietsendrager: Zorg ervoor dat de fietsendrager in transportpositie is vastgezet en dat de fietsen correct zijn bevestigd en vastgezet.

Voor het rijden:

- sluit alle uitwendige luiken.
- zorg dat het trapje is ingetrokken.
- zorg ervoor dat de steunpoten geheel omhoog zijn gedraaid.
- sluit kastdeurtjes en laden in het interieur.
- zorg dat de koelkastdeur is vastgezet.

ELEKTRISCHE VEILIGHEID

Gebruik voor aansluiting van 230VAC een geaarde elektriciteitskabel van het type 3x2,5mm² die is goedgekeurd voor gebruik buitenshuis, en een stopcontact met een vermogen van 3600W.

Sluit de elektriciteitskabel alleen aan op een stopcontact met randaarde.

Zorg ervoor dat de elektriciteitskabel zo wordt aangebracht dat hij niet kan worden beschadigd.

Een beschadigde elektriciteitskabel moet worden vervangen.

Bij vervanging van de accu moet een accu van hetzelfde type worden gebruikt, deze is afgestemd op de camper en de bijbehorende uitrusting. Anders bestaat risico van beschadiging en oververhitting.

VENTILATIE

Zorg ervoor dat de ventilatiekanalen geopend zijn.

Dakluiken en ventilator moeten vrij zijn. Zorg ervoor dat de ventilatie niet wordt belemmerd.

Na sneeuw moeten de ventilatieroosters en de ventilatie via de dakluiken open worden gehouden.

INRICHTING

Sommige modellen zijn voorzien van een bed dat aan het plafond is gemonteerd.

Gebruik altijd de valbescherming van het bed.

Sommige modellen zijn voorzien van een ladder. De maximale belasting van de ladder is 100 kg.

BRANDVEILIGHEID

Stel u op de hoogte van de werking van het brandblusmateriaal op de camping.

Gebruik bij brand in de camper een poederblusser.

Als de deur is geblokkeerd kunt u de camper verlaten via de ramen die kunnen worden geopend. Zorg ervoor dat deze ramen niet zijn geblokkeerd.

Zorg ervoor dat de brandmelders in de camper werken. Vervang zo nodig eens per jaar de batterij. Test de brandmelder eens per week door de knop ingedrukt te houden tot het alarm hoorbaar is.

Maatregelen bij brand:

- Schakel de elektrische 230 V-voeding uit.
- Sluit de hoofdkraan van de gasfles in de flessengaskoffer.
- Breng zo mogelijk de gasflessen in veiligheid. Gasflessen zijn drukvaten die niet aan hoge temperatuur mogen worden blootgesteld. Als de gasflessen niet verplaatst kunnen worden, moet de directe omgeving ontruimd worden.
- Informeer de brandweer over de plaats van de gasflessen.

FLESSENGAS

Flessengas is een extreem brandgevaarlijk gas. Wees voorzichtig bij het gebruik van flessengas.

Zorg ervoor dat zich bij het verwisselen van een gasfles geen vuur, gloeiend of heet materiaal in de nabijheid bevindt.

Het is verboden om een tankstation op te rijden met aangestoken toestellen die werken op flessengas. Zorg ervoor dat verwarmingsketel en koelkast zijn uitgeschakeld. De bestuurder is verantwoordelijk voor het afsluiten van alle gastoestellen voordat wordt gestopt bij een tankstation.

In een garage, op een ferry of in andere gesloten ruimten moeten apparaten die werken op flessengas zijn uitgeschakeld en de hoofdkraan van de gasfles moet gesloten zijn.

Sluit de hoofdkraan van de gasfles als de camper niet wordt gebruikt.

Test bij het verwisselen van een gasfles het flessengas-systeem op lekkage met de lekkagetester. Neem bij vermoeden van lekkage contact op met een vakman. Het flessengassysteem moet jaarlijks door een vakman getest worden op lekkage.

Reparaties aan het flessengassysteem mogen alleen worden uitgevoerd door een vakman.

Voor de toestellen die werken op flessengas mag alleen flessengas worden gebruikt van de typen die in dit instructieboek zijn aangegeven.

GEBRUIK

CHECKLISTS

DENK VOOR VERTREK AAN HET VOLGENDE

- Lading:
 - Voorkom overbelasting. Zorg dat het totaalgewicht van de camper niet wordt overschreden.
 - De lading moet correct zijn verdeeld (laag zwaartepunt, gelijke verdeling over linker- en rechterzijde van de camper).
 - Geen losse voorwerpen in het woongedeelte die een gevaar kunnen vormen voor de passagiers.
 - De lading moet zijn vastgezet of zo zijn geplaatst dat hij niet kan verschuiven, losraken of letsel kan veroorzaken.
- TV-antenne in de laagste stand.
- Koelkastdeur vastgezet. Laden, kastjes en snijplanken gesloten/vastgezet.
- Dakluiken en ramen gesloten.
De verduisteringsgordijnen van de dakluiken geopend.
- De deur of de vouwwand van de douche heeft een blokkering.
- De deur van het toilet moet tijdens het rijden gesloten zijn.
Sommige caravans hebben een indeling met een deur voor het afsluiten van ofwel het toilet ofwel de middengang. Tijdens het rijden moet deze deur gesloten zijn tegen het toilet.
- De stop in de afvoer van de gootsteen en de wastafel geplaatst (om tijdens het rijden te voorkomen dat afvoerlucht doordringt in de camper).
- Draaibare stoelen moeten tijdens het rijden in de rijrichting zijn vastgezet.
- Trapje ingetrokken
- Luiken gesloten.
- Hoofdkraan van de gasfles gesloten.
- Elektrische kabel en kabel-TV uitgeschakeld.
- Geen sneeuw, ijs of ander losliggend materiaal op het dak.
- Steunpoten ingetrokken. (Dit geldt voor campers met gemonteerde steunpoten)
- Eventuele accessoires voorbereid voor het rijden (fietsendragers, airco e.d.).

DENK BIJ HET PARKEREN AAN HET VOLGENDE

- Na het parkeren: Open en sluit de bestuurdersdeur.
Het autogedeelte is zo geprogrammeerd dat bij een korte stop bepaalde functies actief blijven. Door het openen van de bestuurdersdeur bevestigt u dat de auto geparkeerd is.
De zijmarkeringen doven en nog enkele functies worden uitgeschakeld.
De instapverlichting brandt als de deuren bij de bestuurders- en passagiersplaats open zijn.
De instapverlichting gaat na enige tijd uit, maar kan dan willekeurig aan en uit gaan zolang de deur bij de bestuurders- of passagiersplaats open staat.

DENK BIJ OPSTELLING OP DE VERBLIJFPLAATS AAN HET VOLGENDE

- Zorg ervoor dat watervulopening en laadluiken bereikbaar zijn.
- Parkeer de camper horizontaal (niet hellend).
- Stabiliseer de camper met de steunpoten. (Dit geldt voor campers met gemonteerde steunpoten)
- Eventueel aansluiten op 230V.
- Sommige campers zijn voorzien van DEFA-alarm:
Het alarm wordt geactiveerd als de camper wordt afgesloten.
Als u de camper wilt afsluiten terwijl u in de auto bent, moet de bewegingssensor van het alarm gedeactiveerd worden. (De deuren van de camper zijn voorzien van een alarm.)
Deactiveer de bewegingssensors van het alarm met de knop die zich bij de lichtdiode van het alarm op het raam bevindt. Houd de knop ingedrukt tot de diode dooft. Sluit daarna de camper af met de afstandsbediening (op de sleutel).
De bewegingssensors van het alarm zijn gedeactiveerd tot de ontsteking van de camper wordt aangezet.
Dan wordt het alarm teruggezet naar de normale functie.
Zie ook de instructies van het alarm van de producent DEFA.

DENK BIJ KAMPEREN IN DE WINTER AAN HET VOLGENDE

Kamperen in de winter

- Smeer de sloten ter voorkoming van bevroering.
- Zorg voor het juiste glycolmengsel in het verwarmingssysteem.
- Zorg dat de accu volledig geladen is.
- Neem uit voorzorg twee gasflessen mee (geen composietfles).
- Neem extra zekeringen mee voor de camper en voor de elektriciteitsaansluiting op de camping.
- Monteer het winterluikje op het ventilatierooster van de koelkast.
- Denk bij gebruik van de parkeerrem aan het risico van vastvriezen van de rem.
- Verwijder voor het inschakelen van de verwarming sneeuw en ijs van dakluiken en luchtroosters zodat de ventilatie van de camper goed werkt.
- Werp geen wal van sneeuw op rondom de camper en voorkom dat dakluiken en luchtopeningen dichtsneeuwen.
Anders bestaat het risico dat de veiligheidsventilatie wordt belemmerd.

Kamperen in de winter

- Controleer als de camper koud is:
 - of de elektriciteitskabel is aangesloten.
 - of de 230-volt zekering in de elektriciteitsaansluiting in orde is.
 - of de automatische zekering van de ketel in de camper in orde is.
 - of de burens stroom hebben.
 - of de vloeistof in het expansievat het juiste niveau heeft.
- Als de koelkast niet koud wordt: start hem op flessengas in plaats van op 230V.
- Vul water bij en controleer voordat u het verswatersysteem bijvult of alle kranen en aftapkranen gesloten zijn.
- Zorg dat de schoorsteen vrij is van sneeuw en ijs. Gebruik bij kamperen in de winter de schoorsteenverlenger (alleen op modellen met een schoorsteen op het dak).
- Zorg ervoor dat de vaste veiligheidsventilatie niet wordt belemmerd door sneeuw of ander materiaal.

Na kamperen in de winter

- Leeg het watersysteem en de grijswatertank. Zie de afzonderlijke aanwijzingen. Laat alle kranen in de OPEN stand staan (midden tussen warm en koud).
- Leeg slangen, kranen, warmwaterboiler en verwijder het spoelwater in het toilet. Controleer goed of alle waterkranen en de doucheslang leeg zijn.
- Verwijder een eventuele waterzuiveringsvoorziening (optie).
- Leeg de afvaltank van het toilet.
- Verwijder vorstgevoelige levensmiddelen en persoonlijke eigendommen die gevoelig zijn voor kou.
- Controleer of elektrisch element, thermostaat en circulatiepomp correct zijn ingesteld.
- Controleer of alle dakluiken gesloten zijn.

LET HIEROP ALS U TANKT

- Zorg ervoor dat alle flessengasapparaten zijn uitgeschakeld. Het is verboden een benzinestation binnen te rijden met een brandende gasvlam. Brandgevaar.
- Tank tot de pomp automatisch afslaat. Verder bijvullen kan leiden tot brandstoflekkage via het luchtventiel en de overvullingsbeveiliging.



DEUREN VERGRENDELEN/ONTGRENDELEN

De centrale vergrendeling van deuren en laadluiken van de camper wordt op afstand bediend met de autosleutel.

- A: Vergrendelt portieren en laadluiken.
- B: Ontgrendelt portieren voor bestuurder en voorpassagier.
- C: Ontgrendelt het portier en de laadluiken van het woongedeelte.

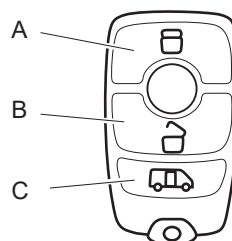

DE CAMPER VERGRENDELEN

Vergrendel de deuren van de camper en de laadluiken door op knop A van de sleutel te drukken.

HET WOONGEDEELTE VAN DE CAMPER ONTGRENDELEN

Wanneer de camper vergrendeld is:

Ontgrendel de deur van het woongedeelte en de laadluiken door op knop C van de sleutel te drukken.

De voorportieren bij de bestuurder en de voorpassagier worden niet beïnvloed (zijn nog steeds vergrendeld).

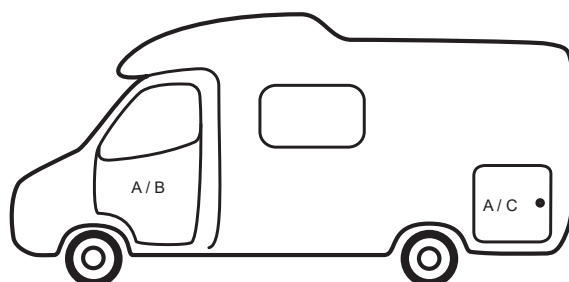

DE VOORPORTIEREN ONTGRENDELEN

Wanneer de camper vergrendeld is:

Ontgrendel de bestuurders- en passagiersportieren door op knop B van de sleutel te drukken.

Het portier naar het woongedeelte en de laadluiken worden niet beïnvloed (zijn nog steeds vergrendeld).

Open een van de voorportieren van de camper bij de bestuurder of de voorpassagier om te bevestigen dat de portieren ontgrendeld moeten zijn.

Als geen van de voorportieren van de camper wordt geopend, zal de camper dat interpreteren als onbedoeld ontgrendeld. Hij zal automatisch alle portieren en luiken vergrendelen (functie A).

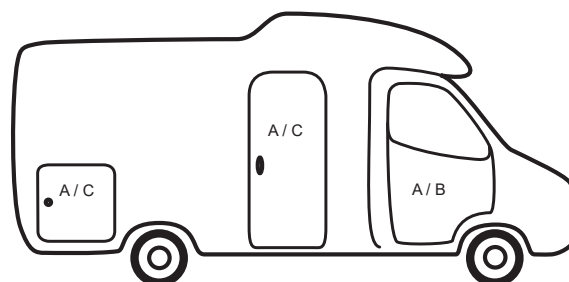

Opmerking!

U loopt het risico dat u buitengesloten wordt als functie A automatisch wordt geactiveerd.

Raadpleeg het instructieboekje van de autofabrikant voor meer informatie

HOOFDSTROOMSCHAKELAAR

Het 12V-systeem van het woongedeelte is voorzien van een hoofdstroomschakelaar met sleutel.

Schakel de hoofdstroomschakelaar uit als de camper niet wordt gebruikt.



BEDIENINGSPANEEL

De functies van het bedieningspaneel worden beschreven in Hoofdstuk 4 "Beschrijving".

Elektrisch systeem
(Standby)
ON-OFF



BEDIENING VAN HET TRAPJE

Dit geldt alleen voor modellen die zijn voorzien van een intreikbaar trapje.

Bedien het trapje met de stroomschakelaar binnen de deur.

Gebruik het trapje alleen als het helemaal is uitgeklappt.

Trek voor vertrek het trapje in via de stroomschakelaar. Controleer of het trapje helemaal is ingetrokken en verkeersveilig is.

Het trapje is zo gekoppeld dat het automatisch wordt ingetrokken als de motor van de camper wordt gestart. Dit betekent dat het trapje in ingetrokken stand is geblokkeerd zolang de motor draait.

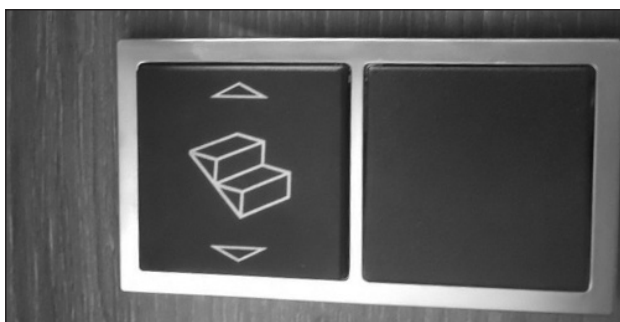

WAARSCHUWING!

Zorg dat het trapje voor het rijden is ingetrokken.

Tijdens het rijden moet het trapje zijn ingetrokken zodat het geen gevaar oplevert voor ander verkeer en voetgangers.

Let op!

Gebruik het trapje alleen als het helemaal is uitgeklappt.

Als het trapje in gedeeltelijk uitgeklapte stand wordt belast, kan het worden beschadigd.

STOELLEN

De stoelen van de camper zijn draaibaar.

Tijdens het rijden moeten zowel de bestuurdersstoel als de passagiersstoelen in de rijrichting zijn vastgezet.

Volledig geïntegreerde campers:



KABE Van:

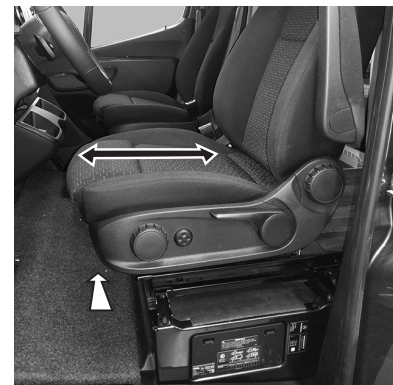

Gebruik

Volledig geïntegreerde campers:



KABE Van:



AANPASSING VAN DE ZITGROEP VOOR RIJDEN

VEILIGHEIDSGORDELS

Sommige modellen zijn voorzien van een neerklapbare bevestigingssteun voor de veiligheidsgordel.

Tijdens het rijden moet de steun voor de veiligheidsgordel zijn ingesteld op de rijstand. De markering geeft de juiste rijstand aan: (A).



Rijden

Camping

Stel de steun in door op de knop te drukken en gelijktijdig de hoogte van de steun in te stellen. De knop bevindt zich in het kussen.

De steun van de veiligheidsgordel heeft een sterke veer die met relatief veel kracht moet worden neergedrukt.



Tijdens het rijden moet de markering (A) zich bevinden op de hoogte van de rand (B) van de buitenkant van de zuil.



STAND VAN DE TAFEL TIJDENS HET RIJDEN

Tijdens het rijden moet de tafel in de transportpositie staan.

Sommige modellen hebben een vaste tafel die neergeklapt kan worden. Tijdens het rijden moet de tafel naar voren zijn geklapt en in de laagste positie neergelaten zijn. Zie foto.

Sommige modellen hebben een tafel die aan de muur hangt. Tijdens het rijden moet de tafel in de transportpositie worden gezet. Zet de tafel vast in de transportpositie, zodat hij geen gevaar vormt bij hard remmen of bij een verkeersongeval.



INSTELLING VAN DE TAFEL

De stand van het tafelblad kan over enkele centimeters worden ingesteld.

- Klap de vergrendeling omlaag.
- Plaats het tafelblad op de gewenste hoogte.
- Fixeer de stand van het tafelblad door de vergrendeling omhoog te klappen.

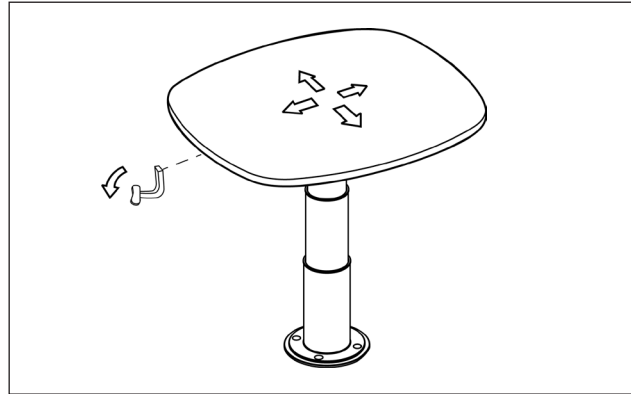

De tafel kan gedraaid worden.

- Draai de tafel.

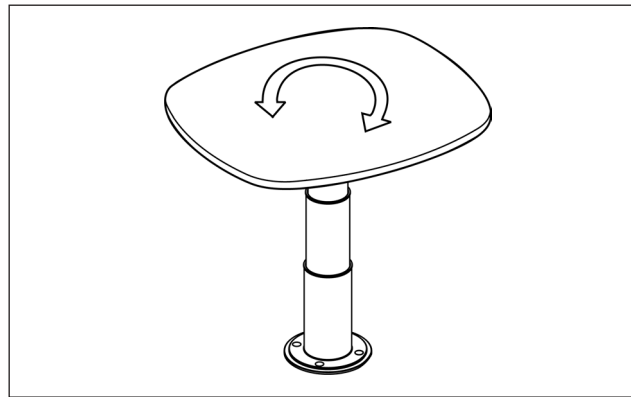

De hoogte van de tafel kan worden ingesteld.

- Draai aan de hendel.
- Druk de tafel omlaag door drukken midden boven de tafelzuil.
- Vergrendel de hoogte van de tafel met de hendel. De tafel kan op drie hoogten worden vergrendeld.

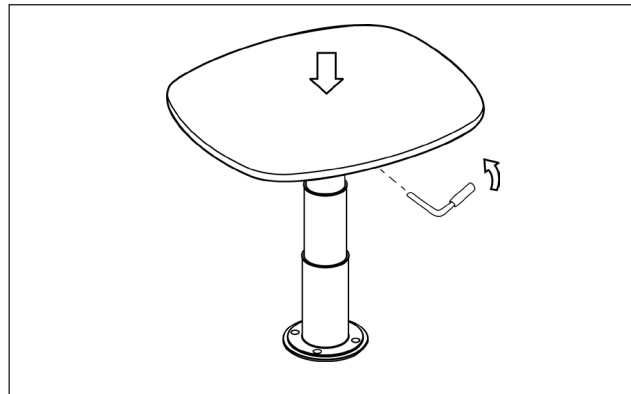

De tafel kan worden gekanteld.

- Trek de terugverende pin uit.
- Kantel het tafelblad.

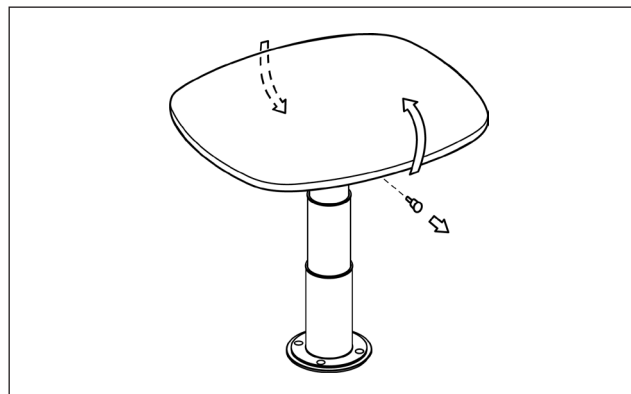

DE ZITGROEP VERANDEREN IN EEN BED

Er zijn verschillende typen zitgroepen, afhankelijk van de indeling van de camper.
Maak het bed op volgens een van onderstaande beschrijvingen.

ZITGROEP MET UITTREKBAAR VERLENGSTUK

Om het bed op te maken zijn behalve de aanwezige bank de volgende onderdelen nodig:

- A Bedbodem met steunpoten.
- B Matras.
- C Matras.

- 1 Laat de tafel zakken.
- 2 Trek het verlengstuk van de bank uit.
- 3 Leg de bedbodem (A) zo dat hij steunt op het verlengstuk van de bank en op de steunpoten.
- 4 Plaats de kussens zoals in de figuur hieronder.

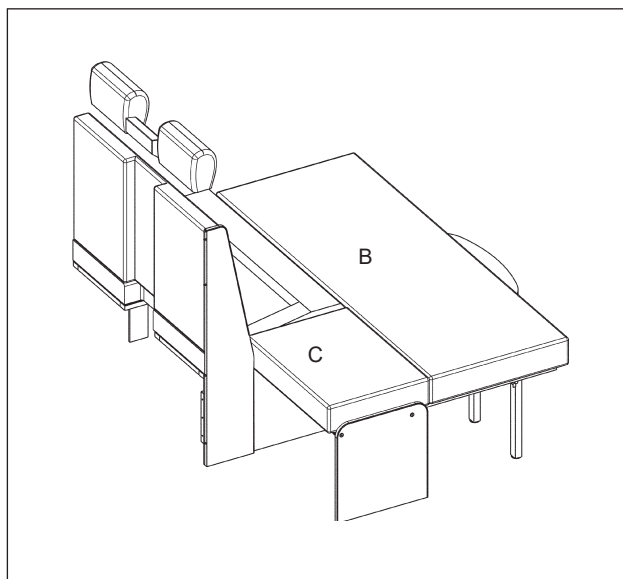
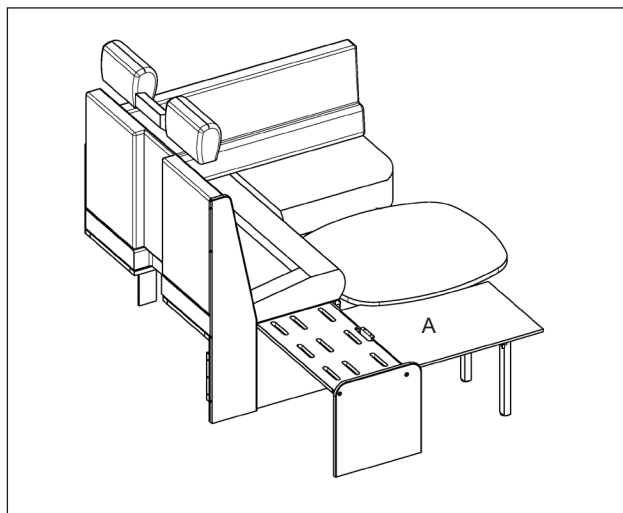
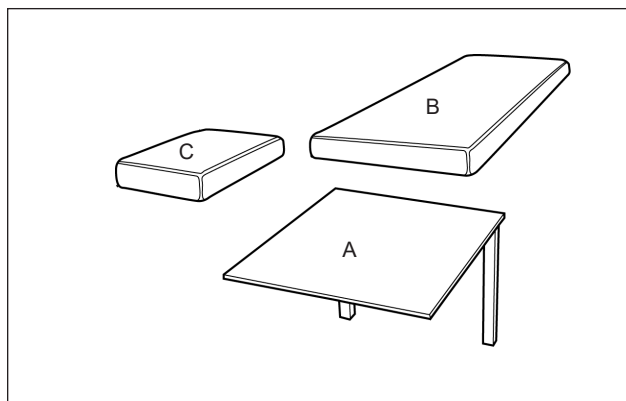
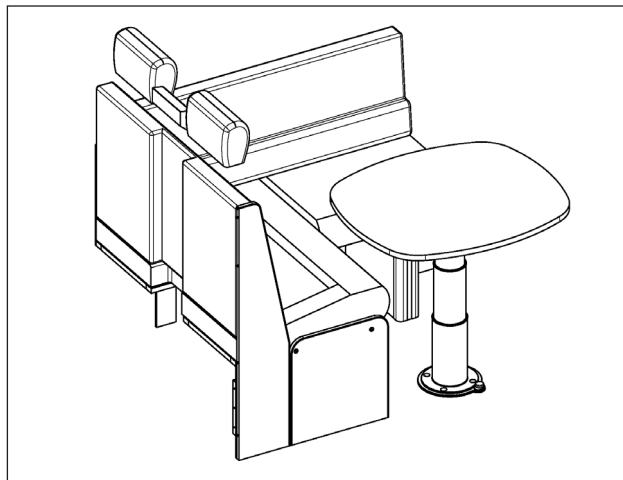

ZITGROEP MET UITTREKBAAR VERLENGSTUK EN ZIJPLAATS

Om het bed op te maken zijn behalve de aanwezige banken de volgende onderdelen nodig:

- B Matras.
- C Matras.
- S Steunpoten.

- 1 Laat de tafel zakken en stel hem zo in dat hij rust op de rand van de bank.
- 2 Plaats de bedbodem (A) tussen de zitplaats en de tafel. Monteer de steunpoten (S) zo dat de bedbodem op de steunpoten rust.

De bedbodem (A) wordt tijdens het rijden bewaard bij de rugsteun van de zijplaats.

- 3 Trek het verlengstuk van de bank uit.
- 4 Plaats de kussens zoals in de figuur aangegeven.

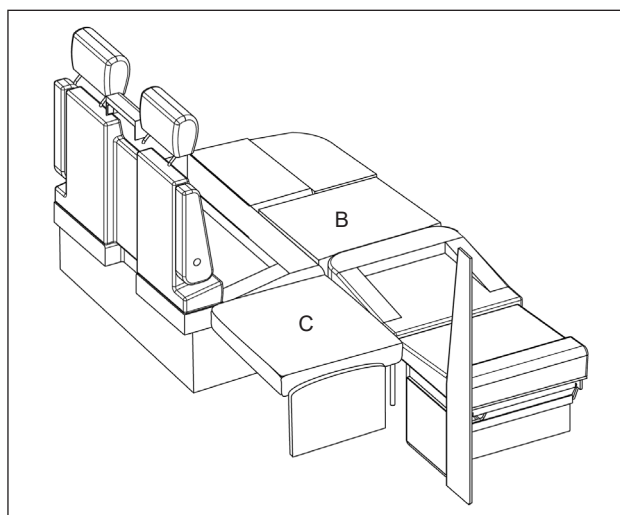
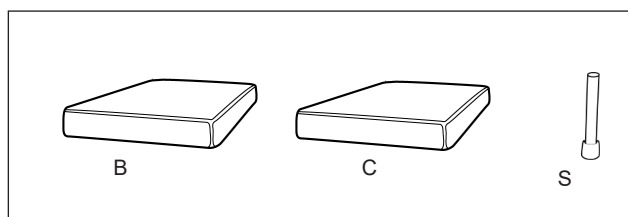
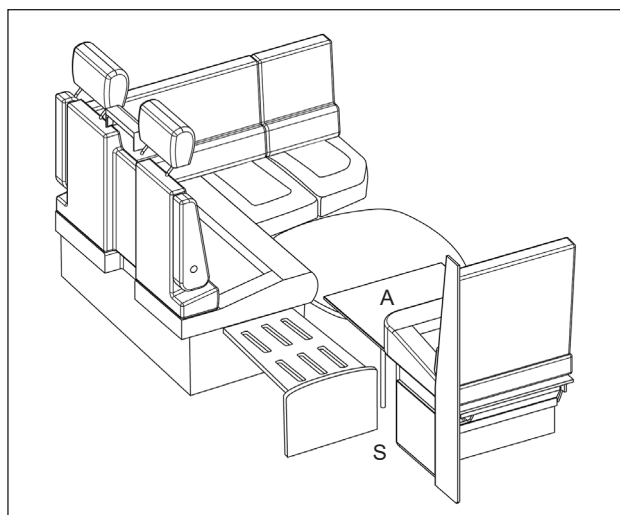
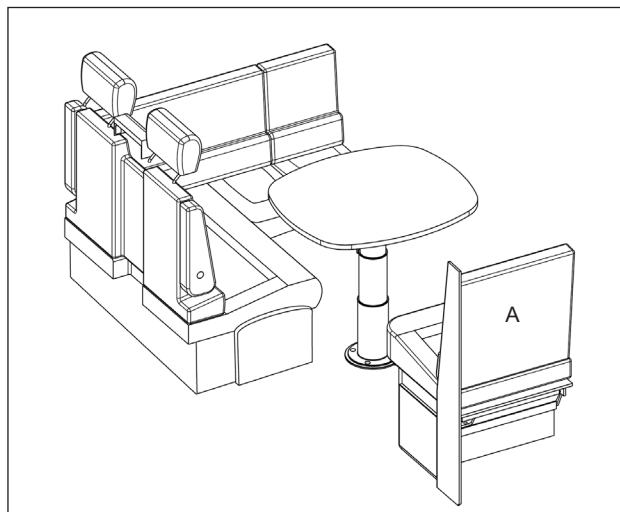

ZITGROEP MET ZIJPLAATS EN MATRAS

Om het bed op te maken zijn behalve de aanwezige banken de volgende onderdelen nodig:

- B Matras.
- S Steunpoten.

- 1 Laat de tafel zakken en stel hem zo in dat hij rust op de rand van de bank.
- 2 Plaats de bedbodem (A) tussen de zitplaats en de tafel. Monteer de steunpoten (S) zo dat de bedbodem op de steunpoten rust.
Het aantal steunpoten kan variëren, afhankelijk van het model.
De bedbodem (A) wordt tijdens het rijden bewaard bij de rugsteun van de zijplaats.
- 3 Plaats de kussens zoals in de figuur aangegeven.

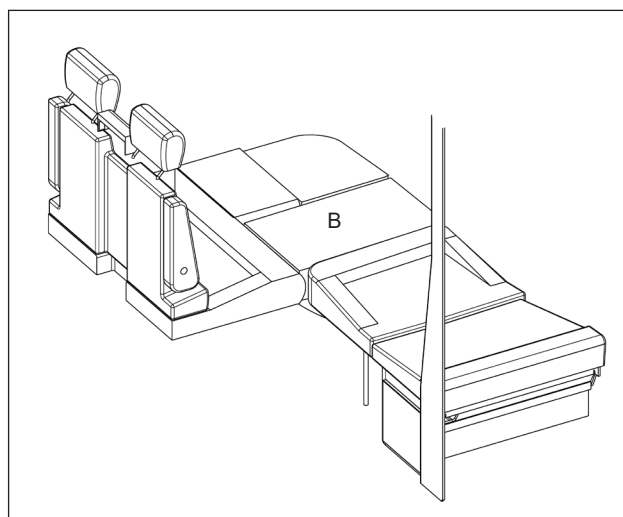
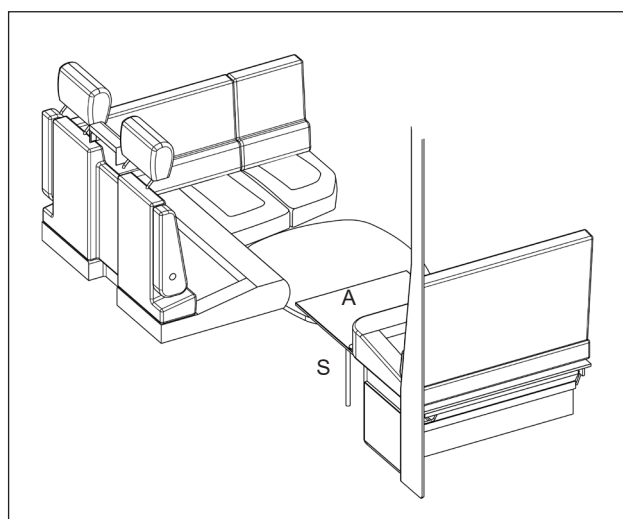
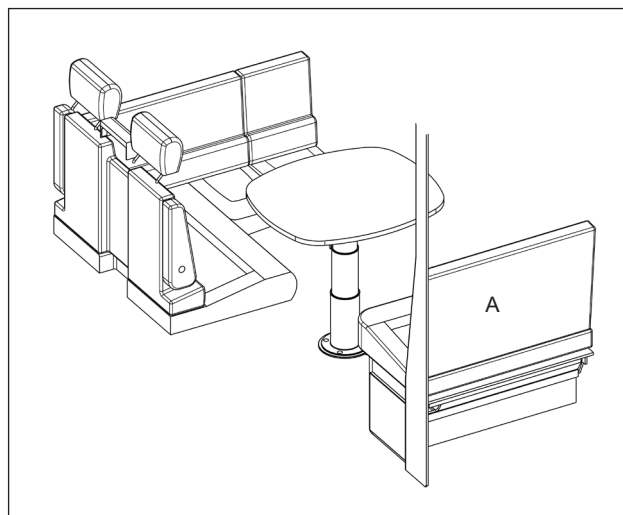
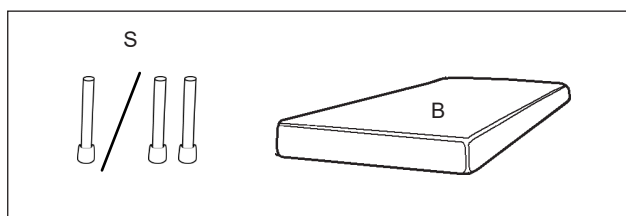

ZITGROEP MET ZIJPLAATS EN TWEE MATRASSEN

Om het bed op te maken zijn behalve de aanwezige banken de volgende onderdelen nodig:

- B Matras.
- C Matras.
- S Steunpoten.

- 1 Laat de tafel zakken en stel hem zo in dat hij rust op de rand van de bank.
- 2 Plaats de bedbodem (A) tussen de zitplaats en de tafel. Monteer de steunpoten (S) zo dat de bedbodem op de steunpoten rust. Het aantal steunpoten kan variëren, afhankelijk van het model.

De bedbodem (A) wordt tijdens het rijden bewaard bij de rugsteun van de zijplaats.

- 3 Plaats de kussens zoals in de figuur aangegeven.

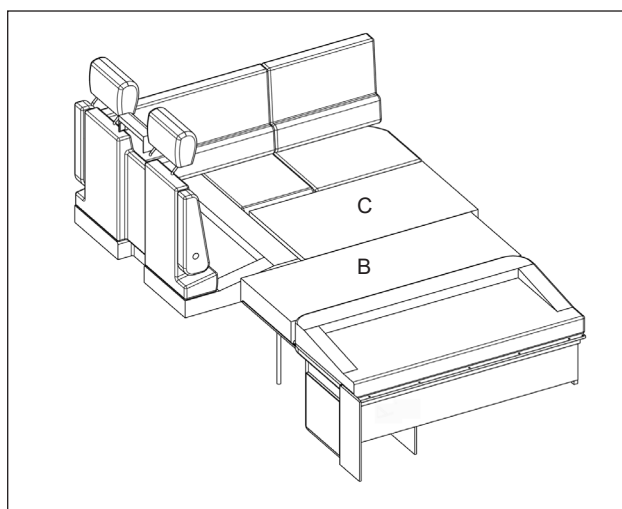
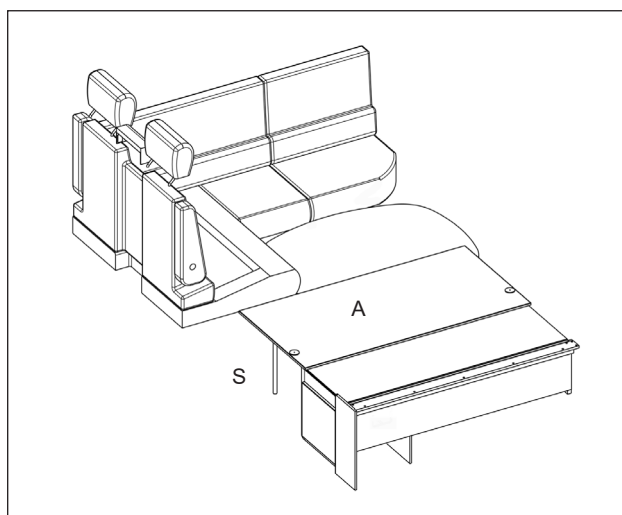
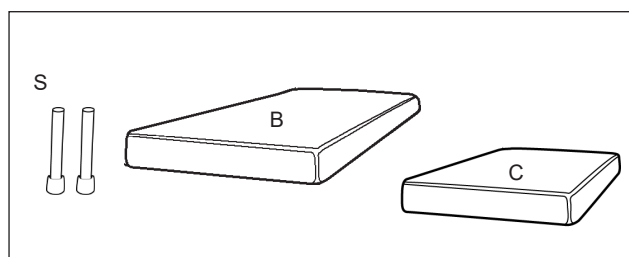
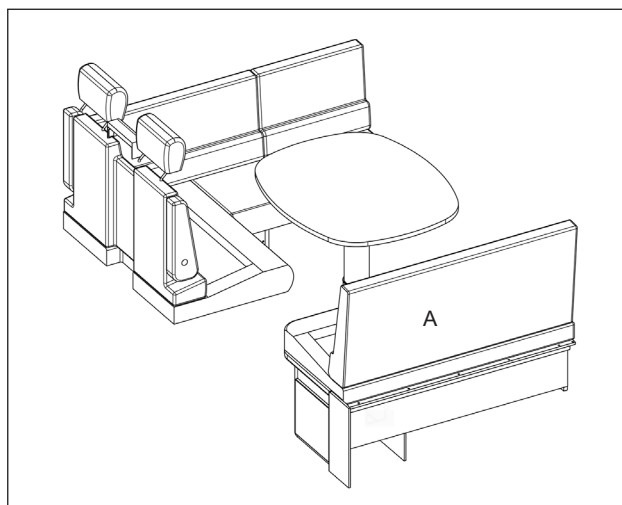

ZITGROEP MET ZIJPLAATS EN DRIE MATRASSEN

Om het bed op te maken zijn behalve de aanwezige banken de volgende onderdelen nodig:

- B Matras.
- C Matras.
- D Matras.
- S Steunpoten.

- 1 Laat de tafel zakken en stel hem zo in dat hij rust op de rand van de bank.
- 2 Plaats de bedbodemplaat (A) tussen de zitplaats en de tafel. Monteer de steunpoten (S) zo dat de bedbodemplaat op de steunpoten rust.
Het aantal steunpoten kan variëren, afhankelijk van het model.
De bedbodemplaat (A) wordt tijdens het rijden bewaard bij de rugsteun van de zijplaats.
- 3 Plaats de kussens zoals in de figuur aangegeven.

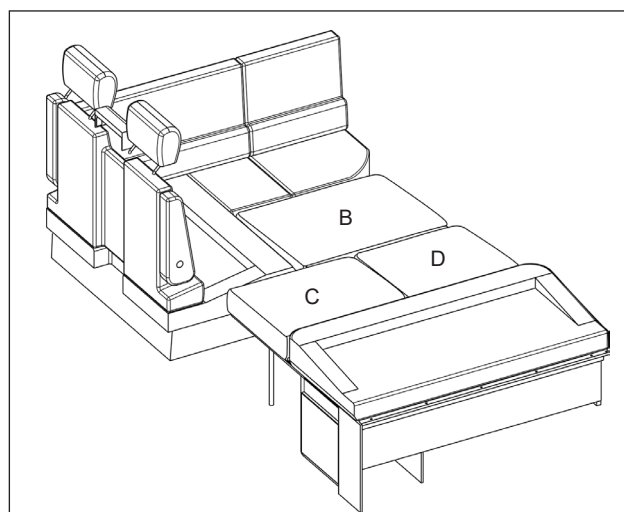
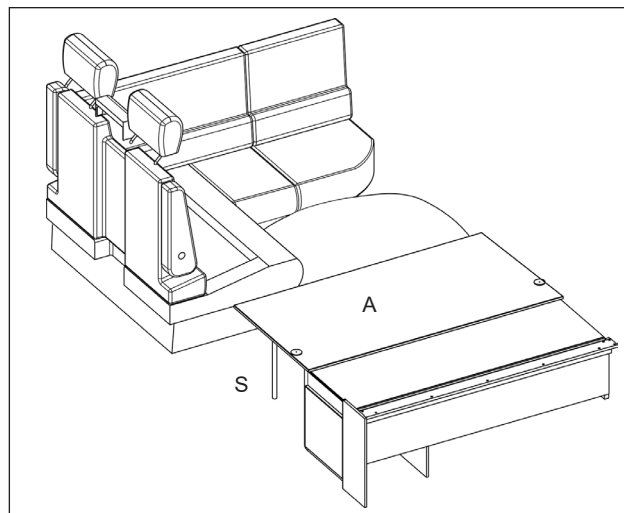
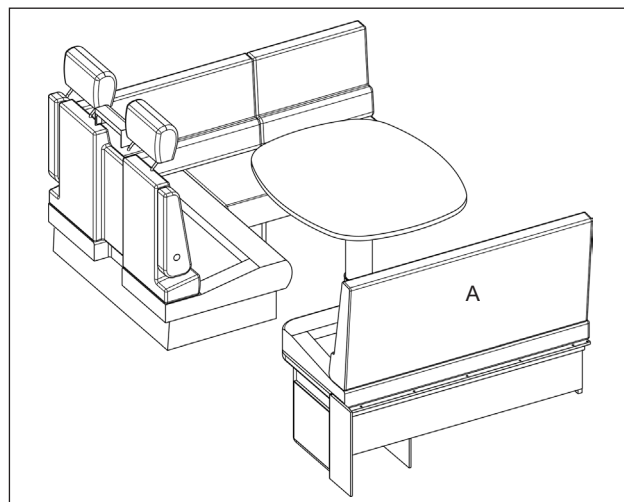
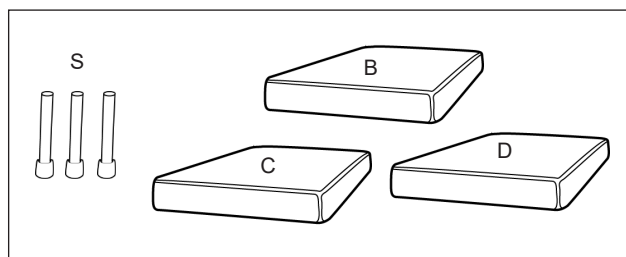

ZITGROEP KABE VAN

Om het bed op te maken zijn behalve de aanwezige bank de volgende onderdelen nodig:

- A Bedbodem met steunpoten.
- B Matras.

- 1 Laat de tafel zakken.
- 2 Verleng de tafel met de bedbodem (A).
- 3 Plaats de kussens (B) zoals in de figuur hieronder.

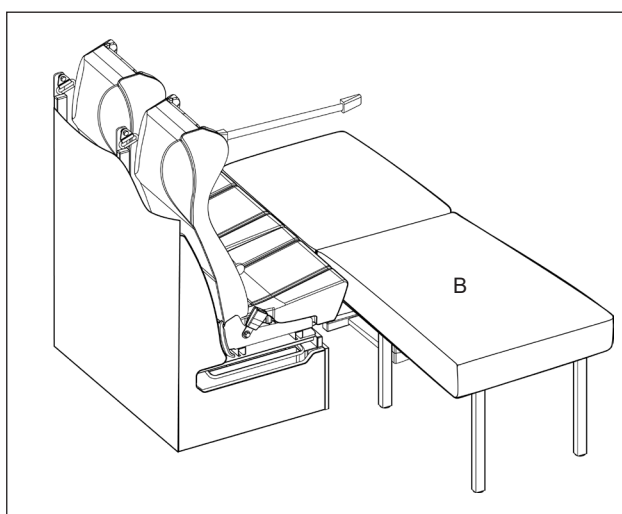
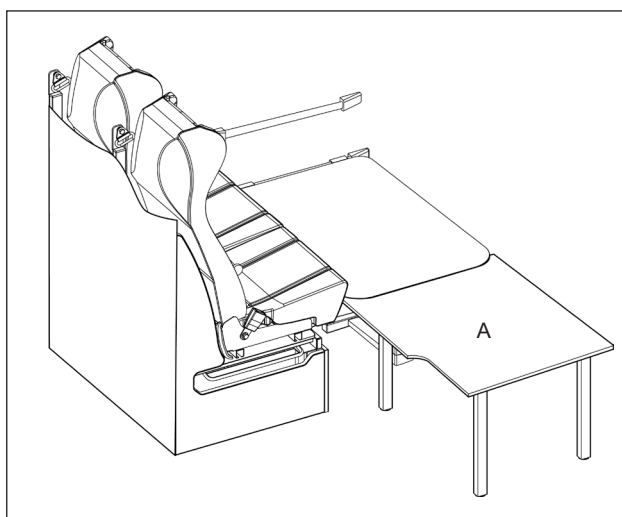
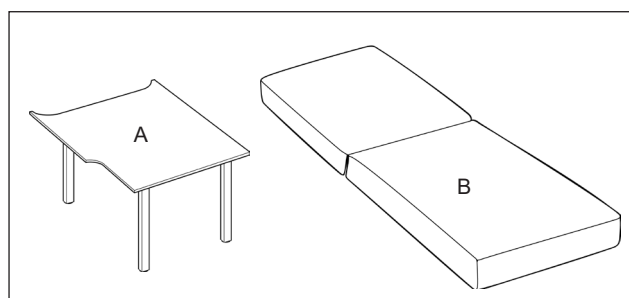
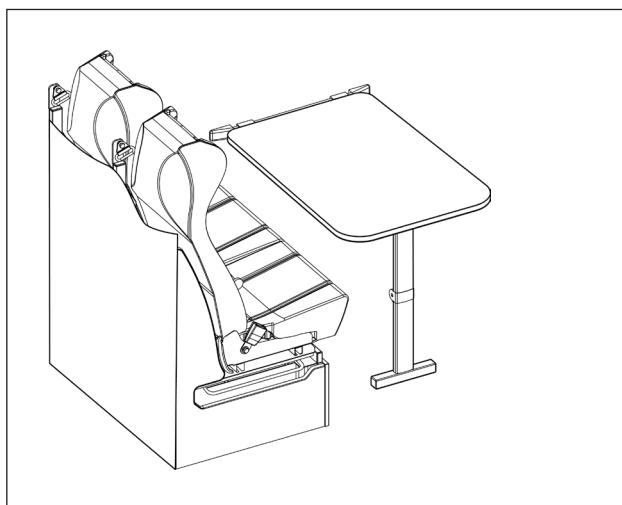

NEERLAATBAAR BOVENBED

Sommige modellen zijn voorzien van een neerlaatbaar bovenbed boven de zitplaatsen van de camper.

Tijdens het rijden moet dit bed in zijn hoogste eindstand zijn opgehesen.

Als het bed wordt belast moet het in zijn laagste eindstand zijn neergelaten. De maximaal toegestane belasting bedraagt 200 kg. Dit bed mag niet worden belast terwijl het omhoog of omlaag wordt bewogen.

Sommige modellen zijn voorzien van een ladder. De maximale belasting van de ladder is 100 kg.

Het bovenbed wordt elektrisch bediend vanaf het bedieningspaneel van de camper (A).

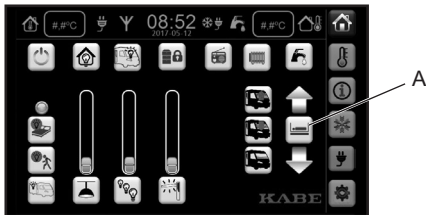

Bediening van het bed:

- 1 Laat de rugleuning van de stoelen helemaal neer zodat het bed niet op de stoelen kan steunen.
- 2 Bescherm het rugkussen van de zitplaats door het plat te leggen.
- 3 Laat het bed zakken tot de eindstand.
- 4 Gebruik de valbescherming van het bed. Zorg ervoor dat de banden van de valbescherming voldoende lang zijn zodat het bed niet in de banden hangt.
- 5 Voor het rijden:
Verhoog het bed tot de bovenste eindstand. Lading moet op een andere plaats bewaard worden. Lading op het bed kan verhinderen dat het bed zijn eindstand kan bereiken.

Met de hand bediend bed (zonder motoraandrijving): zorg ervoor dat het bed in opgehesen stand is vastgezet met de twee sloten.

Let op!

Controleer of er niets in de weg zit of door het bed kan worden beschadigd. Als de motoren van het bed langzaam of ongelijk werken, onderbreek dan de procedure en zoek de oorzaak.



WAARSCHUWING!

Het bed mag niet omhoog of omlaag worden bewogen als zich iemand in, onder of nabij het bed bevindt waardoor de betrokkene letsel kan oplopen.

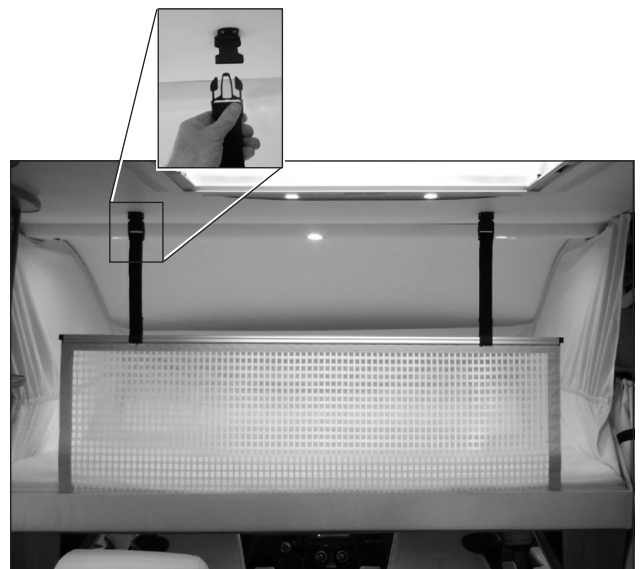

VOORRUITJALOEZIE

Alle KABE campers zijn voorzien van jaloezieën om het voorste gedeelte van de camper te kunnen verduisteren. De jaloezieën mogen niet worden gebruikt tijdens het rijden.

- Sommige modellen zijn voorzien van met de hand bedienbare jaloezieën.
- Sommige modellen zijn voorzien van een elektrisch bediende jaloezie. Zie de informatie hieronder.

BEDIENEN VAN DE ELEKTRISCHE JALOEZIE

(Alleen bij bepaalde modellen.)

Tijdens het rijden moet de jaloezie van de camper in de hoogste stand zijn opgetrokken.

De elektrische jaloezie wordt bediend op het bedieningspaneel van de camper.



- A Open stand.
- B Verduistering.
- C Stand voor privacy. Vooraf ingestelde stand die het onderste deel van het raam bedekt.



Bediening in geval van nood

Als zich in de elektrische jaloezie van de camper een storing voordoet, kunt u de volgende noodmaatregel nemen.

- 1 Schakel het elektrische systeem van de camper uit. Schakel het elektrische systeem weer in. Kijk of u de jaloezie elektrisch kunt bedienen.
- 2 A) Schroef de twee roosters los die zich boven de voorruit bevinden.
B) Als de roosters ontbreken, demonteer dan het paneel waarachter zich de twee jaloeziemotoren bevinden (boven de voorruit). Het paneel is bevestigd met schroeven.
- 3 Elke motor beschikt over de mogelijkheid om de jaloezie met de hand omhoog te draaien met behulp van een inbussleutel. Een van de motoren bedient het bovenste deel van de jaloezie. De andere motor bedient het onderste deel van de jaloezie.

KABE VAN: VOORRUITJALOEZIE

Betreft de KABE Van. (Alleen bepaald modellen.)

Tijdens het rijden moet de jaloezie van de camper in opgetrokken positie zijn vastgezet.

Neerlaten van de voorruitjaloezie.

- 1 Maak het klittenband van de jaloezie los (A).
- 2 Laat de jaloezie neer door drukken op de knop (B).
- 3 Plaats de onderkant van de jaloezie in de houder (C).
- 4 Zet de onderste geleidestang (D) vast in de houder (E) op het instrumentenpaneel.
- 5 Herhaal de punten 1-4 voor het andere deel van de jaloezie.
- 6 Draai de bovenste geleidestangen naar boven (F) en bevestig ze aan elkaar. Plaats de bovenste geleidestang in de houder (achter de rand).
- 7 Trek voorzichtig de twee jaloezieën uit. Draai de randen van de jaloezieën zo dat ze in de houder passen en in het midden van de voorruit tegen elkaar passen.

Opvouwen van de voorruitjaloezie.

- 1 Trek de jaloezieën van elkaar af. Zorg ervoor dat de vouwen van de jaloezie correct gevouwen wordt.
- 2 Maak de bovenste en de onderste geleidestang los (F+D).
- 3 Draai de jaloezie naar boven achter de rand. Zorg ervoor dat hij vasthaakt in de houder (knop B).
- 4 Zet de jaloezie vast met het klittenband (A) zodat hij tijdens het rijden niet los kan raken.

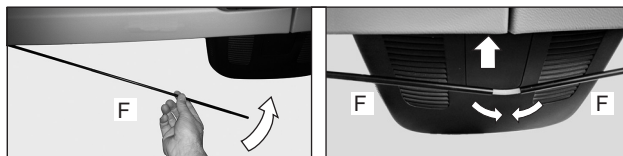
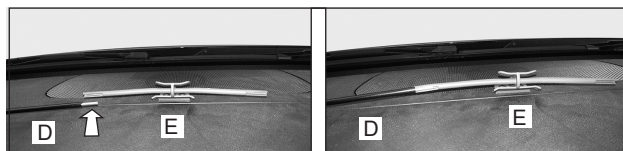
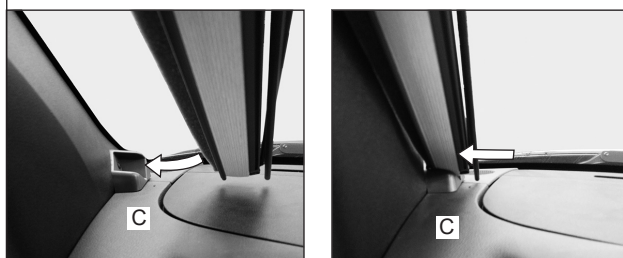
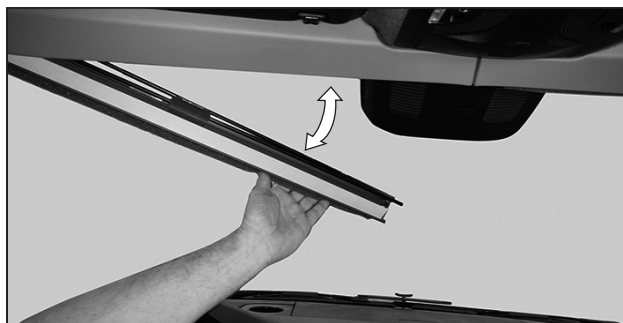
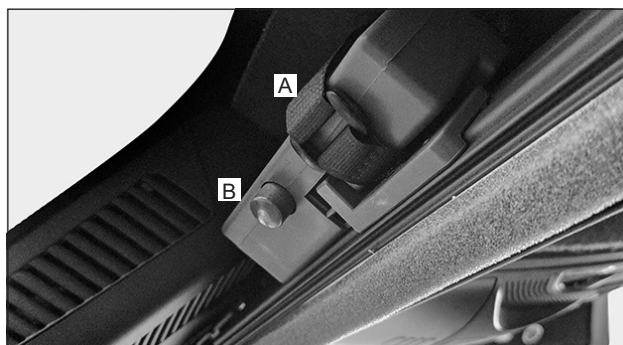

BELADING

ALGEMEEN

Voorkom overbelasting. Zorg dat het totaalgewicht van de camper niet wordt overschreden.

HET PLAATSEN VAN LADING

De lading moet correct zijn verdeeld.

- Laag zwaartepunt.
Lichte lading in de bovenkastjes. Zware lading dichtbij de vloer.
- Gelijkelijk verdeeld tussen de linker- en rechterzijde van de camper.
- Zo verdeeld dat de toegestane asbelasting voor de respectievelijke assen niet wordt overschreden. De toegestane asbelasting staat aangegeven op een plaatje in de motorruimte.

Geen losse voorwerpen in het woongedeelte die tijdens het rijden een gevaar kunnen vormen voor de passagiers. De lading moet zijn vastgezet of zo zijn geplaatst dat hij niet kan verschuiven, losraken of letsel kan veroorzaken.



LAADRUIMTE

Bij het laden moet ervoor worden gezorgd dat het kozijn van het luik niet wordt overbelast of kan worden vervormd. Zorg dat de belasting op de vloer van de laadruimte rust en niet op het kozijn.

Zet de lading voor het rijden goed vast.



Let op!

Er bestaat risico van beschadiging van het kozijn van het luik.
Voorkom overbelasting van het kozijn van het luik.

FLESSENGASSYSTEEM

VERWISSELEN VAN DE GASFLES

Ga voor het verwisselen van de gasfles als volgt te werk:

- 1 Schakel alle toestellen in de camper die op flessengas werken uit.
- 2 Sluit de hoofdkraan van de gasfles.
- 3 Schroef de gas slang los van de gasfles. De koppeling heeft een naar links draaiende schroefdraad en moet met de klok mee worden losgedraaid. Sommige modellen zijn voorzien van een slangbreukklep tussen de gas slang en de gasfles. Laat de slangbreukklep op de gas slang zitten.
- 4 Verwissel de gasfles. Span de nieuwe gasfles goed vast.

Denk eraan dat u de peilsensor van de lege gasfles moet verwijderen (alleen voor voertuigen met Smart Level).

Monteer de sensor op de volle gasfles. Het niveau kan alleen worden gemeten in gasflessen van metaal.

- 5 Schroef de gas slang (de slangbreukklep) vast op de nieuwe gasfles.
- 6 Open de hoofdkraan van de gasfles.
- 7 Alleen voor modellen met een slangbreukklep: Open de slangbreukklep door enkele seconden op de knop te drukken zodat de gasdruk in de buizen gelijkmatig wordt.
- 8 Controleer aansluiting en slang op lekkage.
- 9 Start de toestellen die werken op flessengas en die u wilt gebruiken.

Na het verwisselen van de gasfles kan zich lucht in de leidingen bevinden waardoor het wat moeite kost om bijvoorbeeld een kookpit aan te steken. Blijf het proberen tot het gas de pit heeft bereikt.

Wees voorzichtig in verband met brandgevaar.

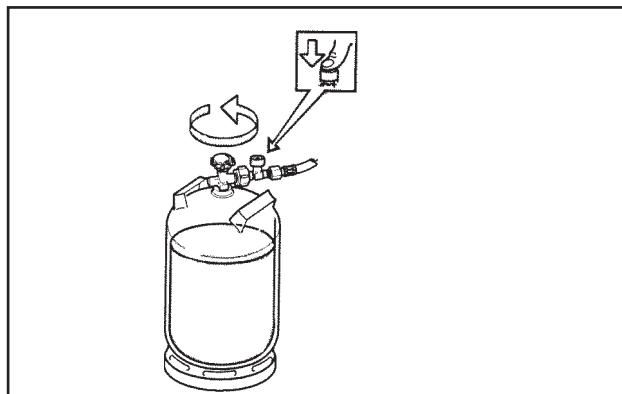

Druk op de knop zodat de slangbreukklep opengaat. Als de slangbreukklep gesloten is, kunnen toestellen die werken op flessengas niet worden aangestoken.

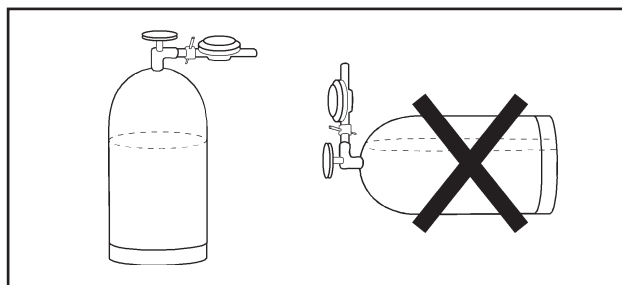

Gasflessen moeten staande bewaard worden.



WAARSCHUWING!

Gevaar van brandgevaarlijk gas.

Zorg ervoor dat zich bij het verwisselen van een gasfles geen vuur, gloeiend of heet materiaal in de nabijheid bevindt.

GEBRUIK VAN DE LEKKAGE-INDICATOR

Sommige modellen zijn uitgerust met een lekkage-indicator.

Controleer het flessengassysteem als volgt op lekkage:

- 1 Schakel de apparaten die op gas werken uit (kooktoestel, ketel, koelkast) en wacht tot hun ontstekingszekeringen zijn afgekoeld.
- 2 Open alle kranen in de camper. Open ook de bedieningskranen van het kooktoestel.
- 3 Druk de regelaar van de lekkage-indicator omlaag.
- 4 Controleer of er gasbelletjes opborrelen in het water in het reservoir. Er mogen gedurende minstens 10 seconden geen belletjes in de vloeistof verschijnen. Controleer dit gedurende ongeveer een minuut.

Als er belletjes verschijnen terwijl alle toestellen zijn uitgeschakeld, betekent dit dat het flessengassysteem gas lekt.

Sluit direct de hoofdkraan op de gasfles en vraag de dichtstbijzijnde KABE-onderhoudsdealer om de lekkage te verhelpen.

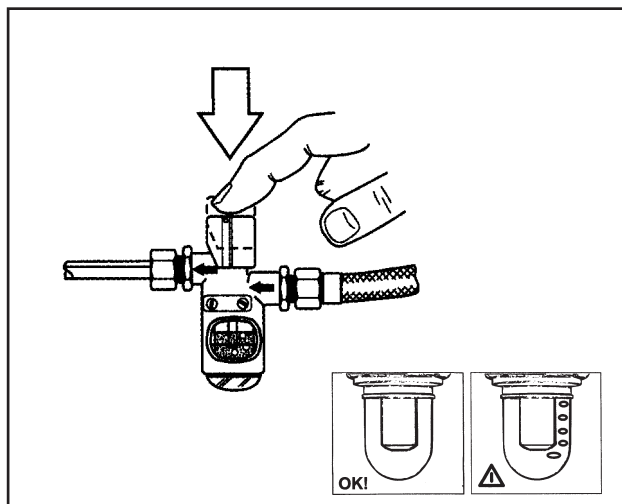

KOELKAST

De koelkast werkt op flessengas of op elektrische stroom (230V). Tijdens het rijden kan de koelkast ook werken op 12V van de auto.

Sommige campers zijn uitgerust met een koelkast met compressor. Deze koelkasten werken alleen op 12V.

De koelkast kan worden geregeld op de koelkast zelf en op het bedieningspaneel van de camper.

Als de koelkast voor het eerst wordt gebruikt, kan er enige geur vrijkomen. Deze verdwijnt na enkele uren. Zorg voor goede ventilatie van de ruimte.

Na enkele uren bereikt de koelkast zijn bedrijfstemperatuur.

Zie ook de gebruiks- en onderhoudsaanwijzing van de fabrikant van de koelkast.

Gebruik

Opmerking!

Reinig de koelkast voor u hem in gebruik neemt.



In sommige modellen is de koelkast voorzien van automatische energiekeuze (AES). Dit betekent dat de koelkast in eerste instantie werkt op 230V. Als de camper niet op 230V is aangesloten, schakelt de koelkast over op flessengas. Tijdens het rijden werkt de koelkast op 12V van de auto.

Bij de andere modellen wordt de energie waarop de koelkast werkt handmatig ingesteld.

Een koelkast met automatische energiekeuze (AES) kiest tijdens het rijden 12V-bedrijf. Bij pauzeren of stoppen kiest de koelkast automatisch een andere bedrijfsmodus. Gasbedrijf wordt gestart met een vertraging van ca 15 minuten. Dit om het voertuig te kunnen tanken zonder dat direct het gasbedrijf start. Bij een langere stop op een tankstation moet het gasbedrijf van de koelkast met de hand worden uitgeschakeld.



Koelkast:
ON-OFF

Kies de bedrijfsmodus
van de koelkast.

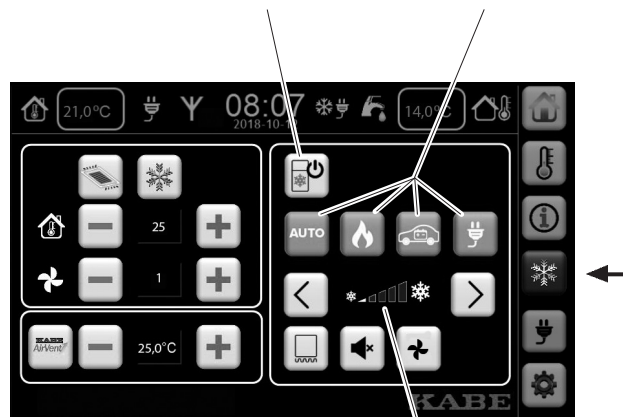

Vermogensinstelling
van de koelkast.

Zie de gebruiksaanwijzing van de fabrikant voor volledige instructies over gebruik en onderhoud.

Elektrische werking op 230V

- 1 Zorg dat de camper is aangesloten op 230V.
- 2 Zorg ervoor dat de koelkast in bedrijf is (met de knop ON-OFF).
- 3 Kies op het bedieningspaneel de bedrijfsmodus: 230V of automatische keuze (AES).
- 4 Pas zo nodig het vermogen van de koelkast aan.

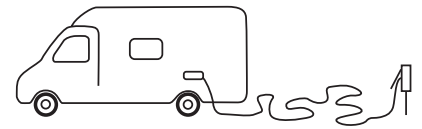

ON-OFF



Werking op flessengas

- 1 Open de kraan op de gasfles.
- 2 Open de afsluitkraan naar de gastoevoer.
- 3 Zorg ervoor dat de koelkast in bedrijf is (met de knop ON-OFF).
- 4 Kies op het bedieningspaneel de bedrijfsmodus: gas of automatische keuze (AES).
- 5 Pas zo nodig het vermogen van de koelkast aan.

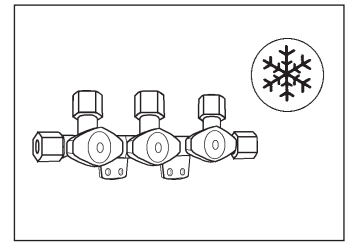

ON-OFF



Let op!

Als de koelkast tijdens het rijden op gas werkt, moeten alle maatregelen worden genomen die worden voorgeschreven in de wetgeving van het betreffende land.

In sommige landen is werking op flessengas tijdens het rijden verboden

Op en nabij tankstations is werking op flessengas altijd verboden!

Elektrische werking op 12V

Werking op 12V is alleen mogelijk tijdens het rijden.

- 1 Zorg ervoor dat de koelkast in bedrijf is (met de knop ON-OFF).
- 2 Kies op het bedieningspaneel de bedrijfsmodus: 12V of automatische keuze (AES).
- 3 Pas zo nodig het vermogen van de koelkast aan.



ON-OFF



De koelkast uitschakelen

Schakel de koelkast uit volgens de gebruiksaanwijzing van de fabrikant.

Zorg ervoor dat de gaskraan van de koelkast gesloten is.

Als de koelkast is uitgeschakeld, moet zijn deur open blijven om te voorkomen dat zich in de koelkast schimmel vormt.

Als de koelkast langere tijd niet wordt gebruikt:

- Leeg de koelkast. Ontdooi en reinig de koelkast.
- Monteer winterluikjes op de ventilatieroosters.



ON-OFF

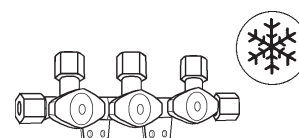

KOOKTOESTEL VOOR FLESSENGAS

De KABE Travelmaster kan zijn uitgerust met verschillende typen kooktoestellen, afhankelijk van het model. Dit instructieboek bevat aanwijzingen voor de respectievelijke typen. Lees de betreffende instructies.

De branders van het kooktoestel zijn voorzien van een ontstekingszekering die automatisch de gastoevoer onderbreekt als de vlam dooft, bijvoorbeeld als een pan overkookt.

Voordat het kooktoestel kan worden gebruikt, moeten de volgende gaskranen worden geopend:

- de hoofdkraan van de gasfles.
- de gaskraan van het kooktoestel, die zich bevindt in een kastje vlakbij het kooktoestel.

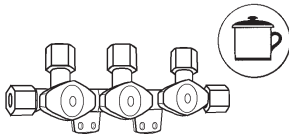

GEbruik VAN HET KOOKTOESTEL VOOR FLESSENGAS

- 1 Zet de glazen afdekplaat en een eventuele vlambeschermmer van het toestel rechtop..
De glazen afdekplaat moet open blijven zolang het toestel warm is.
Het aansteken moet van bovenaf zichtbaar zijn en mag niet worden afgeschermd door bijv. vaatwerk.
- 2 Draai de regelknop van de brander naar het symbool "grote vlam".
- 3 Druk de regelknop van de brander in en steek de pit aan door drukken op de ontstekingsknop. Laat de ontstekingsknop los als de gasvlam brandt.
- 4 Houd de regelknop gedurende ca 10 seconden ingedrukt tot de ontstekingszekering warm is.
- 5 Plaats de pan midden boven de brander.
Gebruik geen pannen die groter zijn dan het rooster (de rand van het toestel kan te heet worden).
Voorkom dat de vlam langs de zijkant van de pan likt.
Gebruik geen pannen met een bobbelige of vervormde bodem.

UITSCHAKELEN VAN HET KOOKTOESTEL

- 1 Draai de regelknop van de brander naar de stand "uit" zodat de vlam dooft.
- 2 Laat de glazen afdekplaat van het toestel open staan tot de branders zijn afgekoeld.
- 3 Sluit de gaskraan van het toestel die zich in het kastje onder het toestel bevindt.



WAARSCHUWING!

Risico van lichamelijk letsel!

Tijdens en na gebruik zijn de delen van het toestel heet. Wees voorzichtig en voorkom brandwonden.

Wanneer u kookt met een gasvlam in een fornuis, oven of grill, is extra ventilatie belangrijk. Open een raam om voor voldoende ventilatie te zorgen.

Gebruik het kooktoestel niet voor het verwarmen van de camper.

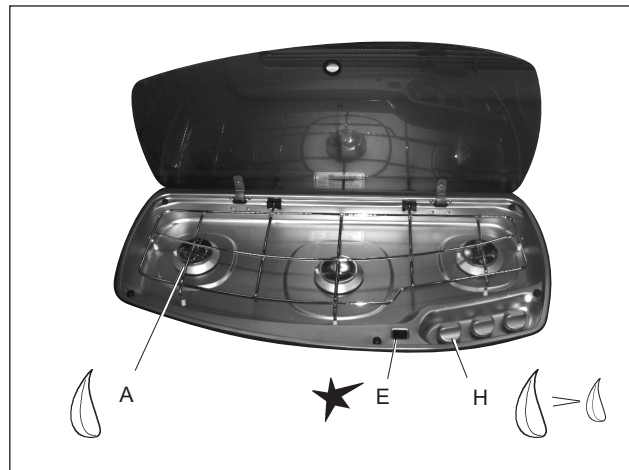

Het kooktoestel

- A Branders
- E Ontstekingsknop
- H Gasregelknoppen voor de branders van het kooktoestel

Let op!

De glazen afdekplaat mag niet worden gesloten zolang een van de branders brandt of warm is.

Opmerking!

Zie ook de gebruiks- en onderhoudsaanwijzingen die bij het kooktoestel horen.

MAGNETRON

Sommige modellen zijn voorzien van een magnetron (in de fabriek gemonteerd, eventueel als optie).

De magnetron kan alleen worden gebruikt als de camper is aangesloten op 230V.

De magnetron mag maximaal gedurende 30 minuten gebruikt worden. Daarna moet hij afkoelen om oververhitting te voorkomen.

Reinig de magnetron met een licht vochtige doek..

Zie ook de aanwijzingen van de fabrikant.



Max 30 minuten.

VERWARMINGSSYSTEEM



Het bedieningspaneel van de camper.

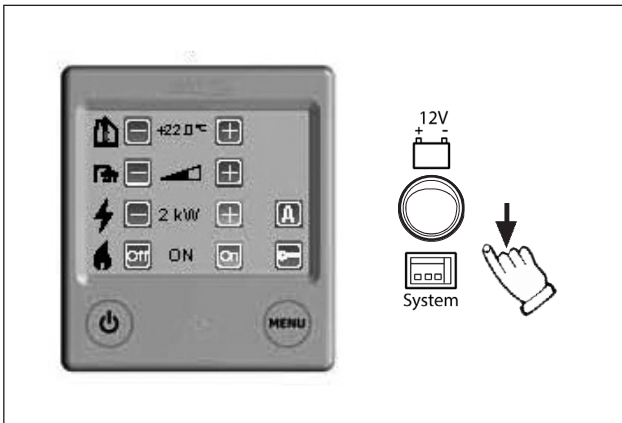

Het bedieningspaneel van de verwarmingsketel.

Het bedieningspaneel van de verwarmingsketel is aangesloten op het elektrische systeem van de camper. Dit betekent dat de meest gebruikte functies van de verwarmingsketel toegankelijk zijn op het bedieningspaneel van de camper, samen met andere functies voor het verwarmingssysteem.

Bij normaal gebruik wordt voor het regelen van de verwarmingsketel het bedieningspaneel van de camper gebruikt.

Het eigenlijke bedieningspaneel van de verwarmingsketel bevindt zich op een minder opvallende plaats, bijvoorbeeld in een garderobekast.

Bij het bedieningspaneel van de verwarmingsketel is een schakelaar geplaatst. Via deze schakelaar kunt u kiezen of het bedieningspaneel van de ketel:

- moet zijn aangesloten op het elektriciteitssysteem van de camper, en dus op het bedieningspaneel van de camper, of
- direct moet zijn aangesloten op de accu.

Bij normaal bedrijf moet de schakelaar in de stand "Systeem" staan.

Als het elektrische systeem wordt getroffen door een storing, kan de verwarmingsketel in bedrijf blijven door de stroomschakelaar in de stand "12V Accu" te zetten.

Voor volledige informatie over de diverse functies van de verwarmingsketel wordt verwezen naar de gebruiksaanwijzing van ALDE.

STARTEN VAN HET VERWARMINGSSYSTEEM

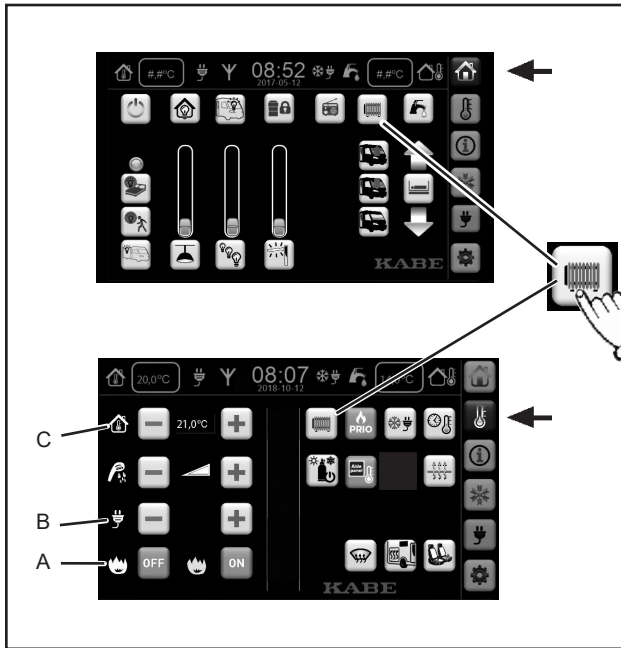

Start het uitgeschakelde verwarmingssysteem door drukken op het symbool "Verwarming ON-OFF".

Het symbool "Verwarming ON-OFF" is beschikbaar in het startmenu van het bedieningspaneel en in het menu "Verwarming".

Zorg ervoor dat de volgende instellingen correct zijn aangegeven:

- A Verwarming met flessengas.
- B Verwarming met elektrische voeding 230V.
- C Instelling van de gewenste temperatuur.

Aanwijzingen vindt u in de afzonderlijke hoofdstukken.

INSTELLING VAN DE GEWENSTE TEMPERATUUR

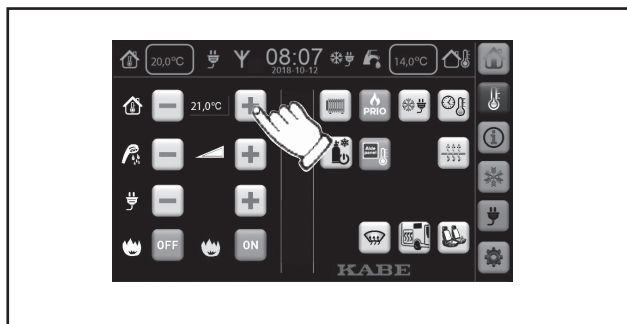

De temperatuur kan worden ingesteld tussen +5°C en +30°C, met intervallen van 0,5°C.

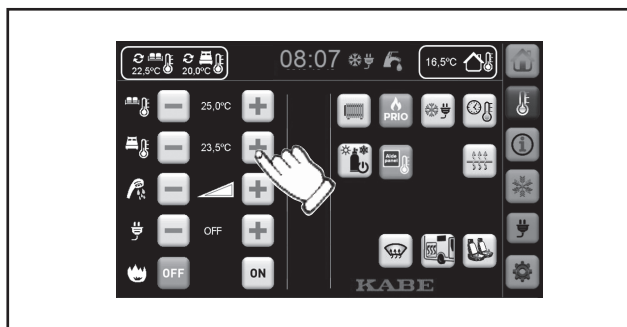

Sommige modellen hebben zoneverwarming. (KABE Imperial)

Zoneverwarming betekent dat de temperatuur voor zone 1 en zone 2 afzonderlijk wordt ingesteld.



Zone 1 omvat het voorste deel van de camper (de zitgroep).



Zone 2 omvat het achterste deel van de camper (de bedden).

WARM WATER



Voor warm water is het nodig dat het verwarmingssysteem in bedrijf is (met flessengas of elektrisch).

In de zomer wil men wel warm water hebben maar niet het woongedeelte verwarmen. Als u de temperatuur instelt op een waarde lager dan de binnentemperatuur, zal de circulatiepomp niet starten (en het woongedeelte niet worden verwarmd).



De temperatuur van het warme water in de verwarmingsketel kan tijdelijk worden verhoogd. Hierdoor kunt u een grotere hoeveelheid water op de gewenste temperatuur gebruiken.

Na ongeveer 30 minuten keert de instelling automatisch terug naar normaal warm water. (De instelling kan ook handmatig worden gereset.)

In de tijd waarin extra warm water wordt geproduceerd, is de circulatiepomp uitgeschakeld (het woongedeelte wordt niet verwarmd).



WAARSCHUWING!

Risico van brandwonden.

De verhoogde temperatuur van het warme water kan brandwonden veroorzaken. Wees voorzichtig met extra warm water.

Laat uw omgeving weten dat het warme water tijdelijk heter is dan normaal.

VERWARMING MET ELEKTRISCHE VOEDING 230 V

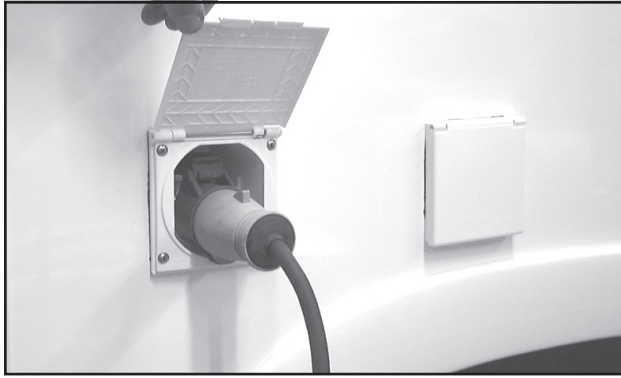

WAARSCHUWING!

Risico van lichamelijk letsel.

Gebruik een elektrische kabel die is goedgekeurd voor gebruik buitenshuis.

Plaats de kabel zo dat hij niet kan worden beschadigd. Een beschadigde kabel moet worden vervangen.

1 Sluit de camper aan op het elektriciteitsnet (230V).

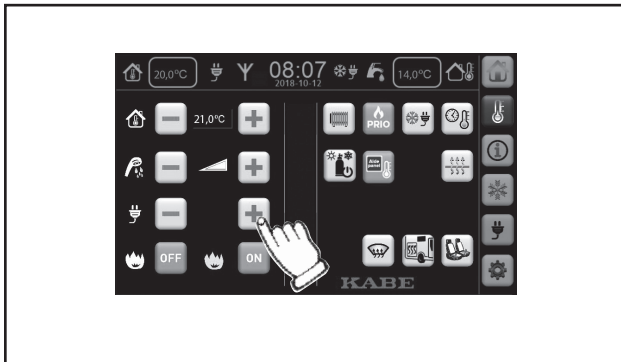

2 Stel de voeding in op elektrisch bedrijf:

OFF = Uitgeschakeld

1kW = 1050 W (vereist een 5A voedingszekering).

2kW = 2100 W (vereist een 10A voedingszekering).

3kW = 3150 W (vereist een 16A voedingszekering).

3 Controleer of de thermostaat is ingesteld op de gewenste kamertemperatuur.

Opmerking!

Als op het bedieningspaneel zowel elektrisch bedrijf als flessengas is gekozen, krijgt elektrisch bedrijf voorrang. Bedrijf met flessengas zal worden gestart als de thermostaat voelt dat de temperatuur lager is dan de ingestelde waarde.

VERWARMING MET FLESSENGAS

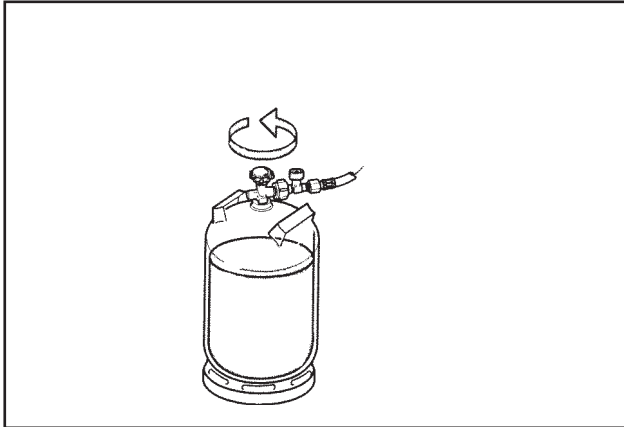

Opmerking!

Als op het bedieningspaneel zowel elektrisch bedrijf als flessengas is gekozen, krijgt elektrisch bedrijf voorrang. Bedrijf met flessengas zal worden gestart als de thermostaat voelt dat de temperatuur lager is dan de ingestelde waarde.

- 1 Open de hoofdkraan van de gasfles.
- 2 Open de gaskraan bij de ketel.

Gebruik

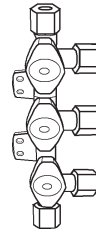
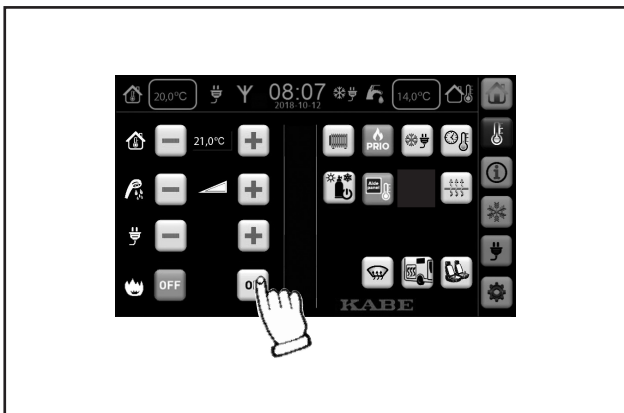

- 3 Druk op bedrijf met flessengas ON.

INSTELLING VAN DE VLOERVERWARMING

Alle modellen van de KABE Travelmaster hebben vloerverwarming, het type vloerverwarmingssysteem is afhankelijk van het model. Lees hieronder welk gedeelte geldt voor uw camper.

Zie ook hoofdstuk 4 "Beschrijving".

Vloerverwarmingssysteem AGS II

Veel modellen KABE campers hebben vloerverwarming die is geïntegreerd in het totale verwarmingssysteem van de camper. Dit betekent dat de temperatuur van de vloerverwarming automatisch het overige verwarmingssysteem volgt. De temperatuur van de vloerverwarming wordt geregeld via de kamertemperatuur.

Dit is een beproefde techniek die zorgt voor aangename vloerwarmte zonder dat het nodig is om de vloerverwarming apart in te stellen.

Vloerverwarmingssysteem AGS II Pro

Sommige modellen KABE campers zijn uitgerust met het vloerverwarmingssysteem AGS II Pro (ook leverbaar als door de fabriek gemonteerde optie). Dit betekent dat de vloerverwarming een eigen circuit heeft met afzonderlijke circulatie.

De circulatiepomp van de vloerverwarming wordt gestart op het bedieningspaneel.

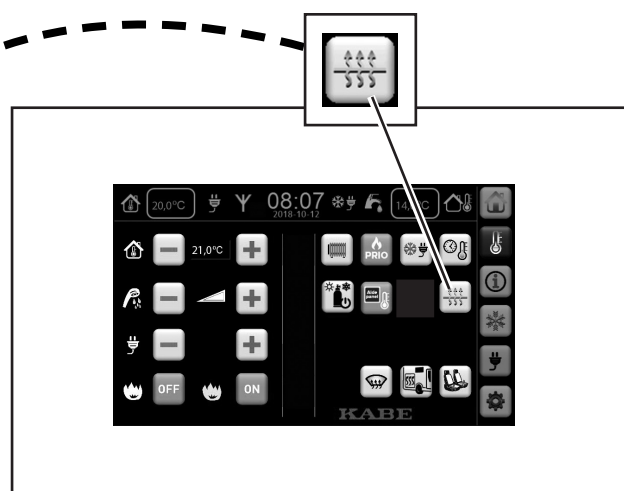
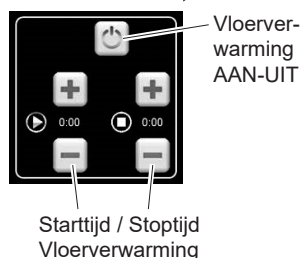

De vloerverwarming handhaaft een constante temperatuur in de vloer, ongeacht de kamertemperatuur in de camper.

U past de temperatuur van de vloerverwarming aan door draaien van de shuntknop.

De door de fabriek ingestelde waarde van de shuntknop van de vloerverwarming is 6.

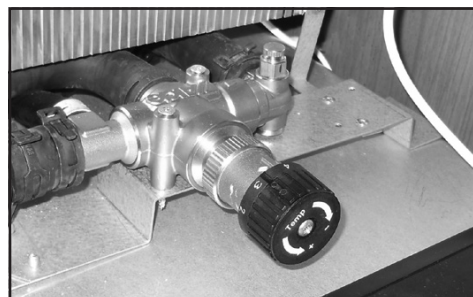

De vloerverwarming AGS II Pro is te herkennen aan de shuntklep die zich bij de ketel bevindt.

VERWARMING VAN HET WOONGEDEELTE TIJDENS HET RIJDEN

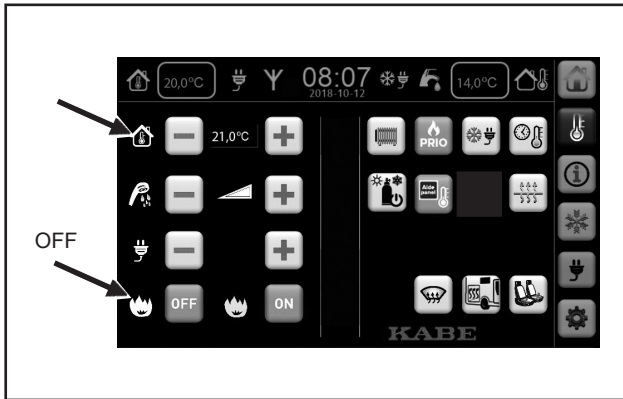

Sommige modellen zijn voorzien van een warmtewisselaar die warmte overdraagt tussen het verwarmingssysteem van de auto en dat van het woongedeelte.

Bij campers met een warmtewisselaar kan tijdens het rijden het verwarmingssysteem van het woongedeelte worden verwarmd via de motor van de auto. Dit werkt als volgt:

- 1 Start de circulatiepomp van het woongedeelte door starten van het verwarmingssysteem op het bedieningspaneel van de verwarmingsketel.
- 2 Controleer of de thermostaat is ingesteld op de gewenste kamertemperatuur.
- 3 Als verwarming alleen moet plaatsvinden via de warmtewisselaar van de automotor, moet verwarming door de verwarmingsketel worden uitgeschakeld (gasbedrijf uit).

WINTERINSTELLING

Winterinstelling betekent dat de verwarmingsketel wordt gestart zodra 230V op de camper wordt aangesloten.

Om het in de camper warm te krijgen bij aansluiting van 230V, moet het verwarmingssysteem zijn ingesteld zoals hieronder aangegeven.

Instellingen van de winterinstelling:

- 1 Activeer het verwarmingssysteem. (D)
- 2 Schakel de flessengasvoeding uit. (A)
- 3 Kies de instelling voor elektrische voeding: 1kW, 2kW of 3kW. (B)
- 4 Stel de gewenste temperatuur in. (C)
- 5 Als u wilt dat de koelkast tegelijk met de verwarming start, moet deze zijn ingesteld op 230V-voeding (en zijn aangezet).
- 6 Activeer de winterinstelling. (E)
- 7 Schakel het bedieningspaneel van de camper uit.
- 8 Zet de veiligheidsstroomschakelaar in de stand "Off". Daardoor wordt voorkomen dan de accu leegloopt.
- 9 Schakel 230V uit (trek de 230V-kabel los).

Als daarna de 230V-kabel wordt aangesloten op de camper (of een klok die de stroom inschakelt) zal de ketel volgens de instellingen starten.

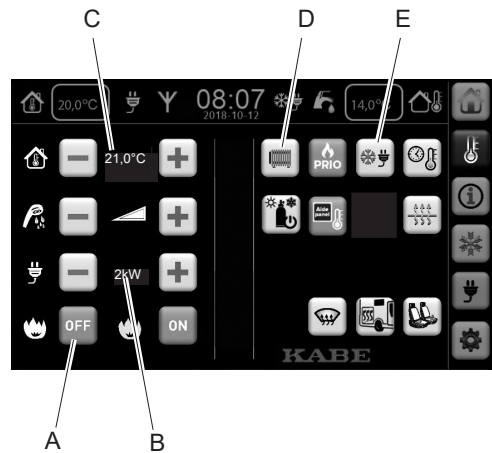

WATER-/AFVOERSYSTEMEN

HET BIJVULLEN VAN VERS WATER

Lees het niveau af in de verswatertank (A).

Spoel het watersysteem en de warmwaterboiler door:

- als het waterverbruik laag is geweest (geen vers water).
- als het systeem enige tijd leeg heeft gestaan (stalling).

Zie ook het hoofdstuk "Legen van het watersysteem".

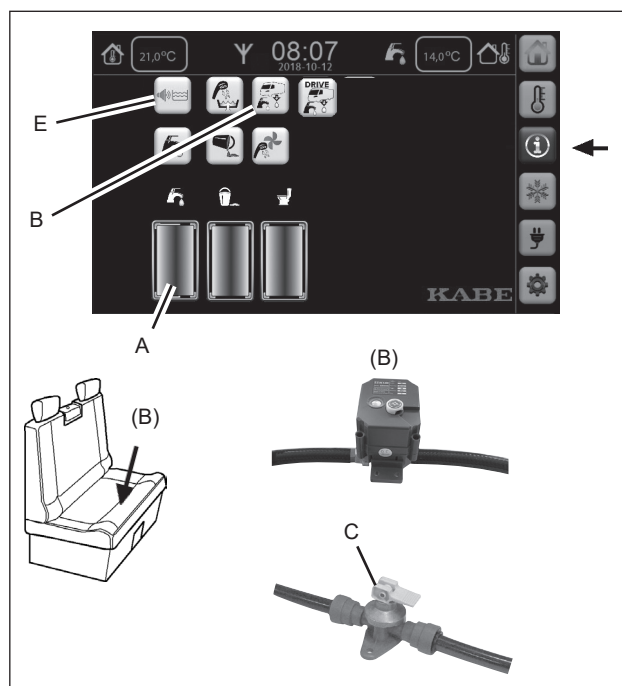

Zorg ervoor dat de volgende afvoeropeningen gesloten zijn:

- aftapkraan voor de verswatertank en elektrische aftapkranen. Zie het bedieningspaneel (B).
- de aftapkraan (C) voor de warmwaterboiler bij de verwarmingsketel.

1 Activeer het alarm op het bedieningspaneel (E).

Het alarm waarschuwt als de tank vol is.

Schakel het alarm uit door nogmaals op het symbool (E) te drukken.

2 Open de afsluiter van de vulpijp.

Vul de tank met vers water.

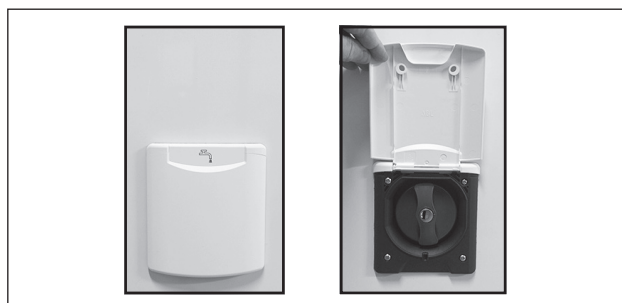

3 Start de waterpomp:

- Zorg ervoor dat de waterpomp op het bedieningspaneel is geactiveerd. Het symbool voor de waterpomp moet zichtbaar zijn. Activeer zo nodig de waterpomp met knop (V).
- Open een waterkraan.

4 Als het watersysteem enige tijd leeg is geweest:

Vul de warmwaterboiler door een warmwaterkraan te openen tot het water met een gelijkmatige straal uit de kraan stroomt.

Ontlucht het watersysteem door de waterpomp water te laten aanvoeren naar de keuken, de wastafel en de douche.

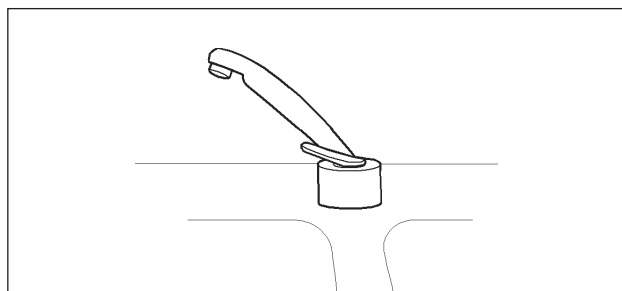

Opmerking!

Als vers water wordt bijgevuld is het ook tijd om de grijswatertank te legen. Dit om te voorkomen dat de grijswatertank te vol wordt.

LEGEN VAN HET VERSWATERSYSTEEM

Het verswatersysteem moet worden geleegd:

- als de camper langere tijd niet wordt gebruikt.
- als de camper onverwarmd staat (risico van ijsvorming).
- als het water in het systeem niet meer vers is.
- om het luchtkussen in de warmwaterboiler te vernieuwen.

- 1 Leeg de verswatertank en slangen voor koud/warm water (B).
Het water loopt weg onder de camper.
- 2 Open de aftapkraan (C) van de warmwaterboiler. De aftapkraan (C) bevindt zich bij de ketel. Het water uit de warmwaterboiler loopt weg onder de camper.
3. (Alleen bij bepaalde modellen.)
Open de aftapkranen van de slangen voor koud en warm water (D). Het water loopt weg onder de camper.
- 4 Open alle waterkranen zodat de waterpomp start en al het water in de slangen en in de waterpomp wordt weggespoeld.

Zorg ervoor dat zowel de koud- als de warmwaterkranen open staan (met de kraan geopend in de middenstand tussen koud en warm).

Laat de waterpomp pompen tot er geen water meer door de kranen stroomt.

Leg de doucheslang op de vloer zodat het resterende water uit de doucheslang loopt. (Alleen bij bepaalde modellen.)

Druk op de spoelknop van het toilet zodat het water uit de slangen en kranen van het toilet kan lopen.

- 5 Schakel de waterpomp uit met knop (V) op het bedieningspaneel. Het symbool van de pomp zal nu doven.

Laat alle waterkranen open staan zodat bij temperatuurschommelingen de lucht vrij door de slangen kan stromen.

Zorg ervoor dat zowel de koud- als de warmwaterkranen open staan (met de kraan geopend in de middenstand tussen koud en warm).

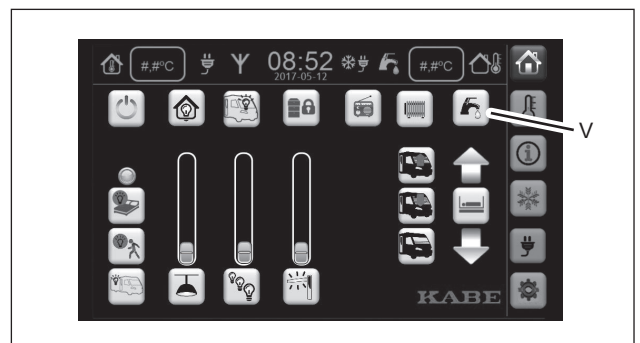
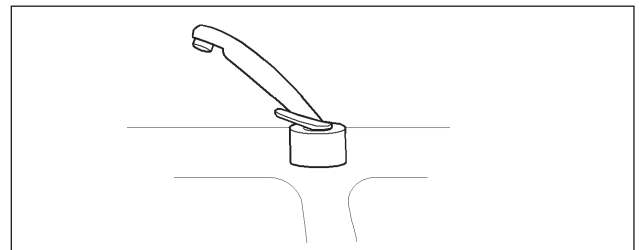
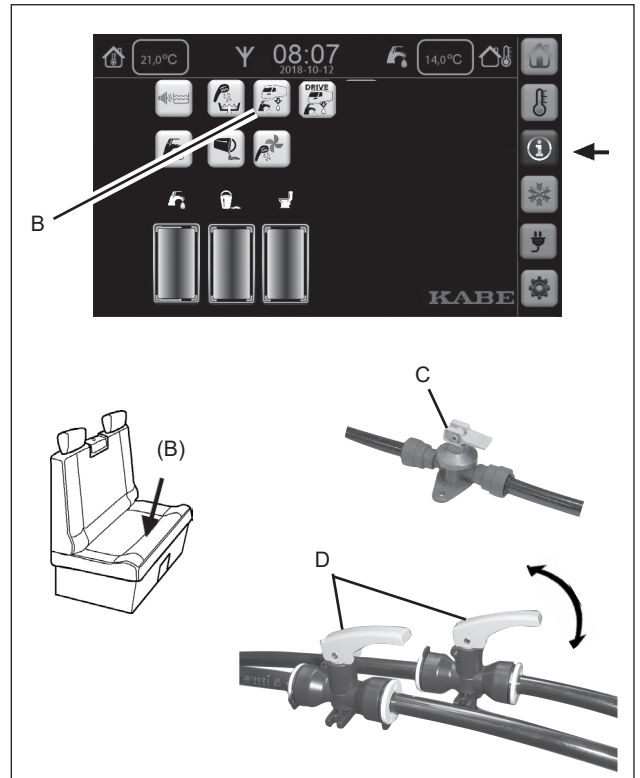

REINIGING VAN DE VERSWATERTANK

- 1 Schroef de dop bovenop de tank (E) af om de binnenzijde van de tank te kunnen reinigen.
- 2 Reinig de tanks met een afwasborstel. Gebruik zo nodig reinigingsmiddel voor de verswatertank.
- 3 Spoel de watertank schoon en spoel de waterleidingen door.
- 4 Plaats de dop weer terug. Let erop dat de pakking van de dop goed afsluit.

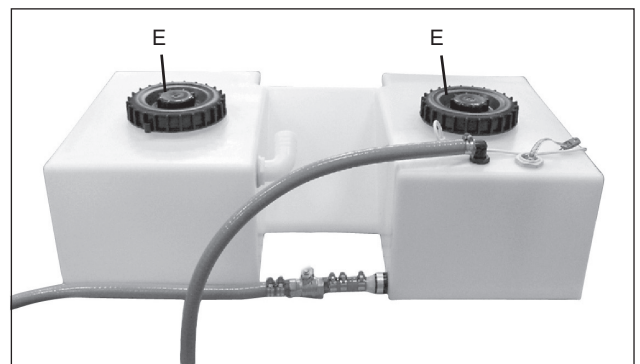

LEGEN VAN DE GRIJSWATERTANK

Lees het niveau af in de grijswatertank (A).

Leeg de grijswatertank in een gewoon toilet of op een andere goedgekeurde leegplaats.

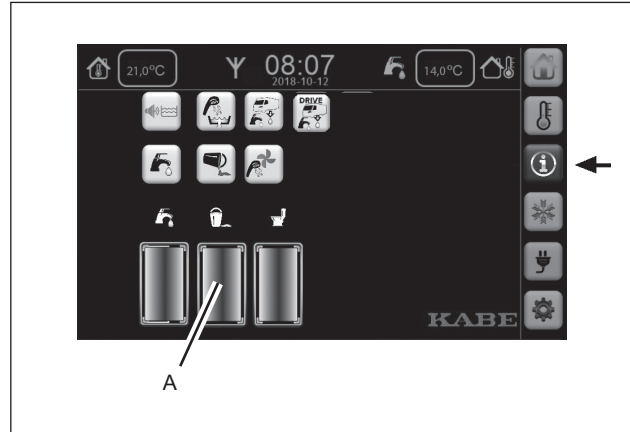

- 1 Plaats een geschikte opvangbak onder de leegslang van de grijswatertank (B).

Opmerking!

U kunt het legen vergemakkelijken door een slang te monteren op de conische uitloop van de grijswatertank.

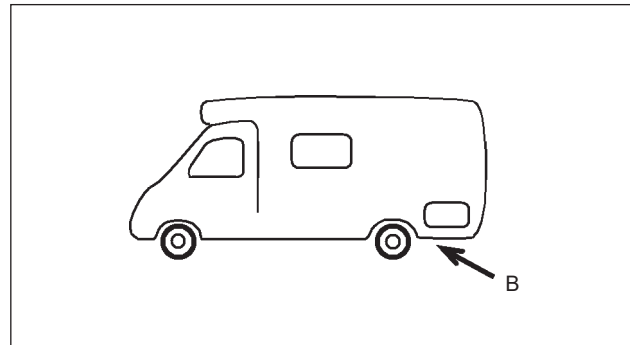

- 2 Leeg de grijswatertank door de grijswaterpomp te starten met stroomschakelaar (C).

U kunt de grijswaterpomp ook starten op het bedieningspaneel (D).

Opmerking!

De grijswaterpomp kan alleen worden gestart als de motor van de auto is uitgeschakeld.



REINIGING VAN DE GRIJSWATERTANK

Reinig de grijswatertank als volgt:

- 1 Leeg de grijswatertank.
- 2 Plaats een geschikte opvangbak onder de schoonspoelopening.
- 3 Open de schoonspoelopening van de grijswatertank. Verwijder de stop in de grijswatertank door de handgreep op te tillen en de stop omhoog te trekken. Op sommige modellen is de stop vervangen door een kogelklep.
- 4 Spoel de tank van binnen schoon. Spoel zo nodig de grijswatertank met reinigingsmiddel voor grijswatertanks.
- 5 Verzamel het slib in een emmer en giet het weg op een goedgekeurde leegplaats.
- 6 Sluit de schoonspoelopening van de grijswatertank. Plaats de stop terug in de schoonspoelopening. Druk de handgreep omlaag zodat de stop de opening afsluit.

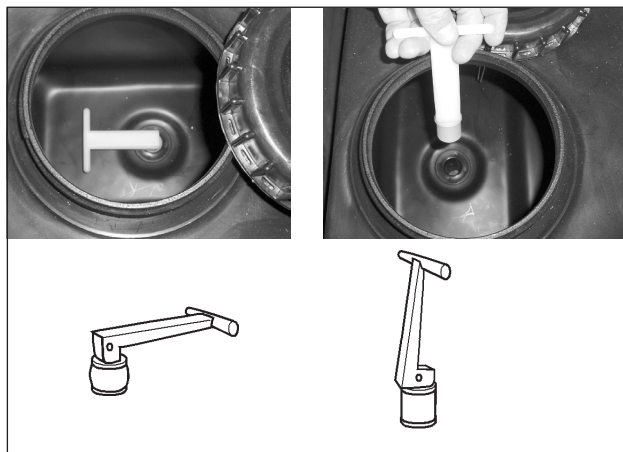
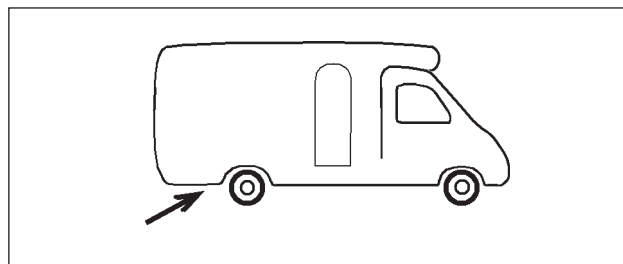

Gebruik

Schoonspoelen van de tank

Sommige modellen zijn uitgerust met een aparte slang om bij het reinigen water in de tank te kunnen spuiten

De slang met kleurmarkering is aangesloten op de verswatertank.

De slang zonder markering is aangesloten op de grijswatertank.

De kraan van de slang is open als hij in de richting van de slang is gedraaid.

Zorg ervoor dat de kraan gesloten is voordat u de tank weer vult voor normaal gebruik.

KABE TMI:

De slangen zijn bereikbaar via een van de laadluiken van de camper.



KABE TMI

KABE Van:

De slangen voor het spoelen van de tanks bevinden zich onder het werkblad.

De slangen zijn bereikbaar via de schuifdeur van de camper. Til de onderste lade op en verwijder hem.

(Zie voor het verwijderen van de lade hoofdstuk 5, Onderhoud.)

Ook de eerste dop van de grijswatertank is dan bereikbaar. De tweede dop van de grijswatertank bevindt zich in de ruimte onder de koelkast. De derde dop van de grijswatertank bevindt zich in de ruimte onder het bed, achter de garderobe.



KABE Van

GEBRUIK VAN WATERKRANEN

- 1 Zorg ervoor dat de waterpomp op het bedieningspaneel is geactiveerd (V). Het symbool voor de waterpomp moet zichtbaar zijn.
- 2 Regel de stroom en de temperatuur van het water met de mengkraan..
De blauwe markering is voor koud water.
De rode markering is voor warm water.
De tussenstand geeft gemengd koud en warm water.

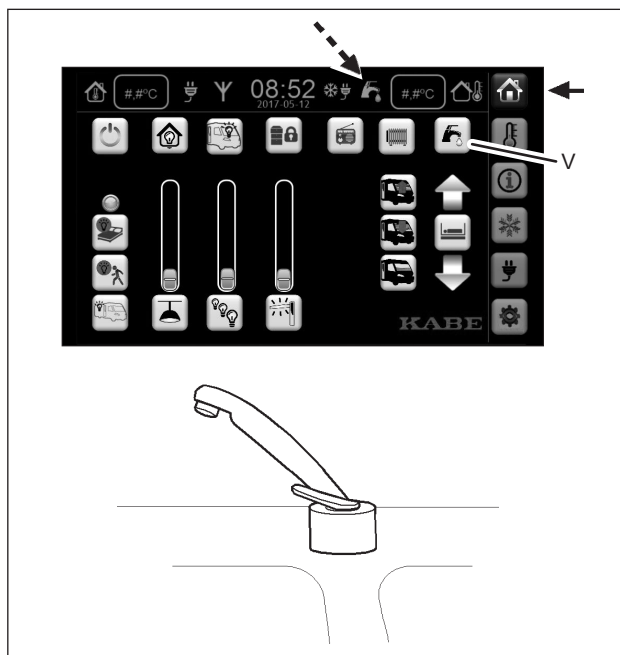

GEBRUIK VAN DE AFVOER

- 1 Zorg ervoor dat de schoonspoelopening van de grijs-watertank gesloten is voordat u de afvoer gebruikt..
Druk de handgreep omlaag zodat de stop de opening afsluit.
Op sommige modellen is de stop vervangen door een kogelklep.
- 2 Giet geen kokendhete vloeistof in de afvoer.

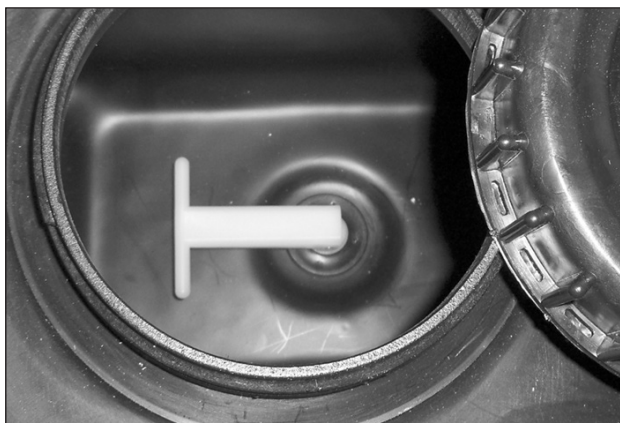

GEBRUIK VAN DE DOUCHE

- 1 Zorg ervoor dat de waterpomp op het bedieningspaneel is geactiveerd. Het symbool voor de waterpomp moet zichtbaar zijn.
Zo nodig kunt u enkele minuten voor het douchen een extra hoeveelheid warm water kiezen.

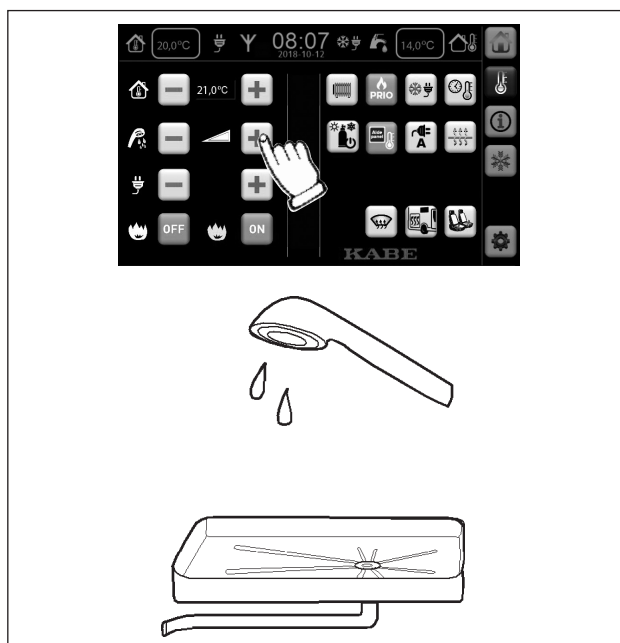

TOILET CINDERELLA MOTION

Verbrandingstoilet Cinderella Motion (alleen bepaalde modellen of als door de fabriek gemonteerde optie).

Het toilet is uitsluitend bedoeld voor menselijk afval en toiletpapier.

VOORBEREIDING VAN HET TOILET VOOR GEBRUIK

Zorg ervoor dat er flessengas beschikbaar is en dat de gaskranen naar het toilet zijn geopend.

Voor de verbranding is ook vereist dat de elektronica werkt. Tijdens het verbrandingsproces moet 12V van de camper beschikbaar zijn.

Voor verbranding in het toilet is goede ventilatie vereist. Zorg ervoor dat zowel luchtaanzuiging als afvoerventilatie vrij zijn. Zo mag bijvoorbeeld sneeuw de ventilatie van het toilet niet blokkeren. Zo nodig kan een schoorsteenverlenger worden aangebracht. De schoorsteenverlenger mag niet gemonteerd zijn tijdens het rijden.

GEBRUIK VAN HET TOILET

Gebruik in het toilet de speciale papieren zak. Gebruik bij elk toiletbezoek een nieuwe papieren zak.

Na het toiletbezoek "spoelt" u het toilet door op de startknop te drukken.

Voor de verbranding kan beginnen moet de papieren zak in de asschaal vallen. Als de zak weinig weegt, bestaat de mogelijkheid dat hij niet juist valt. Zo nodig kan het gewicht van de zak vergroot worden door er wat water in te gieten.

Verbranding van het toiletafval duurt ca 1-2 uur. Het deksel van het toilet moet tijdens het verbrandingsproces gesloten zijn.

Het toilet kan gebruikt worden, ook als de verbranding nog niet voltooid is. De verbranding wordt onderbroken zodra het deksel wordt geopend. Terwijl het toilet wordt gebruikt, vindt geen verbranding plaats.

De verbranding wordt hervat als op de startknop wordt gedrukt.

Op het paneel van het toilet kunt u de status aflezen.

- Groen betekent normale gebruiksstand.
- Geel betekent dat de verbranding bezig is.
- Rood betekent storing in de werking.

LEGEN VAN HET TOILET

Het toilet moet worden onderhouden volgens de aanwijzingen van de fabrikant. Geadviseerde intervallen:

- Leeg de asschaal ten minste eens per week.
- Reinig de asschaal na elke derde leging.
- Reinig de katalysator volgens de instructie.

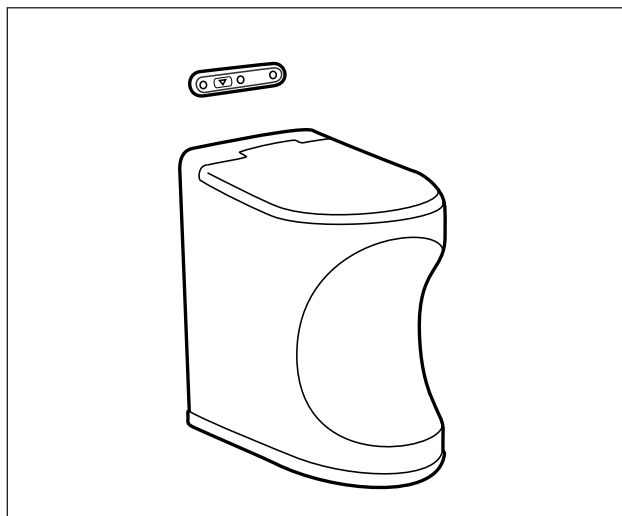

WAARSCHUWING!

Het toilet is uitsluitend bedoeld voor menselijk afval en toiletpapier.

Verbranding van ander materiaal kan gevaar opleveren.

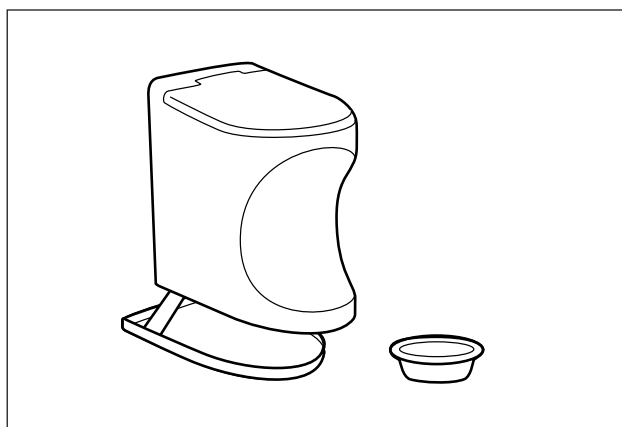

Zie de gebruiksaanwijzing van de fabrikant voor volledige instructies over gebruik en onderhoud.

TOILET THETFORD C263

VOORBEREIDING VAN HET TOILET VOOR GEBRUIK

Voordat u het toilet in gebruik neemt:

Vul de afvaltank met water en sanitaire vloeistof zodat de bodem van de tank met water bedekt is, ca 2 liter.

Giet de sanitaire vloeistof door de leegpijp (niet via de toiletstoel).

Sanitaire vloeistof is verkrijgbaar bij uw KABE dealer.

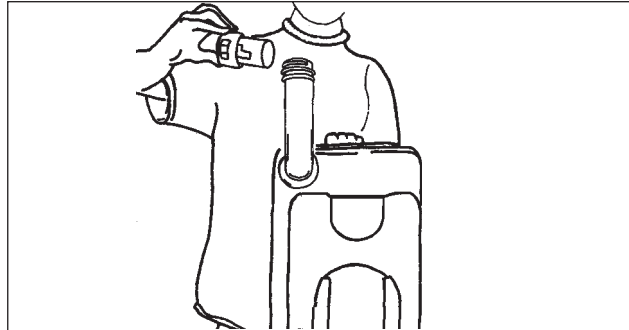

GEBRUIK VAN HET TOILET

Gewoon toiletpapier kan verstopping veroorzaken. Gebruik in plaats daarvan Aqua Soft toiletpapier. Dit toiletpapier is extra zacht, lost snel op, voorkomt verstopping en vergemakkelijkt het legen van de afvaltank.

Druk eenmaal op de spoelknop om het bedieningspaneel te activeren. Spoel daarna het toilet door, door gedurende enkele seconden op de spoelknop te drukken.

Het toilet kan worden gebruikt met de afsluitklep open of dicht. (B)

- 1 Spoel wat water in de toiletschaal door op de spoelknop te drukken (A).
- 2 Na gebruik:
Open de afsluitklep met de hendel (B).
Spoel de toiletschaal schoon door op de spoelknop te drukken (A).
- 3 Sluit de afsluitklep van het toilet.

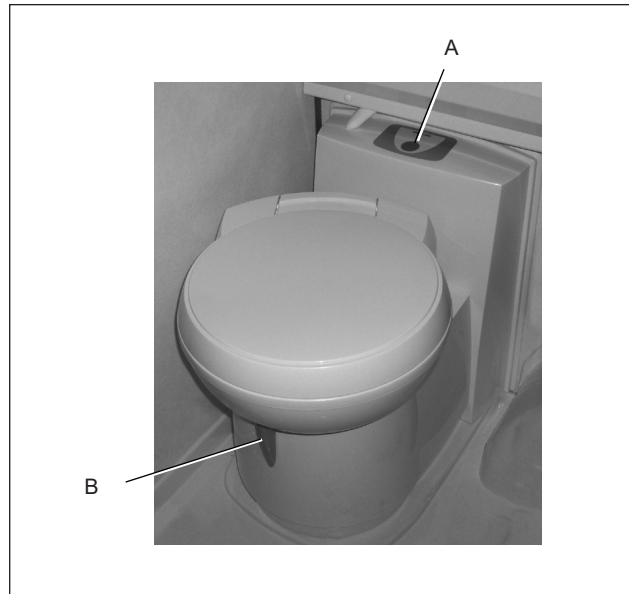

Opmerking!

De waterpomp moet op het bedieningspaneel zijn geactiveerd om de waterpomp te kunnen starten. Het symbool voor de waterpomp moet zichtbaar zijn.

Opmerking!

Zie ook de gebruiks- en onderhoudsaanwijzingen van de fabrikant.

LEGEN VAN HET TOILET

- 1 Sluit de afsluitklep van het toilet (B).

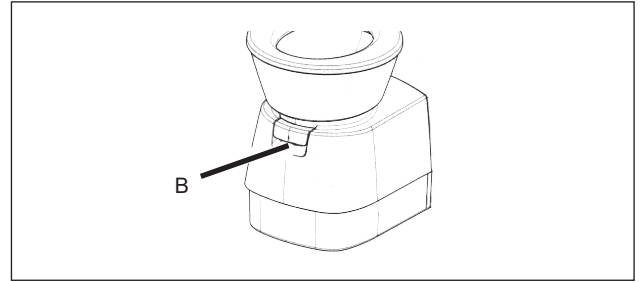

- 2 Trek de afvaltank naar buiten.

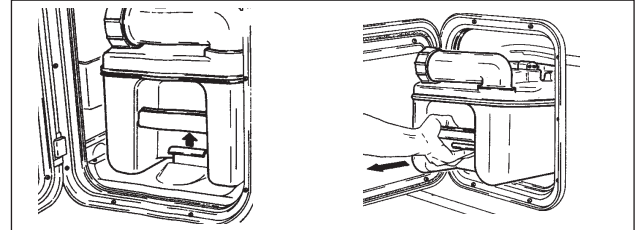

- 3 Draag de afvaltank of trek hem zo dat hij op de wielen rolt.

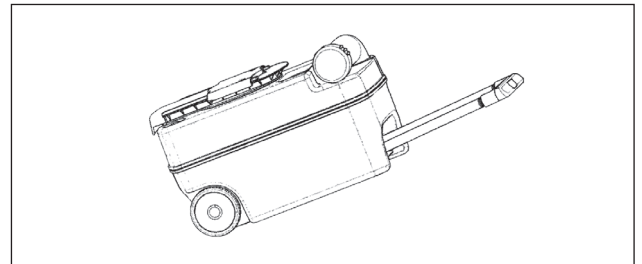

- 4 Leeg de afvaltank in een gewoon toilet of op een andere goedgekeurde leegplaats.
Druk op de luchtklep terwijl de inhoud uit de afvaltank stroomt.

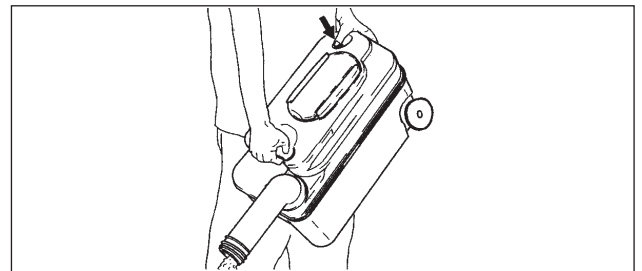

Opmerking!

Druk niet op de luchtklep voordat de leegpijp naar beneden is gericht.

- 5 Vul de afvaltank met water en sanitaire vloeistof zodat de bodem van de tank met water bedekt is, ca 2 liter.
Giet de sanitaire vloeistof door de leegpijp (niet via de toiletstoel).
Sanitaire vloeistof is verkrijgbaar bij uw KABE dealer.

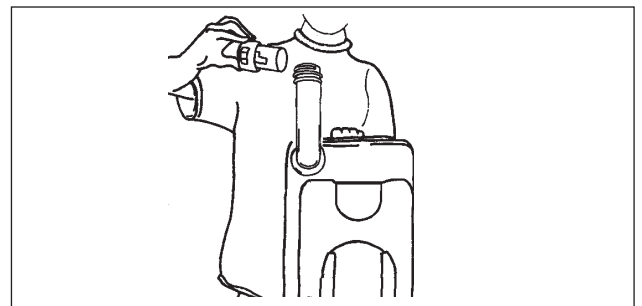

- 6 Plaats de dop weer op de leegpijp.
7 Schuif de afvaltank weer terug onder het toilet van de camper.

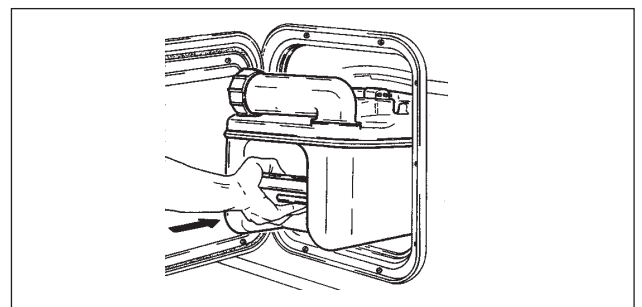

HET OPLADEN VAN DE ACCU

CONTROLE VAN DE ACCULADING

Lees het spanningsniveau van de accu's af op het bedieningspaneel.

Om het laadniveau van de startaccu af te lezen, moet de ontsteking van de auto aan staan (maar met de motor uitgeschakeld).

Alvorens het niveau af te lezen:

- Zorg ervoor dat de accu's niet worden geladen (d.w.z. dat de motor is uitgeschakeld en dat de 230V-kabel niet is aangesloten).
- Doof zoveel mogelijk lampen.

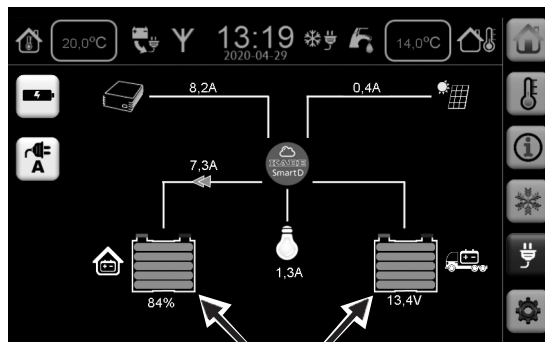

De volgende waarden zijn richtwaarden bij 20°C:

> 12,5V	De accu is volledig geladen.
12,2V -12,5V	De accu is half geladen.
< 12,2V	De accu moet worden geladen.

HET OPLADEN VAN ACCU'S

De accu van het woongedeelte wordt automatisch door de acculader opgeladen als de camper op 230V is aangesloten. Er verschijnt dan een symbool op het bedieningspaneel.

De acculader zorgt ook voor onderhoudslading van de startaccu van de auto.

Het is voor de accu het beste om ononderbroken te worden geladen gedurende ten minste een etmaal. De accu kan kortere periodes worden geladen om de lading "aan te vullen", maar voor het behouden van de volledige capaciteit van de accu moet hij af en toe volledig worden geladen.

Zie ook "Beschrijving van het elektrische systeem".

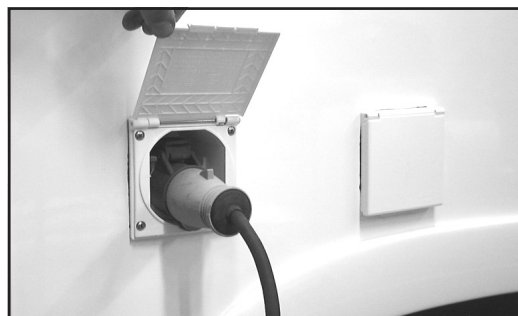

GELUIDLOZE STAND

De acculader kan worden ingesteld voor geluidloos bedrijf (Silent mode).

De accu wordt dan met beperkt vermogen geladen.

Geef het tijdstip aan waarop geluidloos bedrijf met beperkt vermogen moet beginnen en eindigen.



Silent mode
ON-OFF

Starttijd / Eindtijd
voor Silent mode.

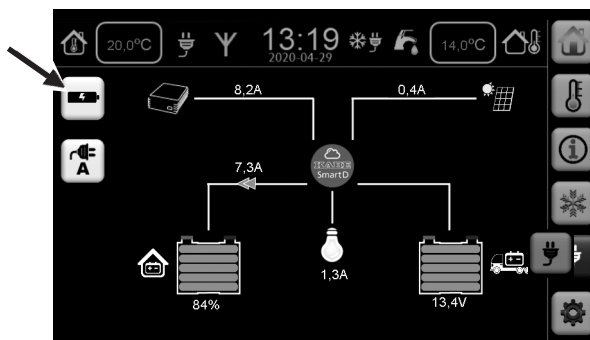

LUIFEL

VSommige voertuigen zijn uitgerust met een luifel.
De luifel is bedoeld als bescherming tegen zonlicht.

Wanneer de luifel is uitgerold, moeten de steunpoten naar beneden worden geklapt zodat ze de buitenrand van de luifel ondersteunen. Veranker de buitenrand van de luifel in de grond.

Ondersteun de buitenrand van de luifel terwijl hij wordt uit- of opgerold.

Ontdoe de luifel van bladeren en afval voordat u hem oprolt.

Bij wind moet de luifel zijn opgerold. De wind kan hem optillen, ook als hij goed verankerd is. Dan is er gevaar voor beschadiging van de luifel, het voertuig en de omgeving.

Een vochtige luifel moet opdrogen voordat hij wordt opgerold.

Soms moet u de luifel oprollen ook al is het vochtig. Dan moet hij zodra dat mogelijk is worden uitgerold, zodat hij kan drogen.

Een vochtige luifel die opgerold wordt bewaard, loopt het risico beschadigd te raken.

De luifel kan worden beschadigd bij zware belasting, bijvoorbeeld door sneeuw.

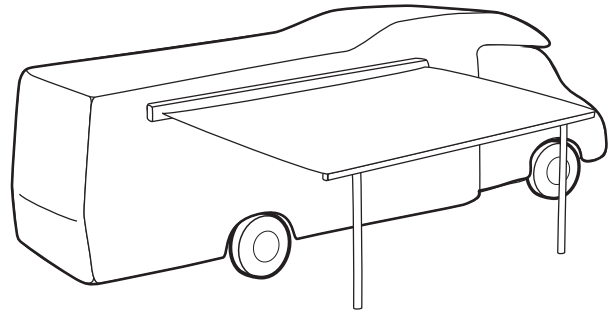

WAARSCHUWING!

Risico voor letsel.

Wind kan de luifel optillen.
Rol hem op als het gaat waaien.

Laat nooit een luifel uitgerold zonder toezicht.

Zie de gebruiksaanwijzing van de fabrikant voor volledige instructies over gebruik en onderhoud.

BESCHRIJVING

BESCHRIJVING VAN DE AUTO

De KABE Travelmaster is gebouwd op een basisvoertuig van de autofabrikant Mercedes-Benz.

De autofabrikant heeft een apart instructieboek voor de auto bijgevoegd. Dit bevat instructies en beschrijvingen van de functies, het gebruik en het onderhoud van de auto.

Wij adviseren u om het instructieboek zorgvuldig door te lezen. Onderhoud aan de auto moet worden uitgevoerd volgens het instructieboek of de onderhoudsvorschriften.

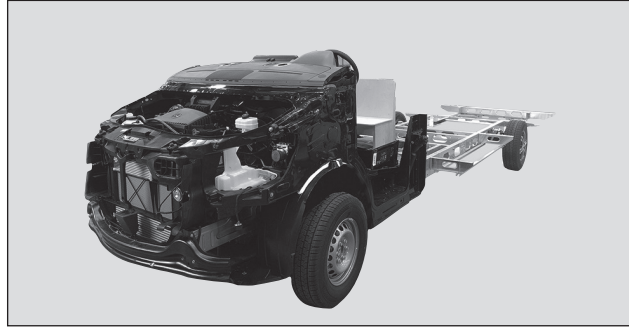

Het autogedeelte TMI, volledig geïntegreerde campers.

CHASSIS

De KABE Travelmaster is gebouwd op een laag lichtgewichtchassis.

De achteras en het chassis zijn van het merk AL-KO.

De KABE Van is gebouwd op de Mercedes Sprinter.



Het autogedeelte, halfgeïntegreerde campers.

TREKHAAK

Bij de volledig geïntegreerde campers van KABE met door de fabriek gemonteerde trekhaak (optie) kan deze zonder gereedschap worden aangebracht of weggenomen. Bij rijden zonder aanhanger mag de trekhaak niet zijn aangebracht.

VERKEERSVERLICHTING

Veel lampen van de verkeersverlichting van de camper zijn van het type LED. Deze lampen hebben een laag energieverbruik en een lange levensduur. Het elektrische systeem van de auto kan niet aflezen of deze LED-lampen doven.



Het autogedeelte, KABE Van.

Parkeren

Na het parkeren: Open en sluit de bestuurdersdeur.

Het autogedeelte is zo geprogrammeerd dat bij een korte stop bepaalde functies actief blijven. Door het openen van de bestuurdersdeur bevestigt u dat de auto geparkeerd is. De zijmarkeringen doven en nog enkele functies worden uitgeschakeld.

WIELEN

Controleer regelmatig de banden op slijtage en luchtdruk.

Na het verwisselen van een wiel:

Trek de wielbouten na ca 50 km rijden nogmaals aan (dit geldt ook voor een nieuwe auto).

Aluminiumvelgen:

Het aantrekmoment voor wielbouten van aluminiumvelgen is 180 Nm.

Stalen velgen:

Het aantrekmoment voor wielbouten van stalen velgen is 180 Nm.



Het is belangrijk om voor de velg die u monteert de juiste wielbouten te gebruiken. Verschillende velgen kunnen een verschillend aanlegoppervlak voor de wielbouten hebben. Gebruik van de verkeerde wielbouten op de velg kan schade veroorzaken.



WAARSCHUWING!

Controleer tijdens de eerste rit en na montage van wielen of de wielbouten goed zijn aangetrokken .

Gebruik wielbouten van het juiste type.

Luchtdruk in de banden

Bij stalling gedurende langere tijd moet de bandenspanning worden verhoogd tot 550kPa (5,5bar) om te voorkomen dat de band vervormt.

Geadviseerde spanning tijdens het rijden: zie de tabel.

De aangegeven waarde geldt voor koude banden.

	A	B	C
	500 kPa (5,0 bar)	450 kPa (4,5 bar)	---
	500 kPa (5,0 bar)	430 kPa (4,3 bar)	400 kPa (4,0 bar)
KABE Van	370 kPa (3,7 bar)	490 kPa (4,9 bar)	---
KABE Van	420-480 kPa (4,2 - 4,8 bar)	390-430 kPa (3,9 - 4,3 bar)	---

SNEEUWKETTINGEN

Voor montage en gebruik van sneeuwkettingen wordt verwezen naar de instructies van de fabrikant en van de autofabrikant.

Volg de plaatselijke voorschriften voor het gebruik van sneeuwkettingen.

STEUNPOTEN

HYDRAULISCHE STEUNPOTEN

Sommige modellen zijn voorzien van hydraulische steunpoten, model AL-KO HY4.

De hydraulische steunpoten worden bediend met een afzonderlijke handbediening.

De hydraulische steunpoten zijn geprogrammeerd voor vaste posities:

- Autoniveau (kamperen).
- Automatisch intrekken (voor vertrek).

Elke steunpoot heeft een hydraulische pomp die wordt gevoed via de accu van het woongedeelte van de camper. De steunpoten zijn alleen actief als de ontsteking van de auto is uitgeschakeld.

Automatisch intrekken

Druk op de knop "Steunpoten intrekken". Gebruik deze stand voor vertrek. De camper moet stil blijven staan tot het controlelampje bij de bestuurdersplaats groen licht geeft. Alle steunpoten moeten tijdens het rijden volledig omhoog staan.

Autoniveau

Deze stand gebruikt u tijdens het kamperen. De steunpoten zorgen ervoor dat de camper automatisch horizontaal komt te staan.

De steunpoten kunnen tot een bepaalde grens compenseren voor een oneffen bodem. Kies daarom altijd een relatief vlakke plaats uit.

Ga als volgt te werk om de steunpoten te activieren:

- Trek de handrem aan.
- Zet de vernelling van de auto in de stand "Parkeren".
- De luchtvering X4 wordt met een aparte handbediening uitgeschakeld, door te drukken op de "uit"-knop (dit geldt voor bepaalde modellen).
- Hierna kunt u de ontsteking uitschakelen.

Sommige campers zijn voorzien van luchtvering X4 (dit geldt niet voor luchtvering X2). Schakel de luchtvering uit alvorens de hydraulische steunpoten te activeren. Zowel de luchtvering als de hydraulische steunpoten voelen of de camper overheet. Deze twee systemen kunnen elkaar beïnvloeden en tegenwerken. Gebruik de luchtvering uitsluitend tijdens het rijden. Gebruik de steunpoten uitsluitend tijdens het kamperen.

Onderhoud

Onderhoud moet worden uitgevoerd volgens de documentatie van de fabrikant.

Noodbesturing

Noodbesturing moet worden uitgevoerd volgens de documentatie van de fabrikant.

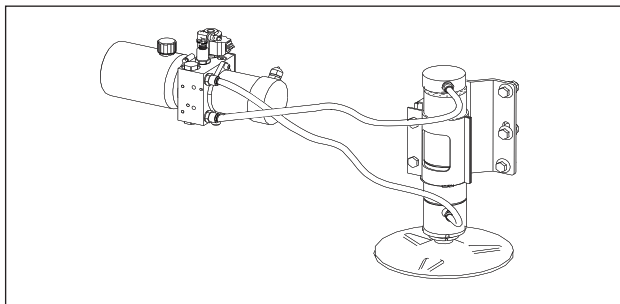

Opmerking!

Zie ook de gebruiks- en onderhoudsaanwijzingen van de fabrikant.

FLESSENGASSYSTEEM

FLESSENGAS

Flessengas is een aardolieproduct. Bij de verbranding van flessengas komen kooldioxide en waterdamp vrij en voor volledige verbranding is een goede luchttoevoer noodzakelijk. Een 2-pits gastoestel verbruikt tot 7 maal zoveel lucht als een hardwerkende persoon.

Flessengas is zwaarder dan lucht en mengt zich snel met de omgevingslucht. Onder bepaalde omstandigheden kan het zich ophopen in laag gelegen ruimten.

Flessengas heeft een karakteristieke geur.

Flessengas is niet giftig (geen bekende vergiftigingssymptomen).

Er zijn twee soorten flessengas:

- Propaan (C₃H₈)
- Butaan (C₄H₁₀)

Gebruik propaan omdat dit wordt vergast bij temperaturen tot ca -40°C, terwijl butaan al stopt met vergassen bij ±0°C.

In Zweden wordt alleen propaan verkocht, in sommige andere landen wordt ook butaan verkocht. Als u in de winter gas wilt gebruiken, moet u propaan gebruiken.

HET FLESSENGASSYSTEEM

De gasfles moet worden bewaard in de flessengaskoffer.

De flessengaskoffer is een aparte geventileerde ruimte die is gescheiden van het woongedeelte. De vloer van de flessengaskoffer heeft ventilatiegaten zodat eventueel lekkend gas kan "weglopen".

Het flessengassysteem is uitgevoerd met koperen buizen met schroefkoppelingen. De gasfles is op het flessengassysteem aangesloten via een goedgekeurde rubberslang.

Het flessengassysteem heeft een aantal kranen om het hele systeem of delen ervan te kunnen afsluiten.

De hoofdkraan van het flessengassysteem bevindt zich op de gasfles.

De camper is in standaarduitvoering voorzien van drie gastoestellen:

- Kooktoestel
- Verwarmingsketel
- Koelkast



De gastoestellen worden beschreven in aparte hoofdstukken voor de respectievelijke toestellen.



WAARSCHUWING!

Brandrisico.

Flessengas is geclassificeerd als een extreem brandgevaarlijk gas. Flessengas moet zeer zorgvuldig gebruikt worden.

Bij vermoeden van lekkage moet u de hoofdkraan van de gasfles sluiten en het flessengassysteem laten testen door een vakman.



WAARSCHUWING!

Brandrisico.

Het is verboden om een tankstation op te rijden met brandende gastoestellen.

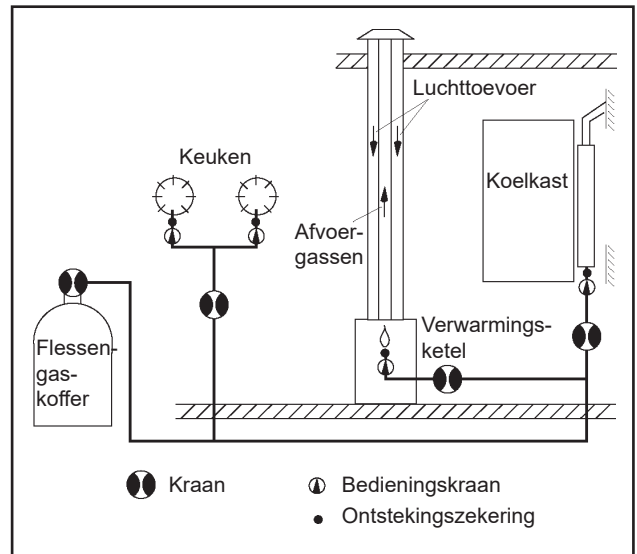

Schematische afbeelding van het flessengassysteem

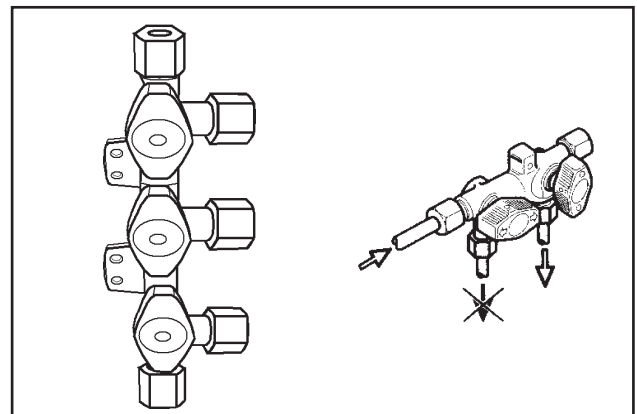

De kranen worden gebruikt voor het sluiten van delen van het flessengassysteem.

GASFLES

De gasfles bevat 11 kg propaangas.

In de gasfles kan het gas veilig en zonder tijdsbeperking worden bewaard. Het flessengas is samengeperst in vloeibare vorm. In een pasgevulde gasfles wordt 80 % van de inhoud ingenomen door vloeibaar gas.

De gasfles moet verticaal worden bewaard. Zie de figuur. Als de gasfles liggend wordt bewaard, kan vloeistof doordringen in het gassysteem en leiden tot ongelijkmatige vlammen in de branders.

De gasfles is een drukvat en mag niet worden blootgesteld aan abnormale verwarming. Voorkom direct zonlicht op de gasfles. Omdat de gasfles een drukvat is, moet hij om de tien jaar gekeurd worden. Op de gasfles staat een markering met het jaar waarin hij voor het laatst is gekeurd. Vervang de gasfles als er meer dan tien jaar is verstreken sinds de laatste keuring.

Als de kraan van de gasfles wordt geopend, ontsnapt er gas waardoor de druk in de fles afneemt. Vloeibaar flessengas vergast in de fles in een hoeveelheid die overeenkomt met het uitstromende gas, waardoor de druk wordt hersteld. Dit proces gaat door zolang de gasfles vloeibaar gas bevat.

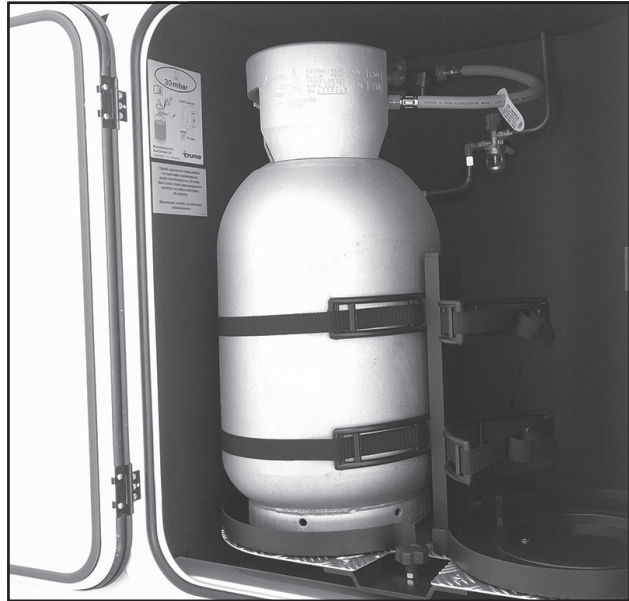

Gasfles in flessengaskoffer.

De aansluiting van de gasfles op het gassysteem heeft een naar links draaiende schroefdraad.

Voor verwisseling van de gasfles wordt verwezen naar de instructies in het hoofdstuk "Gebruik".

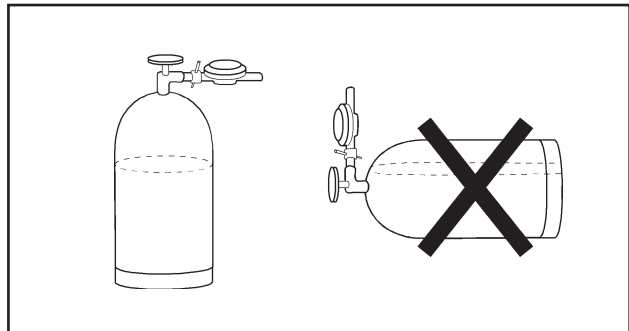

Gasflessen moeten staande bewaard worden.

Sommige campers zijn uitgerust met Smart Level. (Een pictogram op het bedieningspaneel geeft aan of het voertuig is uitgerust met Smart Level.)

Smart Level meet het actuele vloeistofniveau in de gasfles.

Deze functie bestaat uit een sensor die zich onder de gasfles bevindt, en vaste apparatuur in het voertuig die met de sensor communiceert.

Het actuele niveau in de gasfles wordt aangegeven op het bedieningspaneel.

Bij verwisselen van de gasfles:

- Verwijder de sensor van de lege gasfles.
- Monteer de sensor op de volle gasfles.

De sensor meet alleen het vloeistofniveau in gasflessen van metaal

Smart Level kan worden aangevuld zodat het vloeistofniveau in twee gasflessen op het bedieningspaneel wordt weergegeven.

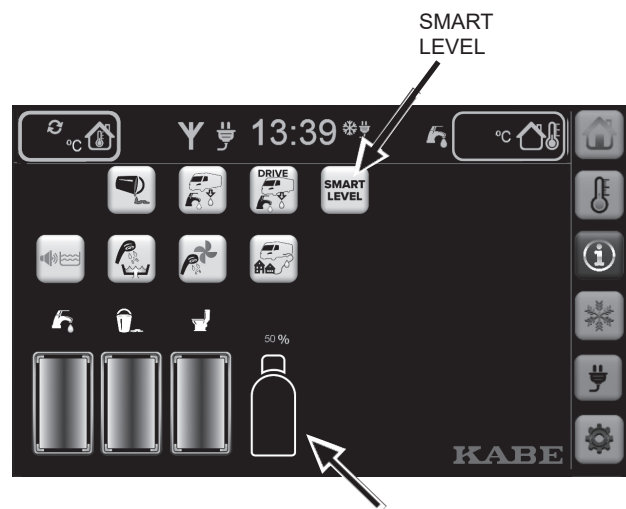

SLANGBREUKKLEP

De slangbreukklep bevindt zich op de gas slang. De slangbreukklep is een veiligheidsvoorziening die de gasstroom afsluit als de slang lek raakt.

Na verwisseling van de gasfles moet de slangbreukklep worden geopend door op de knop te drukken. Hij blijft dan open zolang het gassysteem onder druk staat.

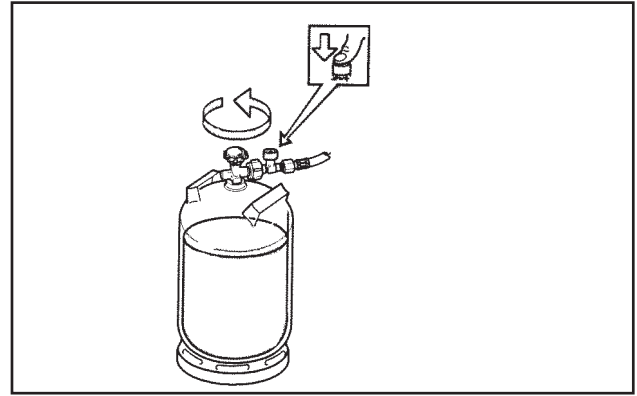

De slangbreukklep bevindt zich op de gas slang.

GASDRUKREGELAAR

Een gasdrukregelaar wordt ook reduceerventiel genoemd.

De reductieklep bevindt zich op de wand bij de gasfles. Hij verlaagt de gasdruk tot 3 kPa (30 mbar). Alle gastoestellen in de camper werken bij deze druk.

Als de reductieklep om enige reden moet worden vervangen, moet de nieuwe klep geschikt zijn voor deze druk.



De Truma MonoControl is bedoeld voor één gasfles.

Het gassysteem is verder voorzien van een botsensor die de gasstroom afsluit als hij wordt blootgesteld aan een sterke stoot. Dit is een veiligheidsvoorziening die voorkomt dat bij een verkeersongeval gas weglekt. Bij normaal gebruik zal hij niet worden geactiveerd. Als de botsensor toch wordt geactiveerd, kan hij gereset worden door de knop gedurende 20-30 seconden ingedrukt te houden met behulp van gereedschap.



Gereedschap voor de gasdrukregelaar.

Tussen de gasfles en de gasdrukregelaar is een gasfilter aangebracht.

Als de gasfles wordt verwisseld, moet ook het absorberende kussen van het gasfilter worden vervangen. Dat bevindt zich in de bodem van het afneembare onderstel van het gasfilter. (Truma artikelnummer: 50681-01)

Zie ook de instructies van de fabrikant.

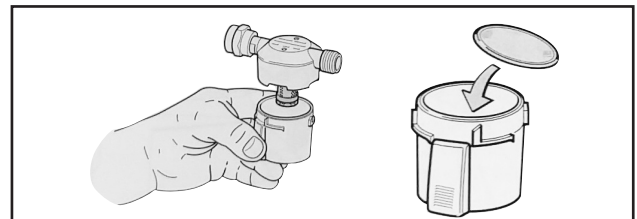

Vervanging van het absorberende kussen van het flessengasfilter.

De Truma DuoControl is bedoeld voor twee gasflessen

Draai de regelknop zo dat de markering in de richting van de voor gebruik gekozen gasfles wijst. Let erop dat de reservefles gas bevat. Als de gebruikte fles leeg is, wisselt de DuoControl automatisch naar de reservefles.

Draai de regelknop om voor wisselen tussen de gebruikte fles en de reservefles.

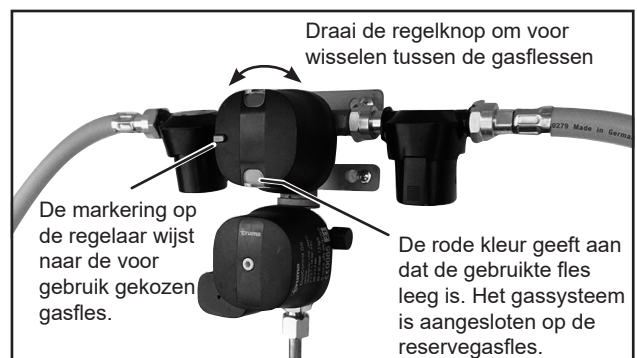

Truma DuoControl is ontworpen voor twee gasflessen.

Campers die zijn uitgerust met een slangbreukklep en een botsensor hebben de mogelijkheid om tijdens het rijden flessengasapparaten te gebruiken. Deze mogelijkheid wordt geactiveerd via een instelling in het elektrische systeem.

Wanneer u de motor van de camper uitschakelt, schakelt het elektrische systeem automatisch 15 minuten lang de gastoevoer naar de koelkast en de verwarmingsketel uit. (Dit om te voorkomen dat bij een tankstation een gasapparaat in werking is). Op het bedieningspaneel verschijnt een menu met de volgende opties:

- 15 minuten wachten voordat het gasbedrijf start.
- Het gasbedrijf start zonder vertraging.
- Het gasbedrijf blijft voorlopig uitgeschakeld.

De eerste optie is vooraf ingesteld, tot u een andere optie kiest.

Denk eraan dat het Cinderella verbrandingstoilet niet op het elektriciteitssysteem is aangesloten. Het moet handmatig worden afgesloten voordat u een tankstation binnenrijdt. Til het deksel op om u ervan te vergewissen dat het verbrandingstoilet is uitgeschakeld.



WAARSCHUWING!
Brandrisico.
Het is verboden om een tankstation op te rijden met brandende gastoestellen.



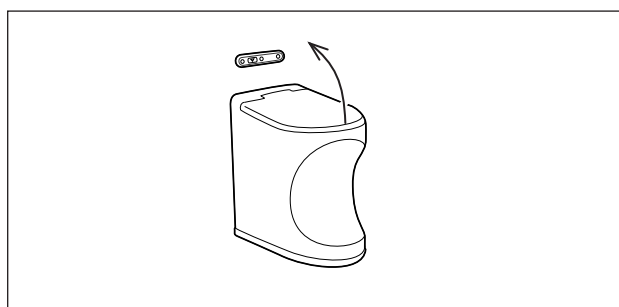

LEKKAGE-INDICATOR

Sommige modellen zijn uitgerust met een lekkage-indicator voor flessengas.

Als de knop van de lekkage-indicator wordt ingedrukt, borrelt er gas door de vloeistof in het reservoir.

Als alle gasverbruikers in de camper zijn uitgeschakeld, mag er geen gas door het systeem stromen en mogen er gedurende ten minste 10 seconden geen belletjes in de vloeistof zichtbaar zijn.

Als er toch belletjes verschijnen terwijl alle toestellen zijn uitgeschakeld, betekent dit dat het flessengassysteem ergens gas lekt.

Sluit bij vermoeden van lekkage direct de hoofdkraan van de gasfles en raadpleeg de dichtstbijzijnde KABE-onderhoudswerkplaats.

Het vloeistofniveau in het reservoir moet zich tussen de twee streepjes bevinden. Vul zo nodig het reservoir bij met vloeistof voor lekkage-indicatoren (propyleenglycol). Schroef het reservoir met de hand vast (gebruik geen gereedschap). De vloeistof is verkrijgbaar bij uw KABE dealer.

Afzonderlijke aansluitingen, koppelingen en kranen kunt u controleren door wat zeepoplossing of lakspray op de aansluiting aan te brengen. Belletjes geven aan dat er lekkage is.

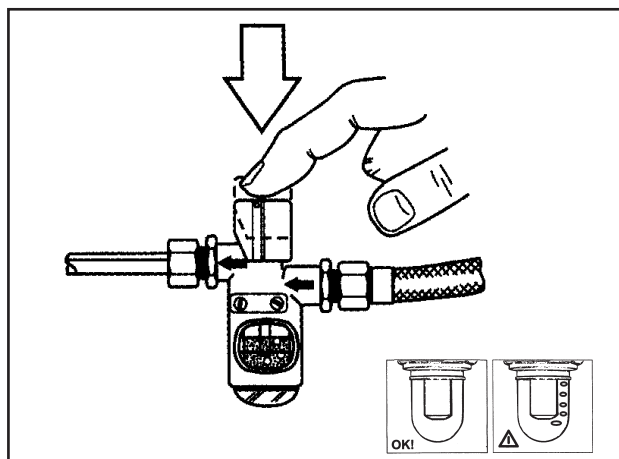

Test het flessengassysteem gedurende 10 seconden met de lekkage-indicator. Belletjes in de vloeistof geven aan dat er lekkage is.

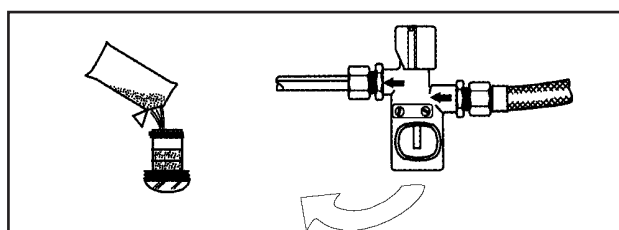

Bijvullen van vloeistof in de lekkage-indicator.

CONTROLE VAN HET FLESSENGASSYSTEEM

Bij aflevering is de KABE Travelmaster getest volgens de geldende voorschriften.

Verder moeten regelmatig de volgende controles worden uitgevoerd:

- Inspecteer gasleidingen en gastoestellen dagelijks bij continu bedrijf.
Controleer goed op eventuele beschadiging en lekkage.
- Controleer het gassysteem eens per week met de lekkage-indicator, en bovendien na verwisseling van de gasfles.
- Laat het gassysteem ten minste eens per jaar op lekkage controleren door een vakman.

Slangen die tekenen vertonen van scheurtjes, veroudering, slijtage of andere gebreken, moeten vervangen worden.

Onderdelen of toestellen die met gas werken en die tekenen vertonen van beschadiging of gebreken moeten worden onderzocht door een vakman.

GASDRUK EN TEMPERATUUR

Bij -15°C stroomt slechts half zoveel gas per minuut uit de fles als bij $+13^{\circ}\text{C}$. Dit omdat de gasdruk met de temperatuur daalt.

Als in een fles van 11 kg nog 2,5 kg gas resteert en de temperatuur is -15°C , kan slechts 350 gram gas per uur worden afgegeven. Bij $+13^{\circ}\text{C}$ kan 700 gram per uur worden afgegeven.

Bij lage temperaturen is het beter om een pasgevulde fles te gebruiken. Een pasgevulde fles van 11 kg kan bij -15°C ca 900 gram gas per uur afgeven, en bij $+13^{\circ}\text{C}$ zelfs 1800 gram per uur.

Een gasfles van composietmateriaal kan niet worden gebruikt bij temperaturen onder -10°C .

Gashoeveelheid in de gasfles (kg)					
	2,5	4,5	7,0	9,0	11,0
Temp.	Mogelijke afgifte (gr/uur)				
-18	315	427	603	767	807
-12	387	522	735	943	989
-7	458	617	871	1120	1170
-1	531	712	1010	1290	1360
+4	603	812	1140	1470	1550
+10	671	907	1280	1650	1730

GASVERBRUIK

Het verbruik varieert naar gelang het jaargetijde (verwarming in de winter kan veel gas kosten) en natuurlijk afhankelijk van het gebruik dat u maakt van het kooktoestel.

De koelkast verbruikt niet veel gas per uur, maar werkt een aantal uren per etmaal.

Hier volgen een paar vuistregels:

Houd er rekening mee dat een gasfles ca 10 kg (10.000 gram) gas bevat.

Kooktoestel: Waakvlam- volledige vlam 35-110 g/uur.

Verwarmingsketel: 10-400 g/uur
(afhankelijk van het opgenomen vermogen)

Koelkast: 16 g/uur (380 g/etmaal).

KOELKAST

De koelkast werkt op flessengas of op elektrische stroom (230V). Tijdens het rijden kan de koelkast ook werken op 12V van de auto.

Sommige campers zijn uitgerust met een koelkast met compressor. Deze koelkasten werken alleen op 12V.

De koelkast kan worden geregeld op de koelkast zelf en op het bedieningspaneel van de camper.

Het model van de koelkast kan van camper tot camper verschillen.

In sommige campers is de koelkast voorzien van AES (automatische energiselectie) Dit betekent dat de koelkast in eerste instantie werkt op 230V. Als de camper niet op 230V is aangesloten, schakelt de koelkast over op flessengas. Tijdens het rijden werkt de koelkast op 12V van de auto.

De elektronica en regelapparatuur van de koelkast zijn aangesloten op de accu. Dit betekent dat een ontladen of afgekoppelde accu tot gevolg heeft dat de koelkast niet werkt.

Het duurt een paar uur voordat de koelkast zijn normale bedrijfstemperatuur heeft bereikt. Start de koelkast op tijd voor vertrek en laad hem bij voorkeur met voorgekoelde levensmiddelen.

Als de koelkast voor het eerst wordt gebruikt, kan er enige geur vrijkomen. Deze verdwijnt na enkele uren. Zorg voor goede ventilatie van de ruimte.

Bij gebruik van de koelkast tijdens de eerste dag of na verwisseling van de gasfles, kunnen de gasleidingen lucht bevatten. Laat gedurende korte tijd een ander gastoestel werken (bijv. het kooktoestel) om de lucht uit de gasleidingen te verwijderen.

Bij lage spanning op het 230V-net (wat regelmatig voorkomt bij hoge belasting van het elektriciteitsnet op een camping) wordt de capaciteit van de koelkast verlaagd.

DE KOELKAST UITSCHAKELEN

Schakel de koelkast uit volgens de gebruiksaanwijzing van de fabrikant.

Zorg ervoor dat de gaskraan van de koelkast gesloten is.

Als de koelkast is uitgeschakeld, moet zijn deur open blijven om te voorkomen dat zich in de koelkast schimmel vormt.

Als de koelkast langere tijd niet wordt gebruikt:

- Leeg de koelkast. Ontdooi en reinig de koelkast.
- Monteer de winterluikjes op de ventilatieroosters.

SPER VOOR GEBRUIK TIJDENS HET RIJDEN

De deuren van de koelkast zijn voorzien van sperren voor gebruik tijdens het rijden. Zorg ervoor dat de deuren voor vertrek zijn vastgezet.



Opmerking!

Zie ook de gebruiks- en onderhoudsaanwijzingen van de fabrikant van de koelkast (bijgevoegd bij de koelkast).

De koelkast moet voor gebruik worden gereinigd.

Let op!

Als de koelkast tijdens het rijden op gas werkt, moeten alle maatregelen worden genomen die worden voorgeschreven in de wetgeving van het betreffende land (volgens de Europese norm EN732).

In sommige landen is werking op flessengas tijdens het rijden verboden

Op en nabij tankstations is werking op flessengas altijd verboden!



DE KOELKASTVENTILATIE AANPASSEN

Om goed te kunnen werken moet de koelkast op de juiste wijze geventileerd worden.

De koelkast wordt geventileerd via een rooster op de wand van de camper.

Pas de ventilatie van de koelkast als volgt aan op de buitentemperatuur

Buitentemperatuur hoger dan ca +8°C.

In de zomer is het belangrijk om de achterkant van de koelkast goed te ventileren. Zorg ervoor dat de ventilatie van de koelkast niet is geblokkeerd.

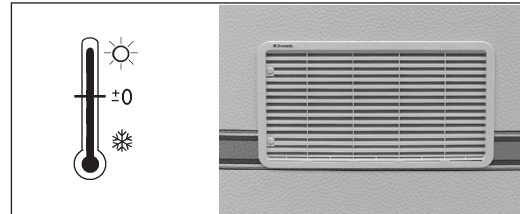

Buitentemperatuur lager dan ca +8°C.

Bij kouder weer moet op het onderste ventilatierooster het plastic luikje worden aangebracht. Zo wordt de ventilatie beperkt waardoor de koelkast goed kan werken.

Plaats het plastic luikje ook als de camper niet wordt gebruikt, om te voorkomen dat vuil tot achter de koelkast kan doordringen.



Let op!

Het ventilatierooster van de koelkast moet vrij worden gehouden zodat de luchtcirculatie niet wordt belemmerd. Afdekken kan oververhitting veroorzaken.

Bij gebruik in de winter moet het rooster gedeeltelijk worden afgedekt met het winterluikje, maar er moet altijd enige ventilatie blijven.

Opmerking!

Wij adviseren om het winterluikje ook aan te brengen als het voertuig wordt gestald voor de winter.

VENTILATOR ACHTER DE KOELKAST

Bij warm weer kan het nodig zijn om wat meer te ventileren zodat de koelkast voldoende kan koelen.

Achter de koelkast is een ventilator gemonteerd. De ventilator wordt indien nodig gestart door een thermostaat.

Op sommige modellen kan de ventilator worden uitgeschakeld op het bedieningspaneel van de koelkast.

Normaal moet de ventilator zijn ingeschakeld en door de thermostaat worden geregeld.

Zie ook de aanwijzingen van de fabrikant.

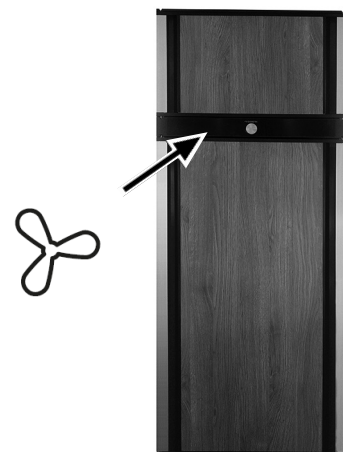

ALGEMENE AANWIJZINGEN VOOR DE KOELKAST

Advies en onderhoud

De koelkast is geschikt voor het bewaren van levensmiddelen die bij kamertemperatuur bederven en voor levensmiddelen die koel moeten worden geserveerd. Plaats de levensmiddelen gekoeld in de koelkast of als ze niet warmer zijn dan kamertemperatuur.

Levensmiddelen met een sterke smaak of geur kunnen deze overdragen aan andere levensmiddelen. Bewaar daarom alle levensmiddelen in de koelkast in gesloten houders of omwikkeld met plastic folie. Zo wordt tevens voorkomen dat levensmiddelen tijdens het bewaren uitdrogen en er ontstaat ook minder ijsaanslag in de koelkast.

Schakel voor de tweejaarlijkse veiligheidskeuring, voor de aanbevolen controle van de correcte werking en voor eventuele reparaties altijd een vakman in!

Controleer ten minste eens per jaar en voor gebruik na uitschakeling gedurende een langere tijd:

- of de gasinstallatie niet lekt.
- of de brander schoon is en of zich geen vuil of brandbare voorwerpen in de buurt hebben verzameld.
- of de ventilatieopeningen niet verstopt zijn.
- of de gebruiksaanwijzing aanwezig is.

Enkele tips

Zorg voor het volgende:

- Regelmatig ontdoeien.
- De koelkast reinigen en droogmaken en de deuren open laten staan als hij enige tijd niet gebruikt zal worden.
- Vloeibare levensmiddelen of artikelen met een sterke geur moeten goed verpakt worden.
- De ventilatieopeningen moeten vrij zijn.
- Houd tijdens het rijden de deuren gesloten met behulp van de sperren.

Het bewaren van levensmiddelen

- Bewaar levensmiddelen in gesloten houders, aluminiumfolie e.d.
- Plaats nooit warm voedsel in de koelkast maar laat het eerst afkoelen.
- Producten die vluchtige, ontvlambare gassen kunnen afgeven, mogen niet in de koelkast worden bewaard.

Het tweesterrenvriesvak (max. -12°C) is geschikt voor het maken van ijsblokjes en het kort bewaren van diepvriesproducten.

U kunt er geen levensmiddelen mee invriezen.

Opmerking!

Plaats nooit warm voedsel in de koelkast.

Ijsblokjes

Ijsblokjes kunt u het best 's nachts maken, dan wordt de koelkast minder belast en heeft hij meer reserves.

Vul de ijsbakjes bijna tot de rand met drinkwater en plaats ze op de bodem van het vriesvak.

Het invriezen verloopt sneller als u de thermostaat tijdelijk op de maximumstand zet, maar vergeet niet om hem weer in de normale stand terug te zetten als het ijs gereed is, omdat de koelkast anders te koud wordt.

Ontdooien

Geleidelijk zal zich op de koelvlakken ijs vastzetten. Dit mag niet te dik worden omdat het koelvermogen hierdoor afneemt.

Controleer regelmatig het koelement, elke week. Als de ijslaag 3 mm dik of dikker is, moet de koelkast ontdooid worden.

Bij ontdooien:

- Schakel de koelkast uit.
- Neem levensmiddelen en ijsbakjes uit de koelkast.
- Zet de deuren op een kier.

Probeer niet om het ontdooien te versnellen door verwarming, dit kan de plastic oppervlakken van de kast beschadigen. Gebruik geen scherpe voorwerpen om het ijs weg te schrapen.

Het smeltwater van het koelement loopt via een opvanggoot door een buis naar een reservoir op de achterkant van de koelkast, waar het gewoonlijk verdampst.

Bij sterke ontdooiing en veel smeltwater dient u de drainageslang uit de schaal op te tillen (deze is bereikbaar vanaf de buitenzijde van de auto, via het ventilatierooster) en het water uit de slang te laten wegllopen in een opvangbak. Leg de drainageslang na het ontdooien weer terug in de schaal. U kunt het smeltwater uit het vriesvak verwijderen met een doek.

Als alles is gesmolten kunt u de koelkast afdrogen. Plaats de levensmiddelen weer terug maar wacht met het maken van ijs tot de koelkast weer koud is.

Let op!

**De laag aangevoren ijs mag niet met geweld verwijderd worden.
Het ontdooien mag niet worden versneld met behulp van een warmtebron.**

Opmerking!

Als de koelkast voor een langere periode niet wordt gebruikt, moeten de afsluitkraan in de camper en de kraan op de gasfles worden gesloten.

Reinigen van de koelkast

De koelkast moet regelmatig gereinigd worden.

- 1 Schakel de koelkast uit.
- 2 Reinig de binnenkant van de koelkast met water en een mild ongeparfumeerd vaatwasmiddel. Gebruik geen sterke chemische of schurende middelen.
Gebruik nooit reinigingsmiddel, schuurpoeder, sterk geparfumeerde producten of polish voor het reinigen van de binnenkant van de koelkast omdat deze middelen de oppervlakken kunnen beschadigen of een sterke geur kunnen achterlaten.
- 3 Reinig de buitenkant van de koelkast met een vochtige doek en een mild reinigingsmiddel.
- 4 Reinig de deurlijst met water en zeep. Droog de koelkast.
- 5 Reinig het koelement op de achterzijde van de koelkast met een borstel. Zorg ervoor dat de koelkast is uitgeschakeld als u hem reinigt.

Als de koelkast niet werkt

Controleer voordat u een onderhoudsmonteur belt het volgende:

- 1 Of de koelkast horizontaal staat.
- 2 Of het mogelijk is om de koelkast te starten met een van de aangesloten soorten energie.
- 3 Als de koelkast niet werkt op gas, controleer dan
 - of er voldoende gas in de gasfles zit.
 - of de gaskranen geopend zijn.
- 4 Als de koelkast niet werkt op 12V, controleer dan:
 - of de koplampen van de auto branden.
 - of de zekering voor 12V onbeschadigd is.
- 5 Als de koelkast niet werkt bij 230V, controleer dan
 - of de 230V-voeding op de koelkast is aangesloten
 - of de zekering voor 230V onbeschadigd is.

Als de koelkast niet voldoende koud is, kan dit zijn omdat:

- 1 de thermostaat onjuist is ingesteld.
- 2 er teveel (warme) levensmiddelen tegelijk in de koelkast zijn geplaatst.
- 3 de deur niet goed gesloten is of de deuropakking is beschadigd.
- 4 de koelementen zijn dichtgevroren.
- 5 er onvoldoende ventilatie is doordat een rooster is geblokkeerd of doordat winterluikjes de ventilatieopening blokkeren.
- 6 de omgevingstemperatuur te hoog is (bijv. doordat de ventilatieopeningen zich in een gesloten voortent bevinden).

Als de koelkast abnormaal blijft werken kunt u contact opnemen met onderhoudspersoneel.

VERWARMINGSSYSTEEM

ALGEMEEN OVER HET VERWARMINGSSYSTEEM

De KABE Travelmaster is uitgerust met een verwarmingssysteem met watercirculatie. De verwarming wordt over het woongedeelte verspreid door:

- de convectors van de systeem die de lucht langs de wanden verwarmen. Dit geeft een aangename binnentemperatuur en voorkomt koude bij de ramen.
- vloerverwarming voor een aangenaam verwarmde vloer.

De figuur bevat een schema van de onderdelen van het verwarmingssysteem in het woongedeelte en de koppeling van de verschillende circulatiecircuits.

Om de warmte in het verwarmingssysteem van het woongedeelte te laten circuleren moet de circulatiepomp van het woongedeelte starten (MKV).

De circulatiepomp (MKV) start als de temperatuur in de camper lager is dan de ingestelde waarde op het bedieningspaneel.

De warmte circuleert dan in de convectors.

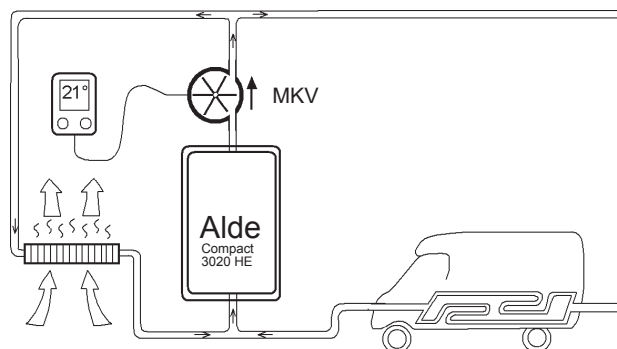

Figuur 1: Schematische illustratie van het verwarmingssysteem in het woongedeelte.

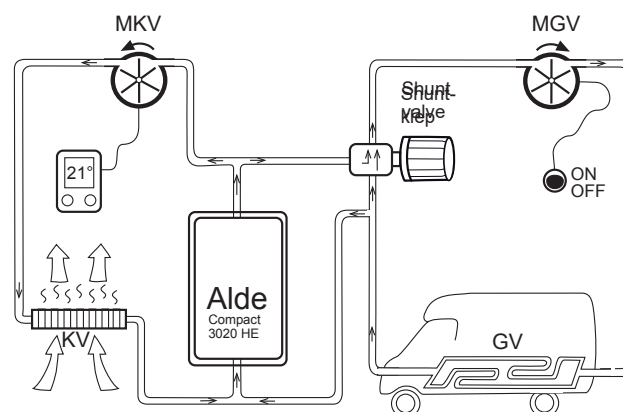

Figuur 2: Schematische illustratie van het verwarmingssysteem AGS II Pro van het woongedeelte (vloerverwarming met shuntklep).

Convector en vloerverwarming werken op verschillende manieren samen, afhankelijk van model en extra uitrusting.

De verschillende uitvoeringen zijn in de twee illustraties aangegeven.

In de meeste KABE TravelMasters is de vloerverwarming aangesloten op de convectors, zie figuur 1. De temperatuur in de vloer volgt de temperatuur van de convectors.

Sommige KABE TravelMasters zijn uitgerust met vloerverwarming volgens figuur 2.

De vloerverwarming heeft een eigen circulatiepomp (MGV) die wordt gestart via een schakelaar. De temperatuur in de vloer wordt geregeld door een shuntklep met afzonderlijke thermostaat. Dit zorgt voor een gelijkmatige temperatuur op de vloer.

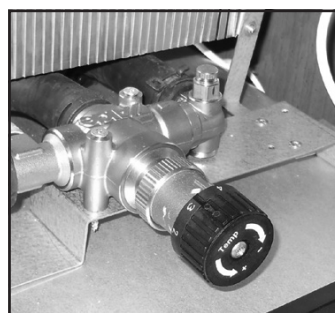

Shuntklep voor vloerverwarming (alleen bepaalde campers).

Het verwarmingssysteem bestaat uit twee afzonderlijke circuletielcircuiten met gescheiden vloeistofsystemen. **Beschrijving Verwarmingsysteem**

- Motorcircuit
- Verwarmingscircuit van het woongedeelte

Sommige KABE TravelMasters zijn uitgerust met een warmtewisselaar (VVX). In de warmtewisselaar wordt warmte overgedragen van het ene circuit naar het andere. Tijdens het rijden kan het woongedeelte worden verwarmd met warmte van de automotor.

De circulatiepomp (MKV) start als de temperatuur in de camper lager is dan de ingestelde waarde op het bedieningspaneel

De warmte circuleert dan in de convectors.

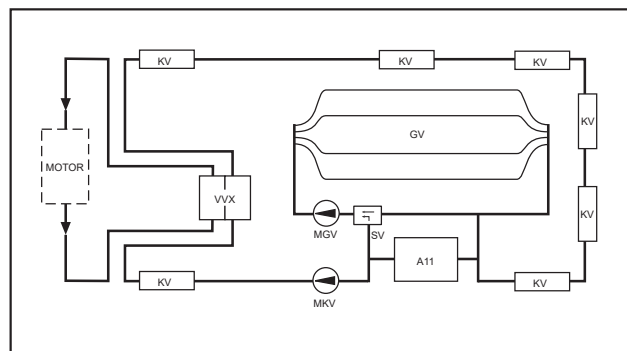

Halfgeïntegreerde camper met AGS II Pro (met shuntklep).

- A11 Verwarmingsetel
- GV Verwarmingscircuit in de vloer.
- KV Convector
- M2 Ventilator van het verwarmingselement onder de bestuurdersstoel.
- M3 Circulatiepomp, motorcircuit.
- M4 Ventilator van het verwarmingselement onder de passagiersstoel.
- MKV Circulatiepomp, Convector.
- MGV Circulatiepomp, Verwarmingscircuit in de vloer.
- SV Shuntklep.
- VVX Warmtewisselaar.

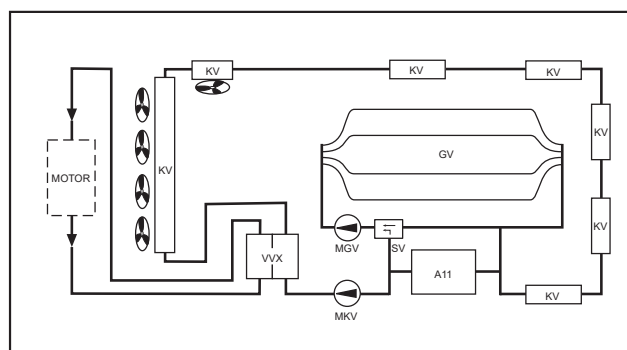

Volledig geïntegreerde camper met AGS II Pro (met shuntklep).

Wanden, vloer en plafond van de camper zijn geïsoleerd om weglekken van warmte te voorkomen en om een aangename temperatuur in de camper te verzekeren, ook bij strenge vorst.

Het front van de camper laat zich minder effectief isoleren dan de rest van de wagen. De voorruit, de zijramen en de motorruimte veroorzaken warmteverlies. Dit geldt ook voor veiligheidsonderdelen bij de bestuurdersplaats.

U kunt de volgende maatregelen nemen om warmteverlies aan de voorzijde te verminderen.

- Dek de ramen aan de voorzijde van de camper af met verduisteringsgordijnen.
- Gebruik een isolerende winterdeken om de voorruit af te dekken.
- Monteer een kap van textiel over het instrumentenpaneel om de wand en de vloer bij het motorgedeelte te isoleren.
- Volledig geïntegreerde campers: Gebruik de ventilatoren op het instrumentenpaneel om bij de voorruit warme lucht naar binnen te bazen.

VERWARMINGSKETEL

Verwarmingsketel van het type ALDE Compact.

De verwarmingsketel wordt gebruikt voor het verwarmen van de camper en om het warme water te verwarmen.

De ketel heeft twee bedrijfsinstellingen:

- Werking op elektriciteit 230V
- Werking op flessengas

Als op het bedieningspaneel van de ketel beide typen bedrijf zijn geactiveerd, krijgt elektrisch bedrijf voorrang. Werking op flessengas start dan als daar behoefte aan is.



Verwarmingsketel.

De verwarmingsketel wordt bediend vanaf zijn bedieningspaneel.

De verwarmingsketel heeft een geïntegreerde warmwaterboiler met een inhoud van 10 liter water.

Bij een warmwatertemperatuur van 70°C komt dit overeen met 15 liter kraanwater van 40°C. De opwarmtijd bedraagt ca 30 minuten.

De temperatuur van het warme water in de verwarmingsketel kan tijdelijk worden verhoogd. Daardoor is het mogelijk een grotere hoeveelheid water met de gewenste temperatuur te gebruiken.



Het legen van de boiler gebeurt via de aftapkraan. Deze bevindt zich op de vloer bij de ketel. Het water loopt weg onder de camper.

De aftapkranen werken ook als beveiliging wanneer in de boiler overdruk zou ontstaan.

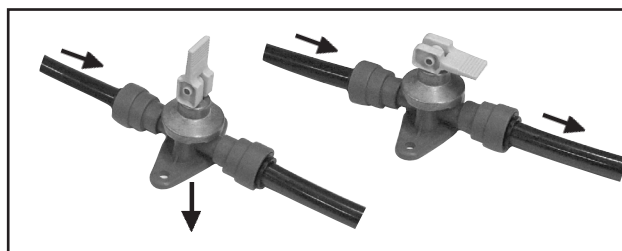

De aftapkraan van de warmwaterboiler. Open resp. gesloten stand.

Let op!

Het verse water in de boiler moet altijd worden afgetapt wanneer er kans op bevriezing is.

Werking op flessengas

Bij verwarming met flessengas moet de gaskraan zijn geopend.



De ketel krijgt zijn verbrandingslucht via een aanzuigpijp; de afvalgassen worden afgevoerd via de schoorsteen op het dak. De verbranding is dus volledig gescheiden van het interieur van de camper.

De verwarmingsketel is voorzien van een ontstekingszekering die de gastoevoer automatisch afsluit als de vlam om een of andere reden zou doven.

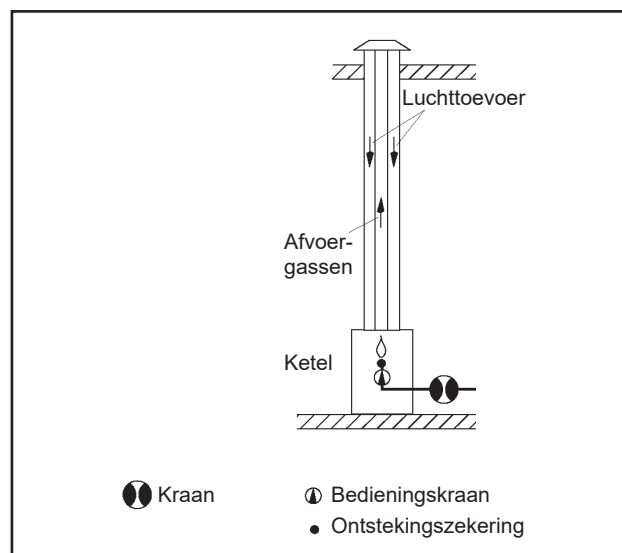

Het flessengasbedrijf van de ketel wordt uitgeschakeld zodra de motor wordt gestart.

Bij sommige campers (sommige modellen) is het flessengassysteem voorzien van een crashsensor. In dat geval is gebruik van flessengas tijdens het rijden toegestaan. Als de motor wordt gestart wordt de ketel weer gestookt met gas.

Een crashsensor voorkomt gaslekage wanneer een aanrijding e.d. plaatsvindt. Een van de systemen met een crashsensor is Duo-control.

(Bij montage achteraf van een crashsensor kan KABE de fabrieksinstelling aanpassen zodat bij het starten van de motor de ketel weer wordt gestookt met gas.)

Het flessengasbedrijf van de ketel wordt altijd uitgeschakeld als de motor van de camper wordt uitgeschakeld. Het flessengasbedrijf zal weer starten met ongeveer 15 minuten vertraging.

Werking op elektriciteit

Het elektrische element van de ketel is aangesloten op 230V en is afzonderlijk gezekeerd met een 16A automatische zekering.

Het elektrische element van de ketel heeft drie vermogensinstellingen.

Een hoger vermogen geeft een snellere verwarming maar verbruikt meer stroom, wat betekent dat men ervoor moet zorgen dat de aangesloten leiding voldoende stroomafname toestaat (anders wordt de zekering geactiveerd):

Vermogensinstelling:	1 kW	vereiste zekering:	6 A
	2 kW		10 A
	3 kW		16 A

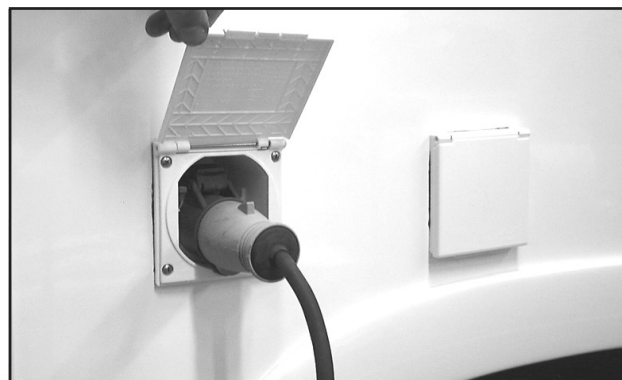

Voor verwarming met het elektrische element is 230V voeding vereist.

Het bedieningspaneel van de verwarmingsketel

Het bedieningspaneel van de verwarmingsketel is aangesloten op het elektrische systeem van de camper. Dit betekent dat de meest gebruikte functies van de verwarmingsketel toegankelijk zijn op het bedieningspaneel van de camper, samen met andere functies voor het verwarmingssysteem.

Bij normaal gebruik wordt voor het regelen van de verwarmingsketel het bedieningspaneel van de camper gebruikt.

Het eigenlijke bedieningspaneel van de verwarmingsketel bevindt zich op een minder opvallende plaats, bijvoorbeeld in een garderobekast.

Bij het bedieningspaneel van de verwarmingsketel is een schakelaar geplaatst. Via deze schakelaar kunt u kiezen of het bedieningspaneel van de ketel:

- moet zijn aangesloten op het elektrische systeem van de camper, en dus op het bedieningspaneel van de camper, of
- direct moet zijn aangesloten op de accu..

Bij normaal bedrijf moet de schakelaar in de stand "Systeem" staan.

Als het elektrische systeem wordt getroffen door een storing, kan de verwarmingsketel in bedrijf blijven door de stroomschakelaar in de stand "12V Accu" te zetten.

Voor volledige informatie over de diverse functies van de verwarmingsketel wordt verwezen naar de gebruiksaanwijzing van ALDE.

Opmerking!

Na een stroomonderbreking duurt het ca 30 seconden voordat de automatische ontsteking van de ketel kan worden gebruikt.

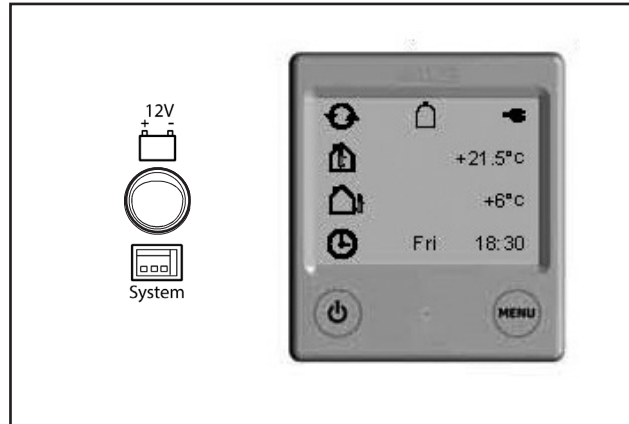

Bedieningspaneel van de verwarmingsketel.



Bedieningspaneel van de camper, menu Verwarming.

EXPANSIEVAT

Het expansievat bevindt zich achter een afdekplaat. Het vloeistofniveau kan worden afgelezen door de inspectieopening in de afdekplaat.

Het expansievat bevat de hoeveelheid vloeistof die varieert als gevolg van temperatuurschommelingen in het verwarmingssysteem. De vloeistof zet uit als het systeem warmer wordt waardoor het vloeistofniveau in het vat dan hoger is dan wanneer het systeem koud is.

Het vloeistofniveau in het expansievat moet binnen het gemarkeerde gebied liggen.

Te weinig vloeistof in het verwarmingssysteem kan leiden tot storingen en de circulatiepomp beschadigen.

Te veel vloeistof in het systeem kan tot gevolg hebben dat er vloeistof wegstroomt als deze wordt verwarmd.

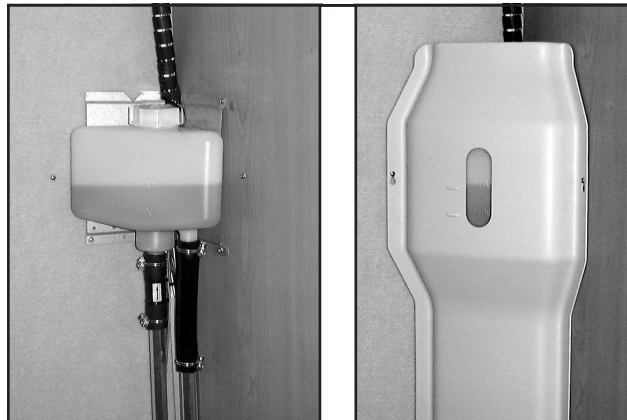

Expansievat en afdekplaat met inspectieopening.

VLOEISTOF IN HET VERWARMINGSSYSTEEM

In het verwarmingssysteem en de ketel wordt een mengsel gebruikt van water en glycol.

Het is belangrijk om het juiste type glycol te gebruiken om het verwarmingssysteem te beschermen tegen corrosie en om lekkage in de toekomst te voorkomen.

De juiste mengverhouding is bepalend voor bescherming tegen ijsvorming bij lage temperatuur.

Glycol verouderd en moet van tijd tot tijd worden vervangen om goede bescherming te garanderen. Het tijdsinterval voor vervanging hangt af van het type glycol dat wordt gebruikt. Sommige typen glycol moeten om de twee jaar vervangen worden, terwijl zogenaamd Long Life glycol maximaal vijf jaar volledige bescherming biedt. Zorg ervoor om vervanging van glycol in het serviceboekje te noteren.

Gebruik uitsluitend door KABE aanbevolen glycol.

Bijvullen

Verwijder de afdekplaat voor het expansievat.

Vul vloeistof in het systeem bij tot het niveau net boven de MIN-markering staat (bij koude ketel).

Plaats de dop en de afdekplaat terug.

Aftappen

Aftappen vindt plaats door de aftapkraan, die zich onder de vloer bevindt, met een tang los te draaien. Draai ook de dop van het expansievat los.

Let op!

Meng nooit verschillende typen glycol omdat dan chemische reacties kunnen ontstaan die het verwarmingssysteem beschadigen.

Aanbevolen glycolproducten

Gebruik glycol van het type (mono)ethyleenglycol met corrosieremmer. Dit type is getest en goedgekeurd volgens de kwaliteitsnorm SAE J 1034. Voor Long Life producten geldt dat ze moeten voldoen aan de eisen volgens G12++.

Een product dat aan de eisen voldoet:
Alde glycol Premium G12++ Long life 5 years.

Controleer regelmatig het verwarmingssysteem om er zeker van te zijn dat er geen lekkage is ontstaan bij een van de lassen in het verwarmingscircuit. Als er glycol is gelekt, ter plaatse zorgvuldig afspoelen met water en drogen.

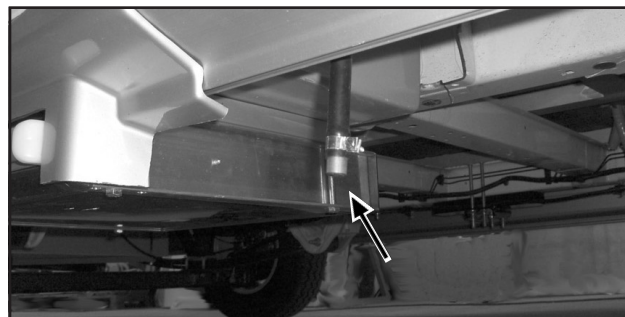

Aftappluggen voor het legen van het verwarmingssysteem. Bereikbaar onder de caravan, deels bij de ketel, deels bij het laagste punt van het verwarmingssysteem.

CONVECTORSYSTEEM

Op de wanden zijn convectors gemonteerd. Wanneer lucht tussen de lamellen van de convectors passeert, wordt deze verwarmd.

De vloeistof in het verwarmingssysteem wordt tussen de convectors geleid door slangen en buizen. Op sommige plaatsen zijn ontluchtingsnippels aangebracht. Lucht in het verwarmingssysteem maakt dat de vloeistof niet goed kan circuleren. In het instructieboek staat hoe het systeem ontlucht moet worden.

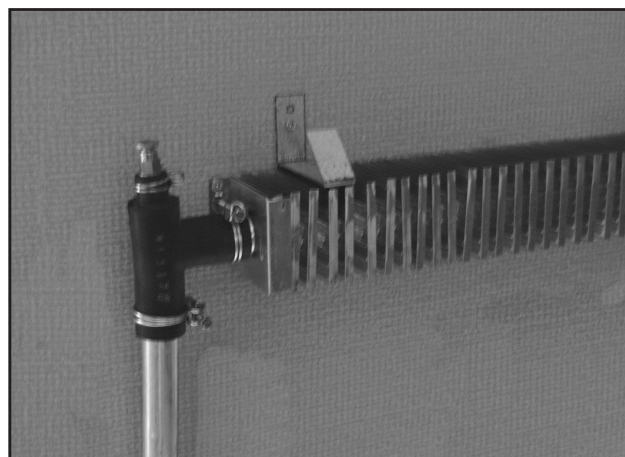

Convector en slangaansluiting met ontluchtingsnippel.

VERWARMINGSCIRCUIT MET LUSSEN IN DE VLOER

In de vloer van het woongedeelte is een verwarmingscircuit met lussen ingebouwd waarin de vloeistof van het verwarmingssysteem circuleert.

De vloerverwarming wordt op verschillende manieren geregeld, afhankelijk van het model camper.

- Vloerverwarming AGS II is geïntegreerd met het convectorsysteem.
- Vloerverwarming AGS II Pro bestaat uit een zelfstandig verwarmingscircuit.

Hieronder volgt een beschrijving van de twee systemen.



WAARSCHUWING!

Als de lussen van het verwarmingscircuit worden beschadigd, bestaat kans op lekkage.

Breng nooit schroeven of spijkers aan in de vloer omdat dit lekken kan veroorzaken in de lussen van het verwarmingscircuit dat in de vloer is ingebouwd.

Verwarmingssysteem met geïntegreerde vloerverwarming AGS II

Geïntegreerde vloerverwarming betekent dat de temperatuur van de vloerverwarming gelijk is aan die van het overige verwarmingssysteem.

De verwarming door de ketel wordt verdeeld over de convectors en de vloerverwarming.

De temperatuur in de camper wordt geregeld door het bedieningspaneel van het verwarmingssysteem.

Zo nodig wordt de temperatuur in convectors en vloerverwarming verhoogd of verlaagd.

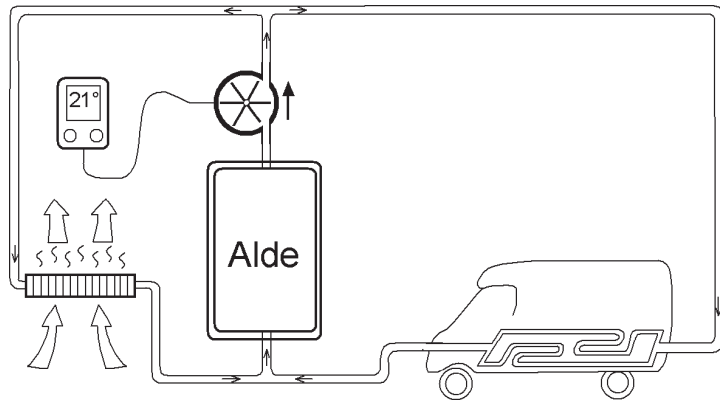

De lucht bij de convectors wordt verwarmd en stijgt langs de wanden omhoog.

De temperatuur van de vloerverwarming is gelijk aan die van het overige verwarmingssysteem.

Verwarmingssysteem met vloerverwarming AGS II Pro

De vloerverwarming AGS II Pro is te herkennen aan de shuntklep die zich bij de ketel bevindt.

De convectors en de vloerverwarming hebben elk hun eigen verwarmingscircuit.

De convectors:

De temperatuur in de camper wordt geregeld door het bedieningspaneel van het verwarmingssysteem. Zo nodig wordt de temperatuur in de convectors verhoogd of verlaagd.

Vloerverwarming AGS II Pro:

Start de vloerverwarming op het bedieningspaneel van het verwarmingssysteem (het symbool met circulatiepomp). De shuntklep zorgt voor gelijkmatige temperatuur in de vloer.

Stel de gewenste binnentemperatuur in op het bedieningspaneel.

Stel de shuntklep van de vloerverwarming in om een aangename vloertemperatuur te verkrijgen.

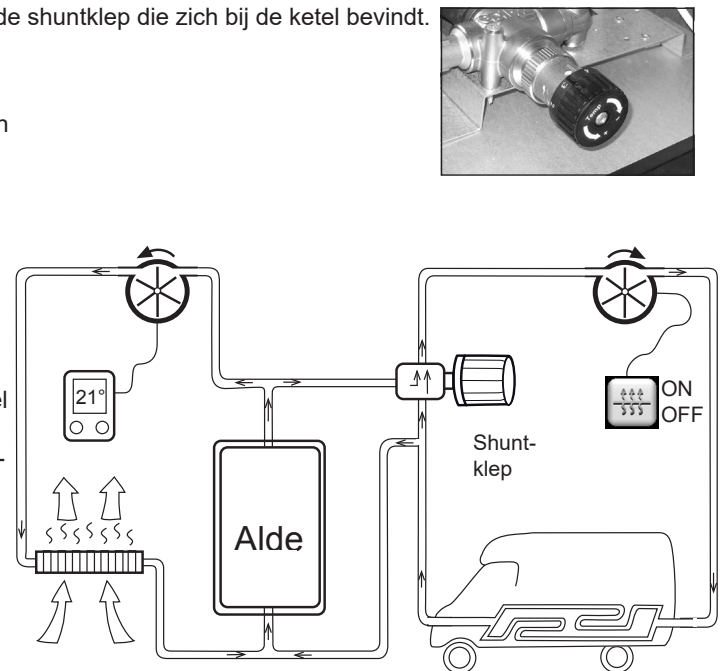

De lucht bij de convectors wordt verwarmd en stijgt langs de wanden omhoog.

ZONEVERWARMING

Sommige modellen hebben zoneverwarming. (KABE Imperial)

Zoneverwarming betekent dat de temperatuur voor zone 1 en zone 2 afzonderlijk wordt ingesteld.

- Zone 1 omvat het voorste deel van de camper (de zitgroep).
- Zone 2 omvat het achterste deel van de camper (de bedden).

U stelt de gewenste temperaturen in op het bedieningspaneel.

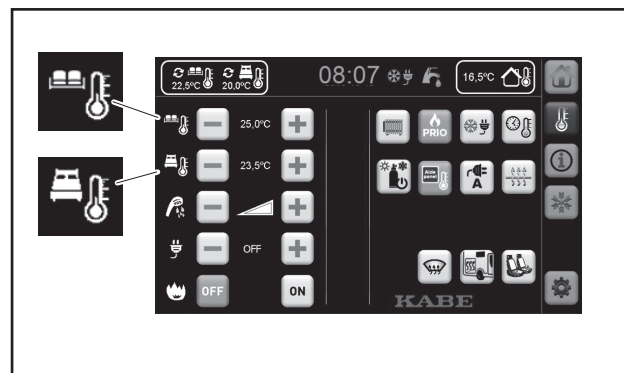

Zoneverwarming: verschillende temperaturen in zitgroep en slaapgedeelte.

De ruimte voor toilet en douche wordt verwarmd met de gemeenschappelijke retourleiding. De temperatuur in deze ruimte is daardoor iets hoger dan in de rest van de camper.

VOORRUITVERWARMING

Tijdens het rijden beschikken alle modellen over voorruitverwarming.

Modelle met een grote voorruit (volledig geïntegreerde campers) hebben verwarming bij de voorruit vanuit het verwarmingssysteem van het woongedeelte. Met een aparte ventilator kan de luchtstroom bij de voorruit worden versterkt. (J)

Tijdens het rijden kan de ventilator worden gestart met een schakelaar op het instrumentenpaneel (K).

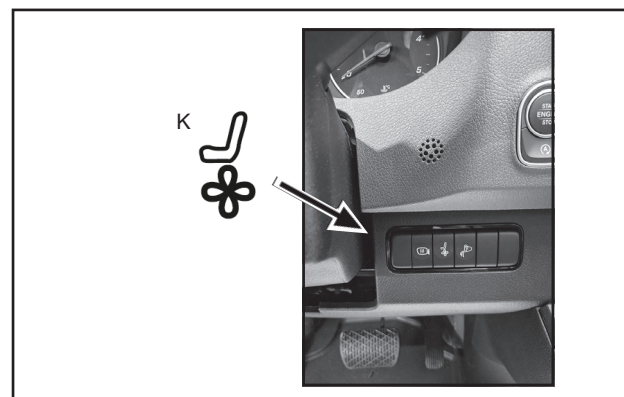
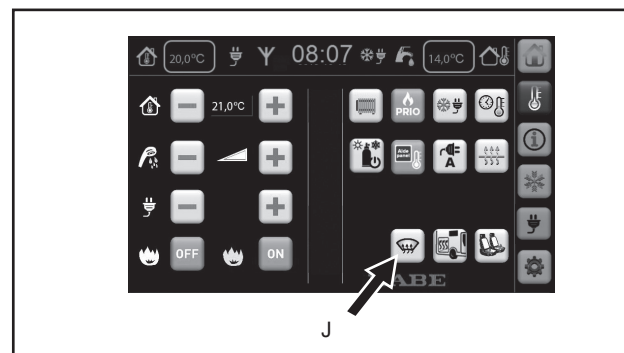

KABE Van:

Het verwarmingssysteem van de auto heeft normale functies om de voorruit vrij te houden van condens. Zie voor meer informatie het instructieboek van de auto.

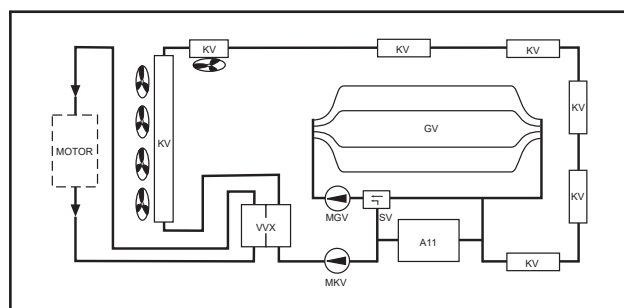

WINTERINSTELLING

Winterinstelling betekent dat de verwarmingsketel wordt gestart zodra 230V op de camper wordt aangesloten.

Zie hoofdstuk 3 "Gebruik".

VENTILATIE

VASTE VENTILATIE

De ventilatie van de camper voldoet aan de norm EN 721 inzake veiligheidseisen voor de ventilatie in recreatievoertuigen. De ventilatie is getest voor het aantal personen en het gebruik waarvoor de camper is bedoeld.

Dit betekent dat de vaste ventilatie van de camper niet mag worden veranderd!

De lucht in de camper wordt geventileerd door

- vaste ventilatieroosters in het plafond (Electrolux-ventilator)
- ventilerende dakluiken
- keukenventilatie

Zorg ervoor dat de vaste ventilatie van de camper niet wordt geblokkeerd. In de winter moeten dakluiken en ventilatieroosters vrij worden gehouden van sneeuw.

Bij erg ongunstig weer kan vocht binnendringen door de vaste ventilatie van het dakluik. Bescherm dan de inrichting van de camper.

Let op!

Bij stuifneeuw of ander erg ongunstig weer moet de inrichting worden beschermd tegen vocht of sneeuw die via de vaste ventilatie van de camper kan binnendringen.

DAKLUIK

Dakluiken en dakramen moeten tijdens het rijden gesloten zijn. Verduisteringsgordijnen en horren moeten tijdens het rijden zijn geopend omdat ze kunnen worden beschadigd door trillingen en extra luchtstroom.

KEUKENVENTILATIE

De Travel Master is voorzien van een afzuigkap met motor, gemonteerd op het dak. De schakelaar bevindt zich op het paneel van de afzuigkap, onder de servieskast. Daar bevindt zich ook de schakelaar voor de keukenverlichting.

Afzuigkapfilter

Het afzuigkapfilter dat het vet uit de kookwasem absorbeert, moet regelmatig gereinigd worden. Hoe vaak is afhankelijk van de kookgewoonten en hoe vaak de ventilator werkt. Wacht niet tot het afzuigvermogen van de ventilator afneemt.

Reinig het filter met warm water met wat synthetisch wasmiddel.

Ventilatorwiel

Het ventilatorwiel en de motor zijn voor reiniging bereikbaar door de plafondaansluiting los te schroeven.

CONDENS

Condens (beslaan) ontstaat op natuurlijke wijze als warme lucht een koud oppervlak bereikt, bijvoorbeeld op de binnenzijde van het raam en tussen de ruiten van het raam.

Condensvorming wordt beïnvloed door verschillende factoren, bijv.

- Het temperatuurverschil van de lucht in de camper en buiten het raam.
- Het weer. Hoge luchtvochtigheid of mist maakt dat de lucht in de camper meer water bevat.
- Het aantal personen (of huisdieren) dat zich in de camper bevindt.
- De activiteiten in de camper (bijvoorbeeld koken).

Als de weersomstandigheden en de activiteiten zodanig zijn dat veel condens wordt gevormd, kunt u condensvorming tegengaan door:

- te luchten zodat de lucht in de camper zo weinig mogelijk water bevat.
Open het dakluik om effectief te luchten. Zorg ervoor dat de vaste ventilatie van de camper niet wordt belemmerd, bijv. door kussens of lading die de ventilatiekanalen blokkeren.
- Verhoog de temperatuur in de camper.
Door de temperatuur in de camper te verhogen, neemt de luchtstroom van de bestaande ventilatie toe. Bovendien wordt de binnenkant van de ramen warmer, wat verdere condensvorming tegengaat.

Als condens wordt gevormd op koude oppervlakken, kunt u het beste het water met een doek afnemen.

De ramen van de camper zijn vervaardigd van acryl. Waterdamp kan langzaam door het acryl heendringen, wat kan leiden tot beslaan of condens tussen de ruiten. Dit is een natuurlijk proces en na enige tijd zal het condens verdwijnen als de waterdamp zich weer naar buiten heeft verplaatst.

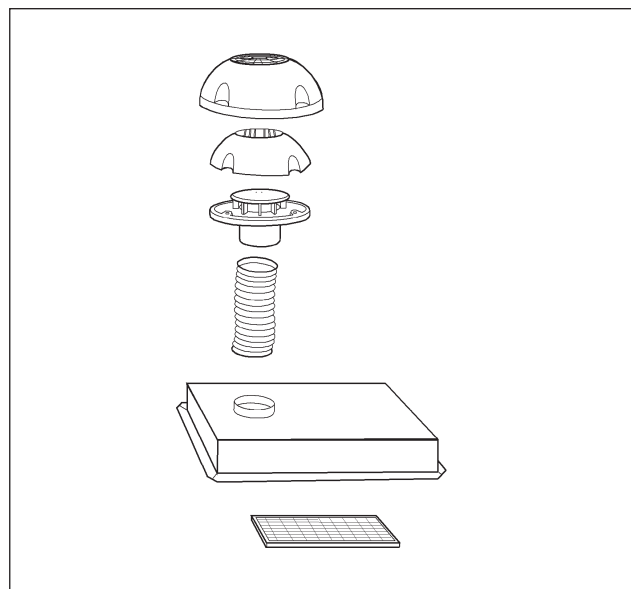

Keukenventilator

AIRVENT

AirVent verbetert de ventilatie in de camper. Het doel is om de camper tijdens warme zomerdagen koeler te maken.

AirVent bestaat uit:

- een ventilator die is aangebracht in een dakluik
- een thermostaat die de stroom naar de ventilator onderbreekt als de temperatuur lager is dan de ingestelde waarde.

Dit betekent dat de ventilator, als hij is aangezet, zal starten/stoppen, afhankelijk van de verandering van de temperatuur.

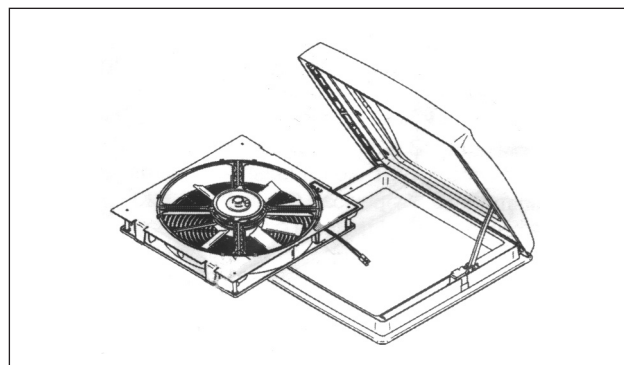

De thermostaat is ingeschakeld bij de stand ON.

De thermostaat kan worden ingesteld binnen het temperatuurinterval 5-30°C.

Zorg ervoor dat de ventilator is aangezet en juist is ingesteld.

De ventilator kan ook handmatig worden gebruikt. Voor continu bedrijf kunt u de thermostaat in de stand OFF stellen. Zijn functie voor registratie van de temperatuur wordt dan uitgeschakeld.



U kunt op de ventilator meerdere snelheden instellen in elke "richting".

AirVent heeft het meeste effect als deur en ramen gesloten zijn zodat koele lucht uit de schaduw onder de camper wordt ingezogen via de gewone ventilatieopeningen in de vloer.

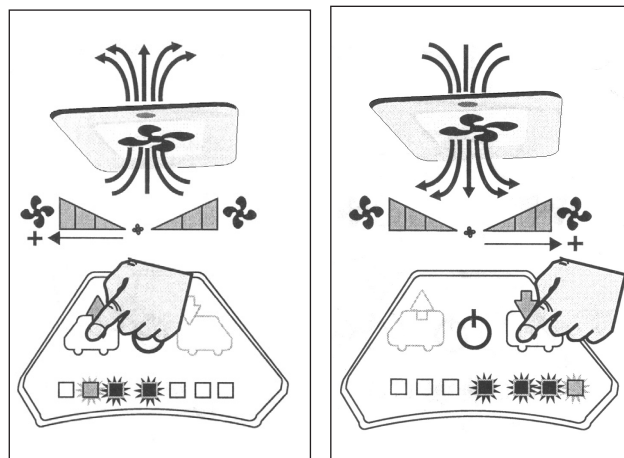

AIRCONDITIONING (AC)

Sommige campers zijn voorzien van af fabriek gemonteerde AC.

(In andere gevallen als door de fabriek gemonteerde optie.)

Zie voor gebruik en onderhoud de aanwijzingen van de fabrikant.

Door de fabriek gemonteerde AC kan worden geregeld vanaf het bedieningspaneel van de camper. Dit betekent dat het elektrische systeem van de camper met de AC communiceert.

Als de AC helemaal is uitgeschakeld (zonder stroom), kan hij niet communiceren. Het elektrische systeem geeft dan een storingsmelding op het bedieningspaneel.

Laat de AC in de Stand-By stand staan om te voorkomen dat op het bedieningspaneel een storingsmelding verschijnt.

WATER-/AFVOERSYSTEMEN

VERSWATERSYSTEEM

De verswatertank bevindt zich onder de bank. Zo is hij verzekerd van een vorstvrije plaats als de camper wordt verwarmd.

Het waterniveau in de verswatertank kan worden afgelezen op het bedieningspaneel van de camper.

Bijvullen van vers water vindt plaats via de vulpijp die van buitenaf bereikbaar is. De dop van de vulpijp is afsluitbaar.

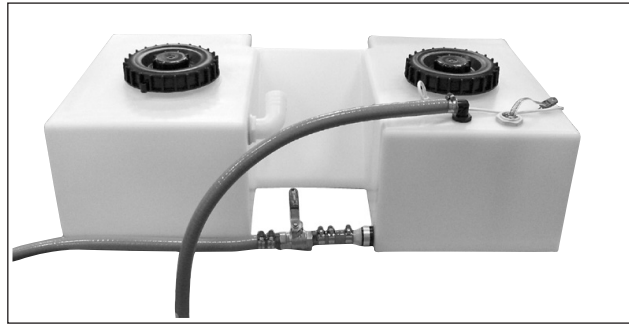

Verswatertank.

Let op!

Denk eraan dat vers water een voedingsmiddel is. Zorg ervoor dat de tank vers water bevat.



Bijvullen van vers water.

Het water wordt uit de verswatertank naar keuken, wastafel, douche, toilet en warmwaterboiler gepompt. De slangen van het watersysteem zijn van voedingskwaliteit.

De waterpomp bevindt zich in de verswatertank. De tapwaterkranen zijn voorzien van stroomschakelaars die de waterpomp activeren als de kraan wordt geopend.



Waterpomp

Om de waterpomp te laten starten moet hij op het bedieningspaneel van de camper zijn geactiveerd.

De waterpomp moet tijdens het rijden en als de camper onbewaakt wordt achtergelaten, gedeactiveerd zijn

Warm water is vers water dat wordt opgewarmd in de warmwaterboiler van de ketel. Het warme water wordt dus gepompt door dezelfde waterpomp als het koude water. Om het water te kunnen verwarmen moet de verwarmingsketel in bedrijf zijn. Zie ook de beschrijving van de verwarmingsketel.

Spoel de warmwaterboiler altijd door voordat hij in gebruik wordt genomen, met name als hij langere tijd niet is gebruikt. Bij continu gebruik moet de warmwaterboiler ongeveer eens per maand gelegegd worden om een nieuw luchtkussen in de boiler te creëren.

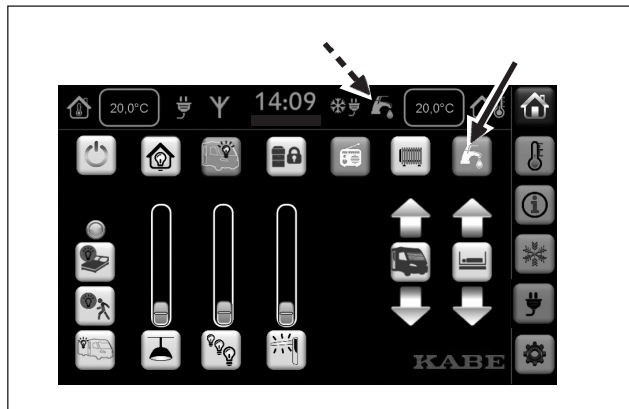

Het symbool geeft aan dat de waterpomp is geactiveerd

Leeg de verswatertank door drukken op het symbool op het bedieningspaneel. Een elektrisch gestuurde kraan opent de afvoer. Het water stroomt weg onder de camper.

Sluit de kraan door nogmaals op het symbool op het bedieningspaneel te drukken.

Om het watersysteem te kunnen legen moeten de tapwaterkranen in de camper worden geopend zodat lucht in de waterleidingen kan worden gezogen terwijl het water wegloopt (zowel koud als warm water).

De verswatertank moet regelmatig gereinigd worden. Schroef de twee doppen bovenop de tank af om de binnenkant van de tank te kunnen reinigen. Reinig de tank met handvaatwasmiddel en schrob hem met een afwaskwast. Spoel de watertank leeg en spoel de waterleidingen door voordat de tank weer met vers water wordt gevuld.

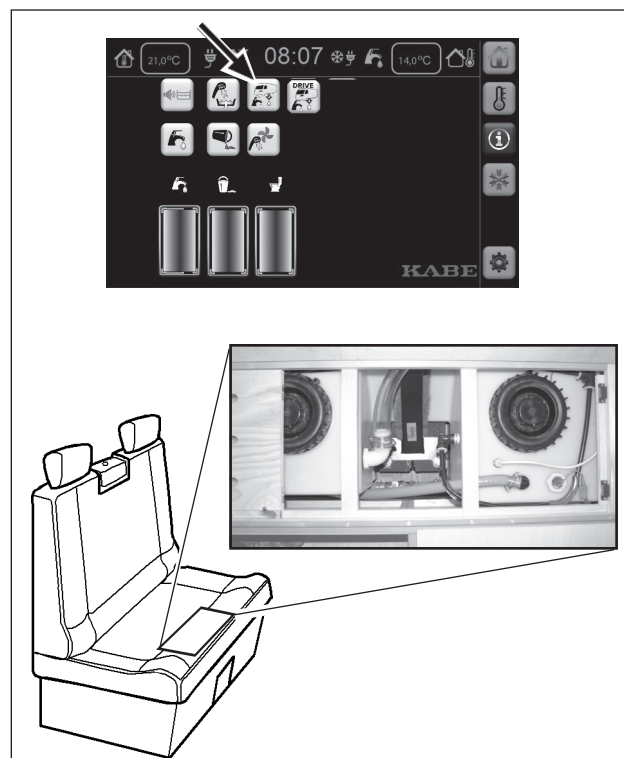

Legen van de tank voor vers water.

De warmwaterboiler wordt geleegd via een aparte aftapkraan die zich bij de ketel bevindt. Het water loopt weg onder de camper. Zie ook de beschrijving van de verwarmingsketel.

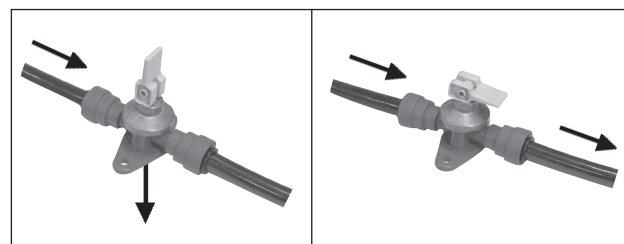

Aftapkraan voor de warmwaterboiler.
Open resp. gesloten stand.

Op de foto ziet u een elektrisch gestuurde klep.

De streep op het indicatievenster van de klep (A) toont de stand van de klep.

A1 De klep is open. (De streep wijst in dezelfde richting als de slang.)

A2 De klep is gesloten.

De klep kan handmatig worden bediend met het wielkje (B). Trek het wielkje omhoog en draai een aantal slagen tot de streep in de gewenste stand staat.

Druk het wielkje na de handmatige instelling weer omlaag.

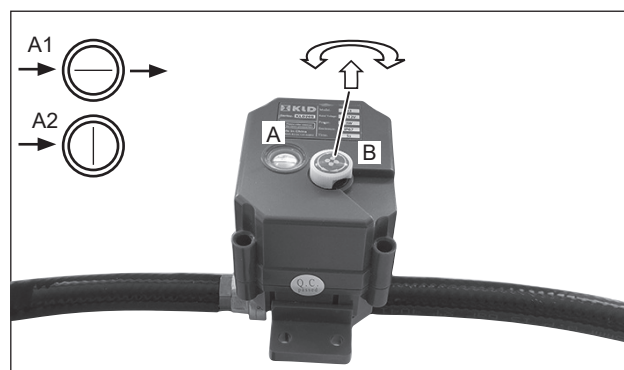

Elektrisch aftapklep.

Het volume van de verswatertank:

- Royal: 20/90 liter
- Crown: 20/150 liter
- Imperial: 20/150 liter
- Van: 20/83 liter

Voordat u gaat rijden, kunt u de transportstand selecteren. Dat betekent dat de hoeveelheid water in de verswatertank wordt teruggebracht tot ongeveer 20 liter.

Deze 20 liter water zijn inbegrepen in het gewicht van de camper.

Als de watertank meer dan 20 liter water bevat, wordt de extra hoeveelheid water als lading meegeteld.

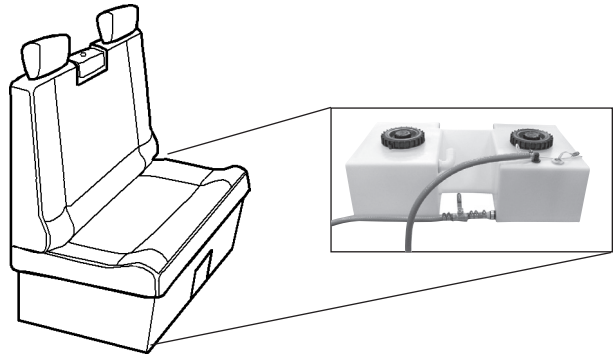

Selecteer de transportstand door op het symbool op het bedieningspaneel te drukken. Het water stroomt dan onder de camper weg totdat er nog ongeveer 20 liter in de tank zit.

Wanneer u de motor van de camper start, meet het elektrische systeem de hoeveelheid water in de tank. Er klinkt een geluidssignaal als er meer dan 20 liter in de tank zit. Het bedieningspaneel toont het menu "Informatie".

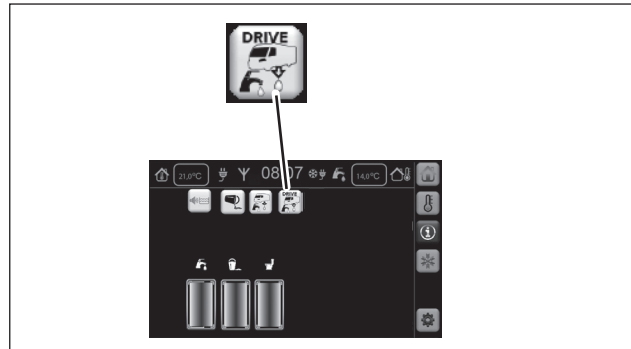

Selecteer de transportstand op het bedieningspaneel. Het water stroomt onder de camper weg tot er nog ongeveer 20 liter over is.

Let op!

De extra hoeveelheid water wordt gerekend als lading. Zorg dat het totaalgewicht van de camper niet wordt overschreden.

Als de camper schuin staat, kan dat invloed hebben op de meting van de hoeveelheid water in de tank.

Bij kans op ijsvorming moet het watersysteem worden geleegd volgens de aanwijzingen in het instructieboek.

Bij reiniging van de verswatertank moet ook de slang van de overvulbeveiliging worden doorgespoeld.

Voorziening voor waterzuivering

Sommige campers hebben een voorziening voor waterzuivering, Alde AquaClear (optie af fabriek).

Het water uit de verswatertank wordt daarmee ontsmet en gefilterd.

Deze voorziening bestaat uit twee delen:

- UV-eenheid (A). Het water wordt ontsmet door verlichting met ultraviolet licht.
(Alde AquaClear UV-C, 3030031)
- Koolstoffilter (B). Het water passeert het koolstoffilter.
(Alde Water Carbon filter, 3030032)

Het koolstoffilter (B) moet eens per jaar vervangen worden.

De UV-eenheid (A) moet na elke 300 uur actieve tijd vervangen worden (actieve tijd betekent dat het ultraviolette licht brandt).

De actieve tijd wordt elektronisch geregistreerd. Op het bedieningspaneel kunt u aflezen hoeveel actieve tijd er nog over is.

Als de actieve tijd op is, verschijnt een mededeling op het bedieningspaneel. Plaats dan een nieuwe UV-eenheid. Druk daarna op Reset, dan wordt een volgende periode van 300 uur UV-licht gestart.

Bij kans op vorst moet de gehele waterzuiveringsvoorziening worden verwijderd en vorstvrij worden bewaard.

Als de waterzuiveringsvoorziening is verwijderd moet deze worden vervangen met een overeenkomstige koppelingslang (C) die bij de camper wordt geleverd.

Bij het terugplaatsen van de onderdelen van de waterzuiveringsvoorziening is het belangrijk om deze in de juiste volgorde te monteren. Het water moet eerst de UV-eenheid (A) passeren en daarna het koolstoffilter (B).

Het is ook belangrijk om de eenheden zo te plaatsen dat zij schuin omhoog staan in de stromingsrichting van het water. Lucht in het watersysteem kan dan de eenheden passeren.

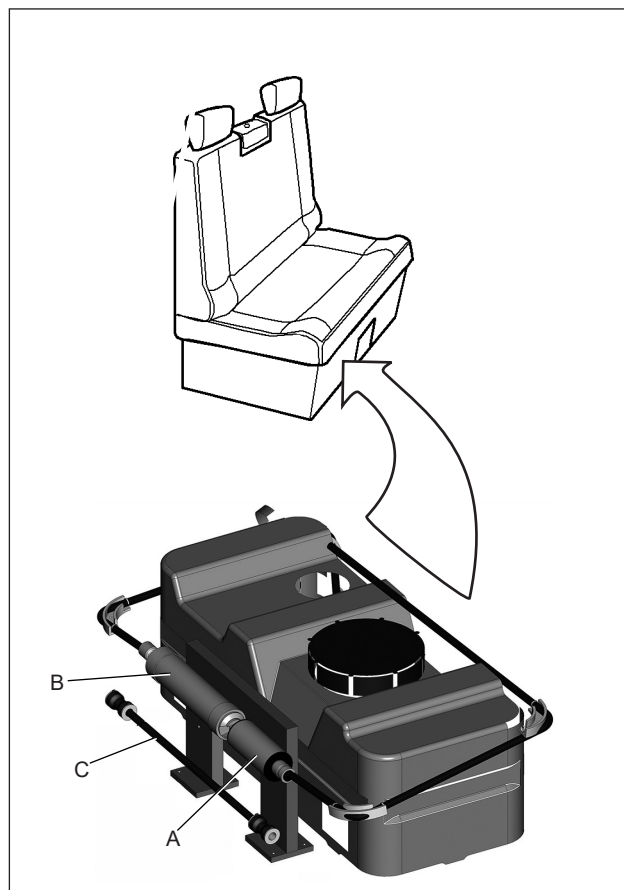

De waterzuiveringsvoorziening is aangebracht bij de verswatertank.

Let op!

Risico van stukvriezen van de waterzuiveringsvoorziening.

Maak het watersysteem leeg als er kans is op vorst en de camper niet wordt verwarmd.

De eenheden van de waterzuiveringsvoorziening moeten verwijderd worden en vorstvrij worden bewaard.

Zie ook de gebruiksaanwijzing van de fabrikant voor volledige instructies betreffende gebruik en onderhoud.

GRIJSWATERSYSTEEM

Grijs water is afvoerwater van gootsteen, wastafel en douche.

De grijswatertank is gemaakt van plastic en bevindt zich in een beschermende geïsoleerde bak. De grijswatertank is vorstvrij als de verwarming van de camper in bedrijf is.

De grijswatertank is aangebracht in de vloer van het woongedeelte, in het achterste deel van de camper.

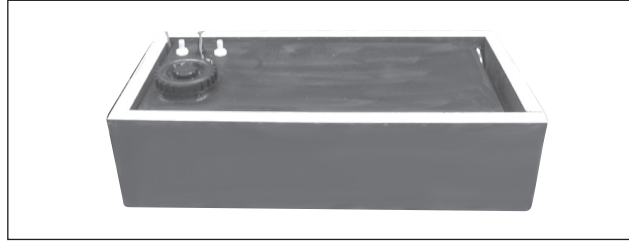

De grijswatertank.



De grijswatertank bevindt zich bij de achteras van de camper.

Leeg de grijswatertank door het water eruit te pompen met de leegpomp. De plaats van de pomp is afhankelijk van het model camper.

Leeg de grijswatertank door de leegpomp te starten met stroomschakelaar (A). U kunt de leegpomp ook starten op het bedieningspaneel (B) (menu "informatie").

De leegpomp kan alleen worden gebruikt als de motor van de auto is uitgeschakeld.

Vang het grijs water op in een geschikte houder en leeg die in een gewoon toilet of op een andere goedgekeurde leegplaats.

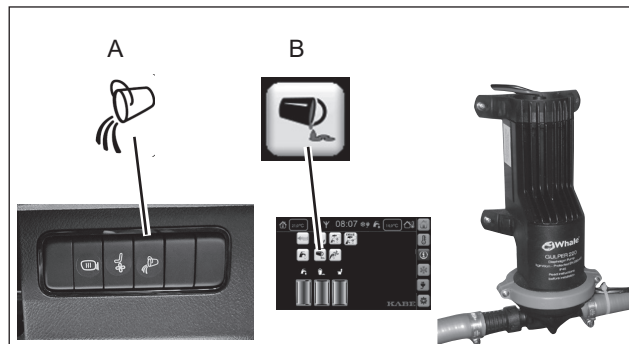

De leegpomp van de grijswatertank en zijn stroomschakelaar.

De grijswatertank moet eens per maand worden gereinigd om geur te voorkomen. Bij warm weer zal eerder geur ontstaan dan bij koud weer.

Reinig de grijswatertank door slib en neerslag die zich op zijn bodem hebben verzameld, weg te spoelen.

De bodemstop van de grijswatertank is gemaakt van rubber en expandeert als de handgreep omlaag wordt gedrukt. Maak de bodemstop los door de handgreep omhoog te klappen en recht ophoog te trekken.

Aanwijzingen voor het legen en reinigen vindt u in het hoofdstuk "Gebruik".

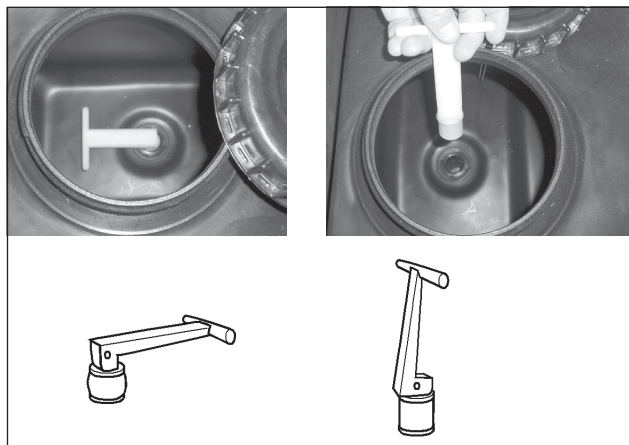

Bodemstop van de grijswatertank.

Grijs water van keuken en wastafel loopt vanzelf weg naar de grijswatertank.

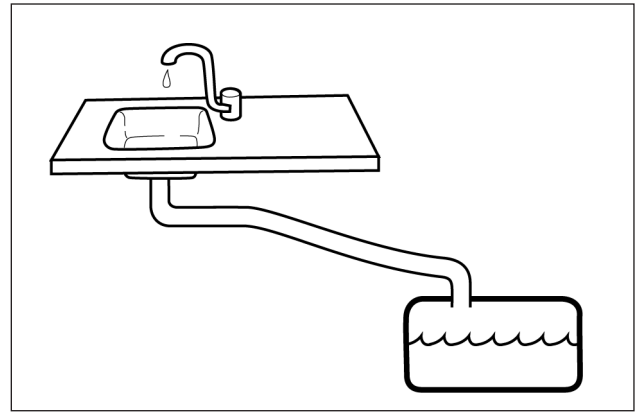

Grijs water van keuken en wastafel.

In sommige modellen wordt het water van de vloer van de douche door een aparte pomp naar de grijswatertank gepompt. Deze pomp werkt als de douche wordt gebruikt. Als de douche wordt uitgeschakeld wordt ook de pomp uitgezet, met enige vertraging zodat eerst alle water kan worden weggepompt..

De afvoer in de vloer van de douche kan niet volledig door de pomp van de douche geleegd worden. Er blijft altijd wat water achter in de afvoer. Bij kans op vorst moet de afvoer van de douche tegen vorst worden beschermd door antivries in de afvoer te gieten.

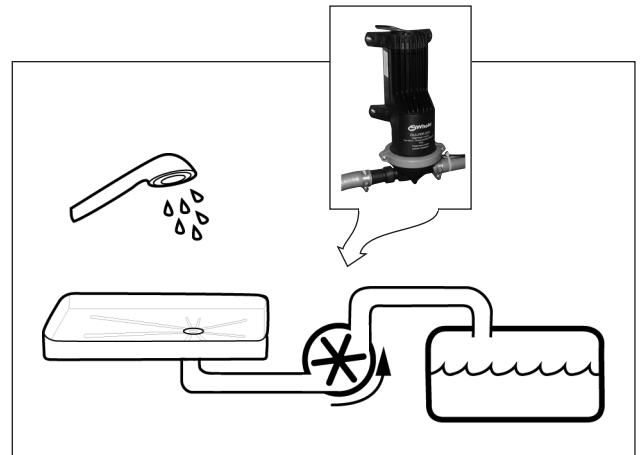

De grijswaterpomp van de douche.

Let op!

De vloer van de douche kan worden beschadigd door alcohol.

Antivries met alcohol moet direct met water van de douchevloer worden weggespoeld.



De pomp in de afvoer van de douche kunnen handmatig worden bediend via een knop op het bedieningspaneel van de camper.

RISICO VAN BEVRIEZING

Als de camper onverwarmd bij temperaturen onder nul is opgesteld, moeten de water- en afvoersystemen geheel geleegd worden om beschadiging als gevolg van ijsvorming te voorkomen.

Zorg ervoor dat de volgende onderdelen geleegd worden:

- Verswatertank
- Waterpomp
- Warmwaterboiler
- Mengkranen (tapwaterkranen)
- Grijswatertank
- Doucheslang (indien van toepassing ook de douche in de bagageruimte)
- Afvoer van de douche
- Toilet

Laat alle waterkranen in geopende stand staan (ook de aftapkranen). De waterkranen moeten in de lauwe stand staan zodat zowel koud als warm water weg kan stromen.

Opmerking!

De garantie geldt niet voor onderdelen van het watersysteem die defect raken als gevolg van bevriezing of ijsvorming.

TOILET

Verschillende modellen van de KABE TravelMaster hebben verschillende typen toiletten.

- Verbrandingstoilet Cinderella Motion (alleen bepaalde modellen of als door de fabriek gemonteerde optie)
- Cassettetoilet Thetford C263

VERBRANDINGSTOILET CINDERELLA MOTION

Het toilet is uitsluitend bedoeld voor menselijk afval en toilet papier.

Gebruik in het toilet de speciale papieren zak. Gebruik bij elk toiletbezoek een nieuwe papieren zak.

Na het toiletbezoek "spoelt" u het toilet door op de startknop te drukken.

Voor de verbranding kan beginnen moet de papieren zak in de asschaal vallen. Als de zak weinig weegt, bestaat de mogelijkheid dat hij niet juist valt. Zo nodig kan het gewicht van de zak vergroot worden door er wat water in te gieten.

Het verbrandingstoilet gebruikt flessengas om het afval met intervallen te verbranden. Zorg ervoor dat er flessengas beschikbaar is en dat de gaskranen naar het toilet zijn geopend.

Voor de verbranding is ook vereist dat de elektronica werkt. Tijdens het verbrandingsproces moet 12V van de camper beschikbaar zijn.

Verbranding van het toiletafval duurt ca 1-2 uur. Het deksel van het toilet moet tijdens het verbrandingsproces gesloten zijn.

Het toilet kan gebruikt worden, ook als de verbranding nog niet voltooid is. De verbranding wordt onderbroken zodra het deksel wordt geopend. Terwijl het toilet wordt gebruikt, vindt geen verbranding plaats.

De verbranding wordt hervat als op de startknop wordt gedrukt.

Op het paneel van het toilet kunt u de status aflezen.

- Groen betekent normale gebruiksstand.
- Geel betekent dat de verbranding bezig is.
- Rood betekent storing in de werking.

Voor verbranding in het toilet is goede ventilatie vereist. Zorg ervoor dat zowel luchtaanzuiging als afvoerventilatie vrij zijn. Zo mag bijvoorbeeld sneeuw de ventilatie van het toilet niet blokkeren. Zo nodig kan een schoorsteenverlenger worden aangebracht. De schoorsteenverlenger mag niet gemonteerd zijn tijdens het rijden.

Het toilet moet worden onderhouden volgens de aanwijzingen van de fabrikant. Geadviseerde intervallen:

- Leeg de asschaal ten minste eens per week.
- Reinig de asschaal na elke derde leging.
- Reinig de katalysator volgens de instructie.

Zie de gebruiksaanwijzing van de fabrikant voor volledige instructies over gebruik en onderhoud.

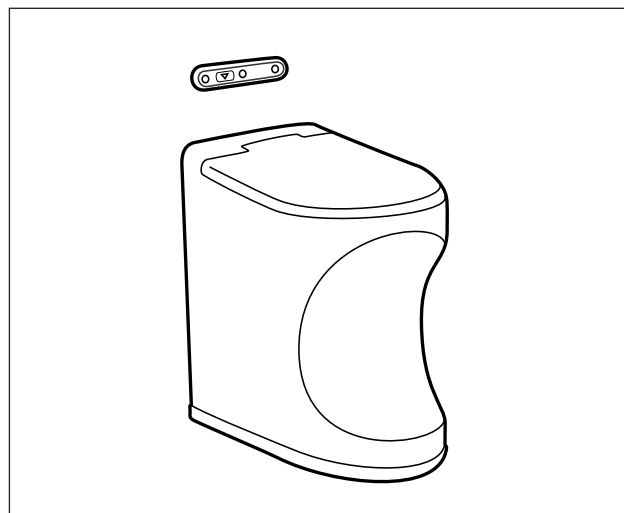

WAARSCHUWING!

Het toilet is uitsluitend bedoeld voor menselijk afval en toilet papier.

Verbranding van ander materiaal kan gevaar opleveren.

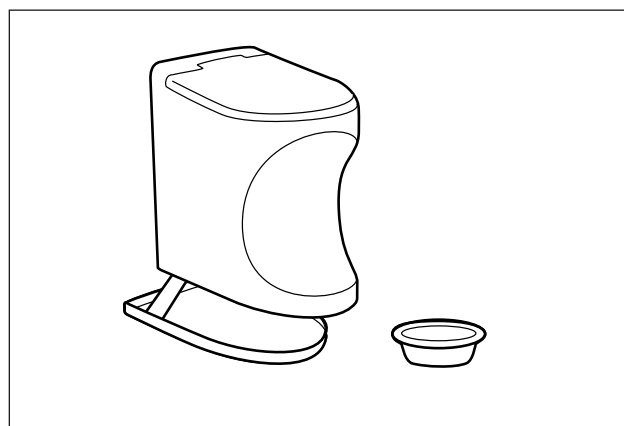

TOILET THETFORD C263

Vorbereiding voor gebruik

Voor ingebruikneming van het toilet moet er ca 2 liter water in worden gegoten zodat de bodem van de tank bedekt is. Giet daarna sanitaire vloeistof door de leegpijp (niet via de toiletbak).

Sanitaire vloeistof is verkrijgbaar bij uw KABE dealer.

Als de tank van het toilet bijna vol is, gaat bij de spoelknop een niveaulampje branden.

Leeg de tank voordat het niveaulampje gaat branden.

Gebruik van het toilet

Bij gebruik van het toilet:

- 1 Draai de toiletstoel in de juiste stand.
2. Open de afsluitklep van het toilet met de hendel.
3. Spoel het toilet na gebruik schoon door op de spoelknop te drukken. Het water wordt aangepompt uit de verswatertank, mits de stroomschakelaar "WATER-POMP" op het bedieningspaneel van de camper in de stand "ON" staat
4. Sluit de afsluitklep van het toilet.

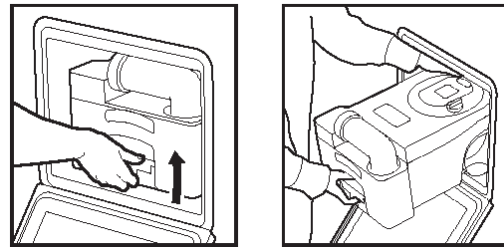
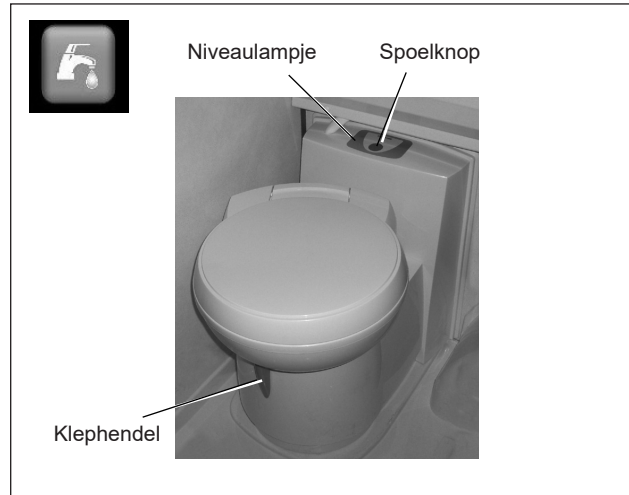

De tank legen

Bij leging van het toilet:

- 1 Sluit de afsluitklep van het toilet.
2. Trek de afvaltank naar buiten, zie de afbeelding rechts.
3. Draag de afvaltank aan het draaghandvat. Draai de leegpijp zo dat hij omhoog wijst terwijl u de afvaltank draagt (zie de afbeelding).
4. Leeg de afvaltank in een gewoon toilet of op een andere goedgekeurde leegplaats. Druk op de luchtklep (zie de afbeelding). Druk niet op de luchtklep voordat de leegpijp naar beneden is gericht.

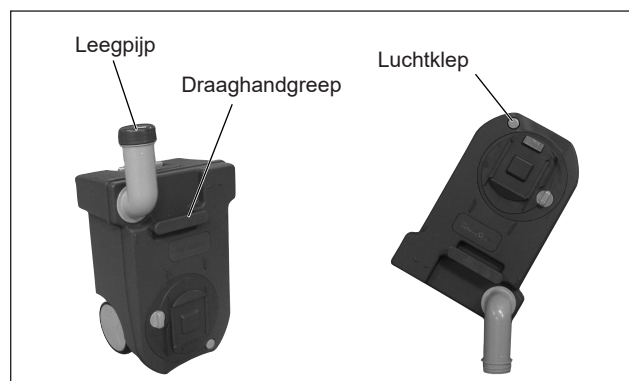

Opmerking!

Druk niet op de luchtklep voordat de leegpijp naar beneden is gericht.

Reiniging

Reiniging van toilet en afvaltank is belangrijk om een goede werking van het toilet te behouden.

Gebruik alleen aanbevolen reinigingsmiddelen. Gebruik geen huishoudelijke producten omdat deze oplosmiddelen kunnen bevatten die de afdichting van het toilet en andere onderdelen kunnen beschadigen.

Zie voor reiniging en onderhoud de gebruiks- en onderhoudsinstructies van de fabrikant.

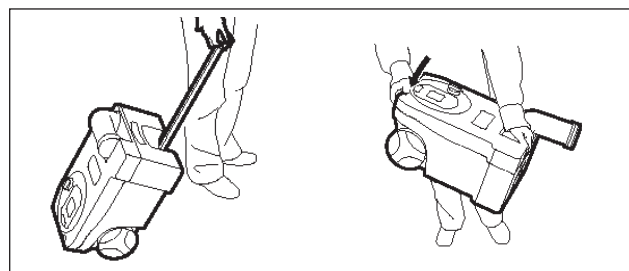

ELEKTRISCH SYSTEEM

Het elektrische systeem van de KABE TravelMaster bestaat uit drie verschillende elektrische systemen:

- Elektrisch systeem 230VAC.
Dit wordt gebruikt voor het elektrische element van de verwarmingsketel, voor de koelkast en de acculader.
- 12V-systeem van het woongedeelte.
Dit wordt gebruikt voor de meeste elektrische functies in het woongedeelte zoals verlichting, waterpompen en koelkast
- 12V-systeem van de auto. Dit wordt gebruikt voor verkeersverlichting, startmotor en andere elektrische functies in verband met de auto en het rijden. Zie het instructieboek van de auto.

ELEKTRISCH SYSTEEM 230VAC

Het elektrische systeem voor 230VAC wordt gebruikt voor het elektrische element van de verwarmingsketel, voor de circulatiepomp, de koelkast en de acculader.

Het hoogst toegestane aansluitvermogen is 3600W (16A).

Het elektrische systeem voor 230VAC wordt gevoed door aansluiting van een geaarde elektriciteitskabel op de elektriciteitskast van de camper. De elektriciteitskabel moet zijn goedgekeurd voor gebruik buitenshuis en voor een opgenomen vermogen van 3600W (16A). (Kabeldoorsnede: ten minste 2,5 mm².)

Sluit de elektriciteitskabel aan op een geaard stopcontact.

KABE adviseert een elektriciteitskabel met ingebouwde aardlekschakelaar.



WAARSCHUWING!

Risico van lichamelijk letsel.
Gebruik een elektrische kabel die is goedgekeurd voor gebruik buitenshuis.
Plaats de kabel zo dat hij niet kan worden beschadigd.
Een beschadigde kabel moet worden vervangen.

Bij spanningsval kan de elektrische uitrusting in de camper zo worden beïnvloed dat deze niet voldoende werkt.

Hoe langer de kabel, hoe groter de spanningsval. Zie de tabellen die de spanningsval aangeven voor kabels van verschillende lengte.

Op campings kan de stroomvoorziening op aansluitpunten worden getroffen door spanningsval (vooral in de winter als het net zwaar wordt belast) en de spanning kan zakken tot ca 180-190V.

Als de elektriciteitskabel wordt bewaard op een kabelhaspel moet de kabel voor het aansluiten helemaal worden afgerold. Een opgerolde kabel fungeert als een elektrische spoel, waardoor warmte vrijkomt en het vermogen in de rol afneemt (spanningsval). De kabel wordt dan bij hoog stroomverbruik erg heet.

Let er ook op dat het snoer niet wordt beschadigd en dat de stekker van het snoer goed is bevestigd.

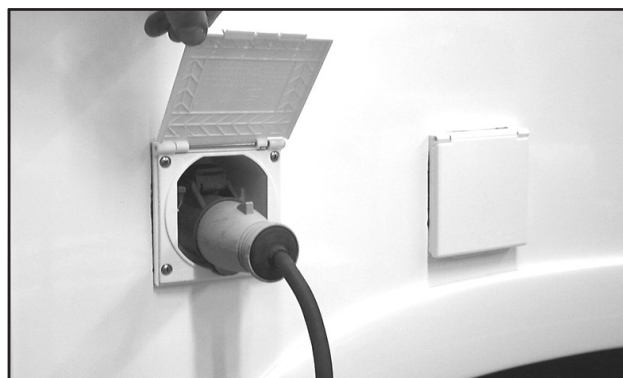

Aansluiting voor 230VAC.

10A	10m	20m	30m	40m	50m
1,5 mm ²	2,2V	4,4V	6,6V	8,8V	11V
2,5 mm ²	1,4V	2,7V	2,8V	5,4V	7V

Spanningsval in kabel bij 10A belasting.

15A	10m	20m	30m	40m	50m
1,5 mm ²	3,3V	6,6V	9,9V	13,2V	16,5V
2,5 mm ²	2V	4V	6V	8V	10V

Spanningsval in kabel bij 15A belasting.

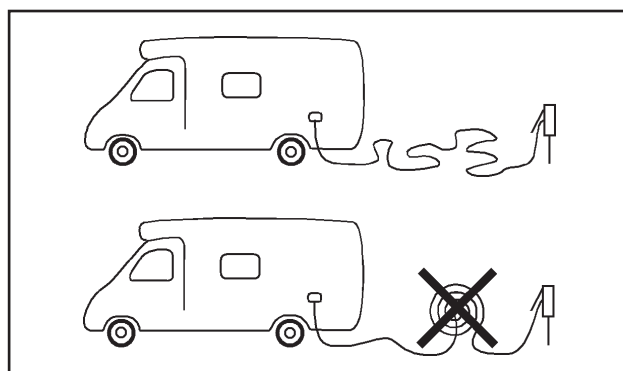

De kabelhaspel moet helemaal worden uitgerold.

INVERTER 12V - 230V

Sommige modellen zijn voorzien van een inverter (bij de overige modellen als door de fabriek gemonteerde optie).

Een inverter zet de 12V gelijkstroom van de accu om in 230V wisselstroom. Op die manier leveren de contactdozen van de camper 230V, ook als de camper niet op het vaste elektriciteitsnet is aangesloten.

De inverter wordt gevoed door de accu van het woongedeelte.

Als 230V van de inverter wordt gebruikt, wordt de accu belast. In dat geval zal het laadniveau van de accu snel dalen.

Als de camper op het vaste elektriciteitsnet is aangesloten, gebruikt de inverter de beschikbare 230V. De accu wordt dan niet belast. Alle contactdozen in de camper zijn dan aan het vaste elektriciteitsnet gekoppeld.

De inverter wordt in- en uitgeschakeld op het bedieningspaneel van de camper.

Schakel de inverter uit als hij niet wordt gebruikt, om zo de lading van de accu te sparen (ook als geen 230V wordt gebruikt).

Het maximale vermogen van de inverter is 1800W. Hoe meer vermogen wordt gebruikt, des te sneller wordt de accu ontladen.

Als het laadniveau van de accu te laag wordt, zal de inverter zichzelf automatisch uitschakelen. De accu moet dan worden opgeladen.

Als de inverter te warm wordt, schakelt hij zichzelf automatisch uit. Zorg ervoor dat de ventilatie van de inverter niet geblokkeerd wordt.

Als de inverter met teveel vermogen wordt belast, wordt hij uitgeschakeld door een automaatzekering op de inverter. De stopcontacten worden dan stroomloos, ook als de camper is aangesloten op het vaste elektriciteitsnet. Reset de zekering door op de knop van de automaatzekering (Breaker) op de inverter te drukken.

Denk eraan dat sommige apparaten op het moment van aanzetten extra veel vermogen vragen.

Bij de 230V-uitgang van de inverter is een aardlekschakelaar aangebracht. Dit betekent dat de camper twee aardlekschakelaars heeft als hij is aangesloten op het vaste elektriciteitsnet.

De koelkast en de verwarmingsketel van de camper zijn niet aangesloten op de inverter. De koelkast en de verwarmingsketel kunnen alleen met 230V worden gevoed als de camper op het vaste elektriciteitsnet is aangesloten.

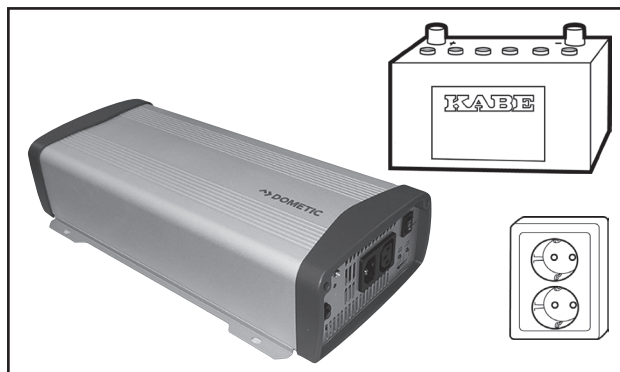

Inverter

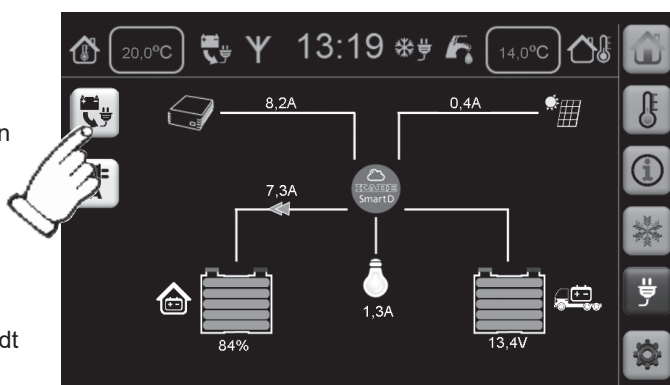

De inverter wordt in- en uitgeschakeld op het bedieningspaneel.

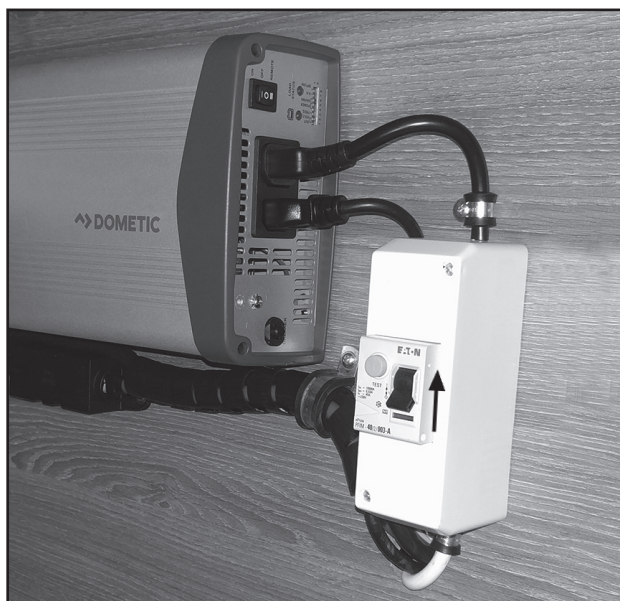

Bij de inverter is een aardlekschakelaar gemonteerd.

Voor meer informatie wordt verwezen naar de aanwijzingen van de fabrikant.

HOOFDSTROOMSCHAKELAAR 12V-SYSTEEM

Het 12V-systeem van het woongedeelte heeft een hoofdstroomschakelaar met een sleutel.

De hoofdstroomschakelaar onderbreekt de elektrische voeding van de accu. Daardoor worden alle functies in het woongedeelte stroomloos.

Schakel de hoofdstroomschakelaar uit als de camper niet wordt gebruikt. Dit spaart de accu en vermindert daardoor de kans dat de accu wordt ontladen.

Als de hoofdstroomschakelaar wordt aangezet, begint het elektrische systeem een opstartprocedure die even kan duren. Elektrische functies in het woongedeelte kunnen pas worden gebruikt als de opstartprocedure is voltooid.

Als de camper op 230V is aangesloten, worden de accu van het woongedeelte en de startaccu van de camper opgeladen, ook als de hoofdstroomschakelaar uit staat.



ALARM BIJ HET STARTEN VAN DE MOTOR

Het elektrische systeem geeft een alarmsignaal als de motor wordt gestart terwijl:

- 230VAC is aangesloten, of
- de antenne in uitgetrokken stand staat.

Er wordt een akoestisch alarmsignaal gegeven en het overeenkomstige alarmsymbool verschijnt op het bedieningspaneel.

OVERZICHTELIJKE TECHNISCHE BESCHRIJVING VAN HET 12V-SYSTEEM VAN HET WOONGEDEELTE

Het 12V-systeem van het woongedeelte is opgebouwd met een geavanceerd elektronisch systeem met de naam "Smart D".

Het bedieningspaneel toont de actuele informatie van het systeem. Het beeldscherm van het bedieningspaneel reageert op aanraking (touch functie). Door op de pictogrammen (knoppen) op het bedieningspaneel te drukken, kunt u het systeem opdrachten geven.

"Smart D" is een zogenaamd BUS-systeem. Dit betekent dat elektrische functies worden gestuurd door het programma van het systeem. De elektronica met het programma is in het bedieningspaneel geïntegreerd (M).

Het programma van het systeem communiceert met een aantal elektrische uitgangen (output) en ingangen (input) op verschillende plaatsen in de camper. Elektronische eenheden met ingangen en uitgangen worden aangeduid met N1-N6. (Sommige modellen N1-N5.)

Elektrische verbruikers (lampen, pompen e.d.) zijn gekoppeld aan uitgangen (output). Het systeem kan daardoor de elektrische verbruikers inschakelen (starten) die aan een bepaalde uitgang zijn gekoppeld. (A)

De meeste stroomschakelaars in het woongedeelte zijn gekoppeld aan ingangen (input). Het programma leest de ingang af en daarmee ook de stand van de schakelaar. Het systeem voert de handeling uit die met de schakelaar wordt beoogd. (Voorbeeld A)

Voorbeeld A:

U wilt een lamp aansteken. Druk op de stroomschakelaar. Het programma leest op de ingang dat de schakelaar is geactiveerd. Het programma geeft de uitgang opdracht om stroom naar de lamp te sturen. De lamp gaat branden.

Op een aantal plaatsen in de camper bevinden zich stroomschakelaars die traditioneel zijn aangesloten op een verbruiker. De schakelaar is dan zo geplaatst dat hij de stroom tussen de uitgang en de verbruiker onderbreekt. (Voorbeeld B)

Voorbeeld B

- Als de stroomschakelaar in de "uit"-stand staat, is de verbinding onderbroken. Het programma kan de stroomverbruiker dan niet inschakelen.
- Als de stroomschakelaar in de "aan"-stand staat, kan het programma sturen of de stroomverbruiker in- of uitgeschakeld moet zijn.

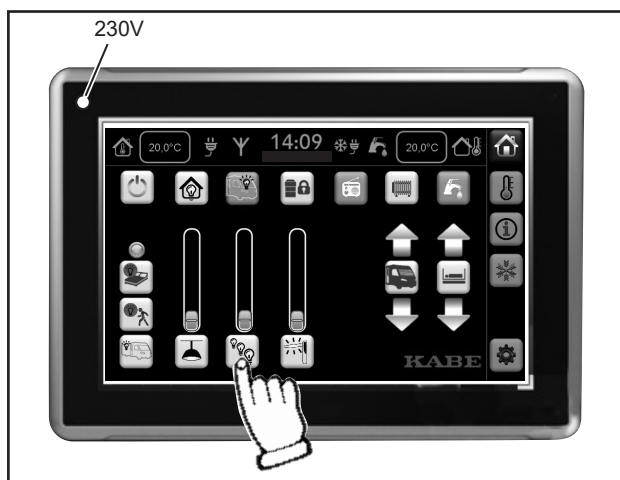

Bedieningspaneel (M).

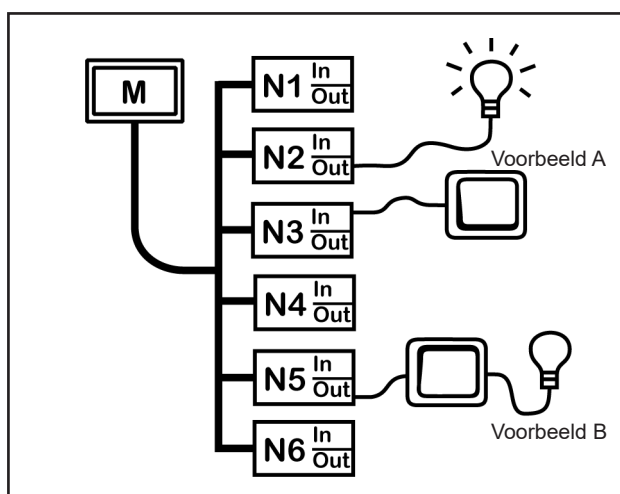

Het BUS-systeem heeft elektrische in- en uitgangen die zijn geplaatst op de eenheden N1-N6.



Eenheid N1 van het BUS-systeem heet: Dometic Smart D 12V Distribution Box.



De eenheden N2-N6 van het BUS-systeem heten: Dometic Smart D I/O Card.

BEDIENINGSPANEEL

Het volgende hoofdstuk beschrijft de menu's van het bedieningspaneel.

In het instructieboek worden alle mogelijke functies beschreven.

Het bedieningspaneel van de camper toont alleen de functies die beschikbaar zijn.

Het bedieningspaneel dooft

Na enkele seconden zonder aanraking dooft het bedieningspaneel.

Activeer het bedieningspaneel met een korte aanraking.

Statusgebied

Het statusgebied op het bovenste deel van het bedieningspaneel geeft de actuele waarden (actuele status) aan en eventuele alarmberichten.

De informatie in het statusgebied wordt altijd op dezelfde manier getoond, ongeacht welk menu is gekozen.

In het statusgebied wordt de volgende informatie getoond:

- A Temperatuur in de camper.
- B Symbool dat de TV-antenne is uitgetrokken.
- C Symbool dat 230V is aangesloten.
- D Tijd en datum.
- E Symbool dat de winterkoppeling is geselecteerd.
- F Symbool dat de waterpomp is geselecteerd.
- G Buitentemperatuur.

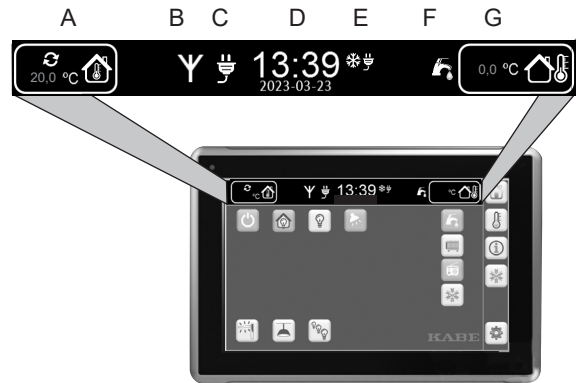

Menu kiezen

Met de menuknoppen kiest u welk menu op het bedieningspaneel getoond moet worden.

Elk menu maakt een aantal functies beschikbaar in de vorm van knoppen waar u op kunt drukken.

In de volgende delen worden alle menu's beschreven.

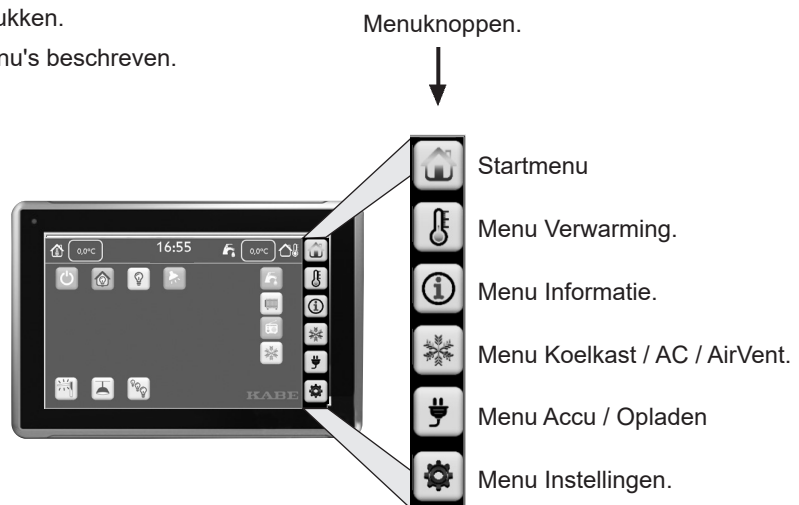

Elektrisch systeem uitgeschakeld (Standby)

Ook als het elektrische systeem is uitgeschakeld, zijn er op het bedieningspaneel functies beschikbaar.

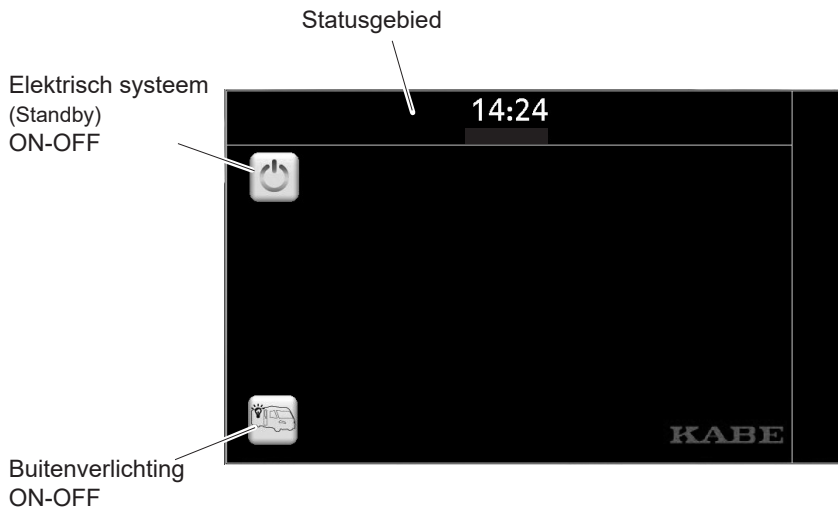

Startmenu

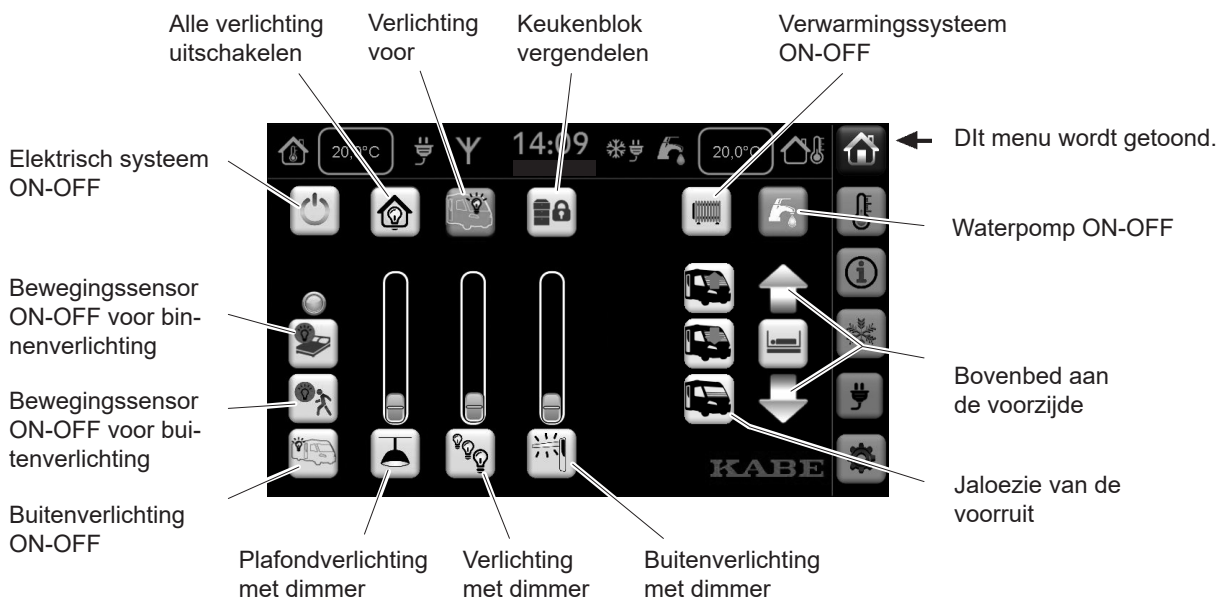

Menu Verwarming

Het bedieningspaneel van de verwarmingsketel bevindt zich in de garderobekast, maar de meest gebruikte functies zijn ook toegankelijk in dit menu op het bedieningspaneel van de camper.

Verwarmingssysteem ON-OFF

Prioriteitinstelling
• Elektriciteit
• Gas

Winterkoppeling
• Verwarmingsketel
• Koelkast

Verlaging van de temperatuur 's nachts. Zie opmerking A hieronder.

Gewenste temperatuur

Extra warm water

Elektrisch element OFF-1-2-3 kW

Verwarming met flessengas OFF-ON

Info

Vloerververming

Keuze temperatuursensor:
• Zitgroep
• Bed
• Alde bedieningspaneel
• Automatische selectie

Ventilator. Regelbare snelheid.

Ventilator voorruit

EisEX, 12 V ontgooier. ON-OFF

Informatie over actieve functies.

Dit menu wordt getoond.

Opmerking A:

Verlaging van de temperatuur 's nachts.

Activeer verlaging van de nachttemperatuur tot nader order (geen tijdsbeperking).

Activeer verlaging van de nachttemperatuur binnen de aangegeven tijden.

Temperatuur bij verlaging van de nachttemperatuur.

Starttijd / Eindtijd van verlaging van de nachttemperatuur.

Menu Informatie

Beschrijving

Pomp voor het legen van de grijswatertank. ON-OFF

Ventilator bij de douche ON-OFF

Transportstand. De tank wordt geleegd tot er nog ongeveer 20 liter over is.

Smart Level (Alleen bepaalde voertuigen.) De gekleurde marking geeft de helling van het voertuig aan. Stel het voertuig zo op dat de marking in de buurt van de cirkel in het midden staat.

Pomp voor het legen van de douchebak ON-OFF

Legen van de verswatertank

Citywater ON-OFF

De bandenspanning. Het batterijsymbool geeft aan dat de batterij in de sensor moet worden vervangen.

Alarm bij het vullen van de verswatertank.

- 1 Activeer het alarm door te drukken op het symbool alvorens vers water bij te vullen.
- 2 Als de tank vol is, klinkt het alarm.
- 3 Schakel het alarm uit door nogmaals op het symbool te drukken.

Dit menu wordt getoond.

Niveau in de tank voor vers water.

Niveau in de tank voor grijs water.

Niveau in de tank voor zwart water (alleen leeg/vol).

Niveau in de gasfles. (Alleen bepaalde voertuigen.) Het niveau kan alleen worden gemeten in gasflessen van metaal.

Menu Koelkast / AC / AirVent

De instellingen van de koelkast kunnen worden aangepast vanaf het bedieningspaneel. Zie ook de gebruiksaanwijzing van de fabrikant.

Het menu AC is alleen beschikbaar in campers die zijn uitgerust met door de fabriek gemonteerde AC.

Het menu AirVent heeft betrekking op de thermostaat. De AirVent-ventilator wordt gestart en afgesteld op het ventilatorpaneel bij het dakluik.

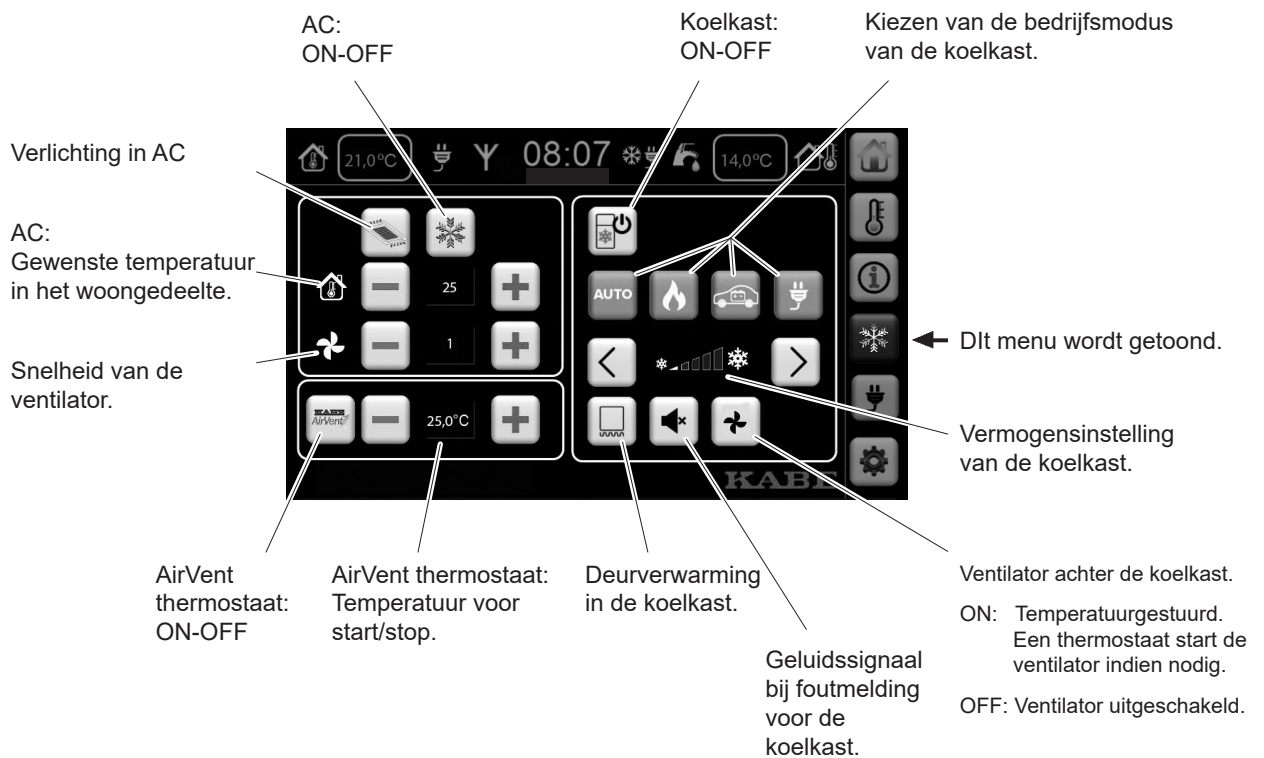

Menu accu's en acculaden

In dit menu wordt het laadniveau van de accu's aangegeven.

De stroomverbruikers van het elektrische systeem worden in het menu aangegeven als een lampje.

Sommige modellen zijn voorzien van sensors die de stroom in de verschillende delen van het elektrische systeem meten. Het actuele verbruik en de lading worden in het menu aangegeven.

In campers met door de fabriek gemonteerde zonnepanelen wordt ook de stroom aangegeven die door de zonnepanelen wordt geleverd.

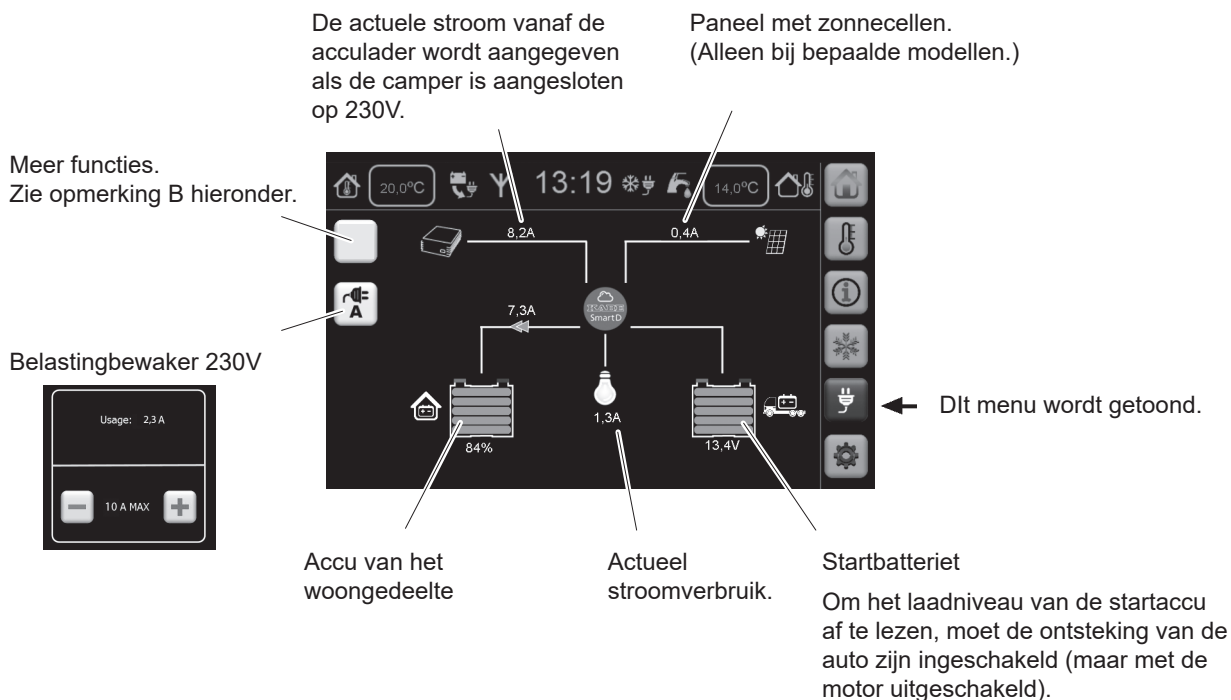

Opmerking B:

De functie van de knop is afhankelijk van de eventuele aansluiting van de camper op het 230V elektriciteitsnet.



Inverter 12VDC - 230VAC

ON-OFF

Wordt alleen getoond als 230V niet is aangesloten.



Geluidloze stand (Silent mode) met tijdkeuze van de acculader (gereduceerd vermogen).

Wordt alleen getoond als 230V is aangesloten.

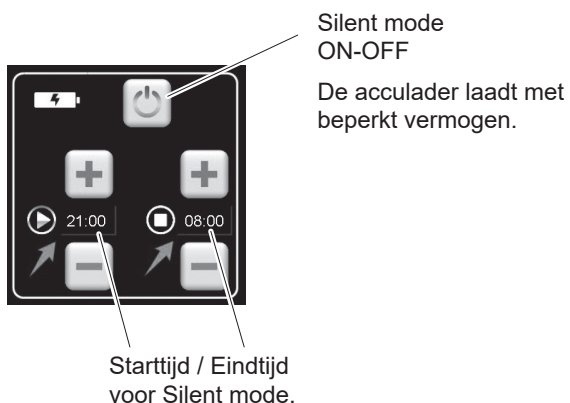

Menu Instellingen

Achtergrondverlichting
van het
bedieningspaneel.

Instellen van datum
en tijd.

Tijdzone

Storingsmelding.

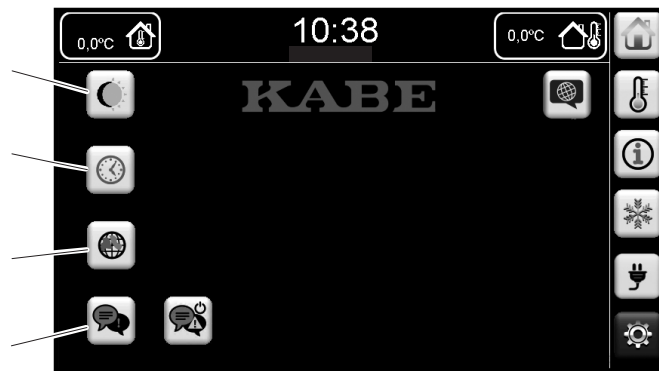

← Dit menu wordt getoond.

ACCU'S EN HET LADEN VAN ACCU'S

Accu van het woongedeelte

Het 12V-systeem van het woongedeelte wordt aangedreven door een accu die zich in een plastic doos bevindt. De accu van het woongedeelte is een zogenaamde recreatieaccu.

De accu van het woongedeelte is van het type AGM. De accu gaat langer mee als hij regelmatig gebruikt wordt. Als de accu niet wordt gebruikt, verliest hij zijn lading.

Bij vervanging van de accu moet ook de nieuwe accu van het type AGM zijn. De elektrische uitrusting van de camper is bedoeld voor dit type accu. Een accu van een ander type kan leiden tot beschadiging van de camper.

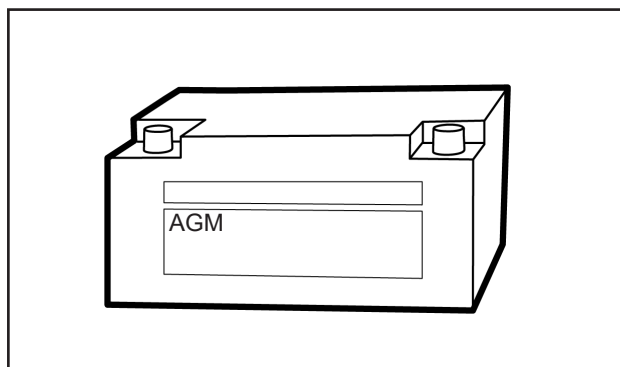

Accu van het woongedeelte.

De startaccu van de auto

Het 12V-systeem van de auto wordt aangedreven door een startaccu die zich op de vloer bij de bestuurdersplaats bevindt.

Het 12V-systeem van de auto wordt gebruikt voor de verkeersfuncties van de auto.

Sommige modellen zijn uitgerust met een verwarmde vloermat bij de bestuurdersplaats. De startaccu is dan bereikbaar door de verwarmde vloermat op te tillen.

Voor een beschrijving en instructies in verband met het 12V-systeem van de auto wordt verwezen naar het instructieboek van de auto.

Laden tijdens het rijden

Tijdens het rijden worden zowel de startaccu van de auto als de accu van het woongedeelte opgeladen.

Laden met acculader 230VAC

De camper is voorzien van een vast gemonteerde acculader.

De acculader is vast ingeschakeld zodat de accu wordt geladen zodra 230VAC op de camper wordt aangesloten.

De acculader "voelt" de laadbehoefte van de accu en past de laadstroom aan de behoefte aan.

Eerst wordt de accu van het woongedeelte geladen. Als de accu van het woongedeelte volledig is geladen, wordt ook de startaccu geladen.

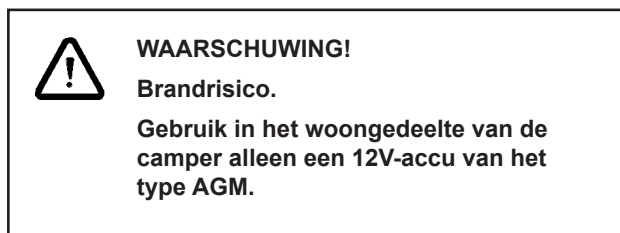

Acculader.

Let op!

De acculader mag niet worden afgedekt als hij is aangesloten. De acculader kan dan oververhit raken.

Opmerking!

Zie ook de gebruikshandleiding van de fabrikant voor de acculaders (bijgeleverd bij de camper).

Informatie over de accu van het woongedeelte

De levensduur van de accu is afhankelijk van de manier waarop hij wordt gebruikt.

- Voorkom dat de accu diep wordt ontladen. Laad de accu op tijd op voordat hij is ontladen.
- Laad de accu volledig op (minstens een etmaal). Hoe langer een accu wordt geladen, des te langzamer verloopt het laadproces.
- Laad de accu zo vroeg mogelijk op. De accu moet niet half geladen blijven staan. Laad de accu na gebruik volledig op.

Controleer het laadniveau van de accu door de accuspanning op het bedieningspaneel af te lezen.

Om te zorgen dat het spanningsniveau van de accu overeenkomt met zijn laadniveau, moet u rekening houden met het volgende:

- De belasting van de accu.
Bij belasting daalt het spanningsniveau van de accu. Doof zo veel mogelijk lampen en zorg ervoor dat de koelkast niet werkt op 12V voordat u de accuspanning afleest.
- Het laden van de accu.
Zorg ervoor dat de accu's tijdens het aflezen niet worden geladen (d.w.z. dat de motor is uitgeschakeld en dat de 230V-kabel niet is aangesloten).

De volgende waarden zijn richtwaarden bij 20C°:

> 12,5V	De accu is volledig geladen.
12,2V - 12,5V	De accu is half geladen.
< 12,2V	De accu moet worden geladen.

Als de camper langere tijd niet wordt gebruikt, bijv. tijdens het winterseizoen, moet de accu worden bewaard op een droge koele (vorstvrije) plaats.

Een niet-aangesloten accu moet om de maand worden opgeladen (onderhoudslading).

Een aangesloten accu moet om de week worden opgeladen, ook als de camper niet wordt gebruikt. Denk eraan dat een ontladen accu gemakkelijker stukvriest dan een volledig geladen accu. Zie de tabel.

Bij koude neemt het vermogen van de accu om stroom te leveren af, maar zijn capaciteit verdwijnt niet maar komt terug als het warmer wordt. Zie de figuur.

Een accu verouderd en kan dan moeilijker lading opnemen. Hij kan nog goed werken maar heeft niet dezelfde capaciteit als een nieuwe accu.

Houdt de accu schoon!

Let erop dat er een goed contact is bij de aansluitingen van de accu. Reinig de poolaansluitingen met een kleine staalborstel zodat alle eventuele oxidatie verdwijnt. Bescherm de poolaansluitingen van de accu tegen oxidatie door ze met poolvet in te smeren.



WAARSCHUWING!

Accuvloeistof is bijtend.

Spoel gemorste vloeistof weg met royaal stromend water. Bij aanraking met de huid of de ogen deze met royaal water afspelen en een arts waarschuwen.



Dichtheid gr/cm ³	Bevriestemp. °C
1,28 (volledig geladen)	-67
1,24	-45
1,20	-27
1,16	-16
1,12	-10
1,10 (ontladen)	-7

Bevriestemp. van accuzuur bij verschillende ladingen.

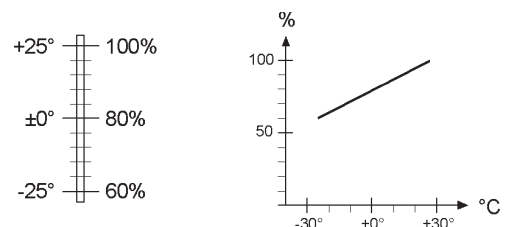

Accucapaciteit bij verschillende temperaturen.

Automatische uitschakeling bij laag laadniveau van de accu

Het elektrische systeem "Smart D" heeft een ingebouwde controle van het laadniveau van de accu.

Als het laadniveau van de accu daalt tot onder een bepaald niveau, verschijnt op het bedieningspaneel de mededeling "Lage accuspanning".

Het opladen van de accu. (Sluit 230V aan of start de motor.)

Kies een menu om de mededeling te sluiten.

Als het laadniveau van de accu nog verder daalt, wordt een groot aantal stroomverbruikers automatisch door het elektrische systeem uitgeschakeld. Elektrische functies zullen dan niet meer werken, zoals lampen en pompen. Ook de koelkast en de verwarmingsketel worden uitgeschakeld omdat hun elektrische voeding wordt uitgeschakeld.

Door uitschakeling van het elektrische systeem wordt voorkomen dat de accu wordt beschadigd door te grote ontlading.

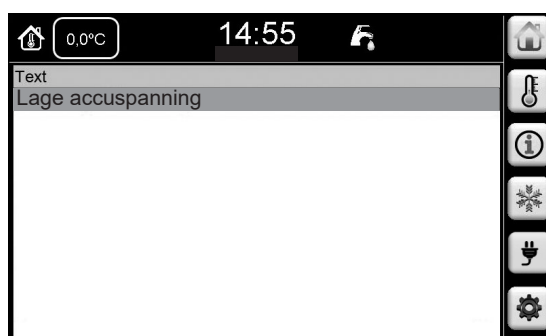

Als de accu volledig is geladen, wordt het elektrische systeem automatisch gereset. Na lading gedurende enkele uren is de accu volledig opgeladen.

Als u het elektrische systeem eerder (direct) wilt resetten, kunt u het elektrische systeem uitschakelen en de veiligheidsschakelaar op uit zetten. Als is begonnen met het opladen van de accu, moet ook het opladen worden onderbroken zodat het elektrische systeem geheel stroomvrij is.

Start daarna het elektrische systeem terwijl de accu wordt geladen.

De acculader geeft voldoende stroom om het elektrische systeem te resetten. Alle functies komen weer beschikbaar.

Het is aan te bevelen om de acculader bij vol vermogen te gebruiken door op het bedieningspaneel de geluidloze stand (Silent mode) uit te schakelen.

Silent mode

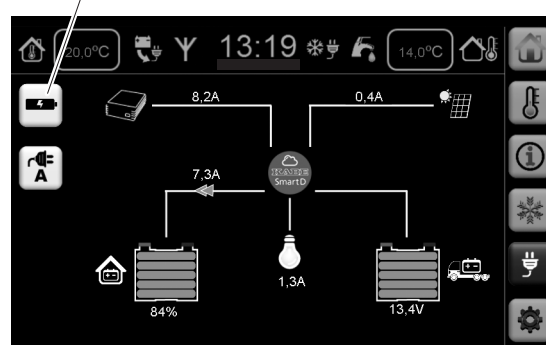

VERLICHTING

Bij vervanging van een lamp moet de nieuwe lamp van hetzelfde type en dezelfde sterkte zijn als de oorspronkelijke lamp.

KABE past voornamelijk LED-lampen toe. Daardoor vermindert het energieverbruik van de lampen, d.w.z. de accu wordt minder ontladen als de lampen branden. LED-lampen gaan veel langer mee dan traditionele gloeilampen.

Sommige LED-lampen zijn uitgevoerd met dezelfde lampvoet als traditionele halogeengloeilampen. Toch moeten LED-lampen worden gebruikt om het stroomverbruik te beperken en om te voorkomen dat de lamp warmer wordt dan gewenst.

Het komt voor dat LED-lampen van hetzelfde type een verschillende tint licht geven.

Gloeilampen en LED-lampen worden beschouwd als verbruiksartikelen.



WAARSCHUWING!

Risico van brandwonden!

Een brandende halogeenlamp wordt heet. Montage van een halogeenlamp in plaats van een laagenergielamp kan oververhitting veroorzaken.

BUITENLAMP MET BEWEGINGSSENSOR

Steek de buitenlamp aan op het bedieningspaneel (A). De buitenlamp blijft constant branden.

Als de camper is uitgerust met een bewegingssensor verschijnen nu de symbolen (B) en (C) op het bedieningspaneel.

Activeer de bewegingssensor door op het bedieningspaneel op (B) te drukken. De buitenlamp dooft na enkele minuten en wordt daarna weer ontstoken, telkens als de bewegingssensor een beweging detecteert (alleen als het donker is).

Als de knop (C) is geactiveerd, zullen delen van de verlichting in het voertuig de buitenverlichting volgen en ook worden ontstoken door de bewegingssensor.

Het doel is om personen in het voertuig te waarschuwen dat de bewegingssensor een beweging buiten het voertuig heeft gedetecteerd

Schakel de knop (C) uit als u de bewegingssensor van de buitenverlichting wilt gebruiken maar niet binnen gewekt wilt worden.

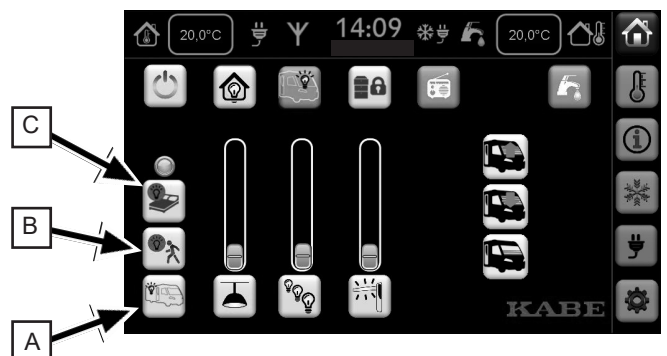

ZEKERINGEN

Zekeringen 230V

De elektrische 230V-centrale van de camper is voorzien van twee automatische zekeringen.

- Automatische zekering 16A voor het elektrische element van de ketel.
- Automatische zekering 10A voor acculader, koelkast en stopcontacten.

Het elektrische systeem is voorzien van een aardlekschakelaar voor inkomende stroom. Deze functie kan worden getest met de verzonken knop op de rand van de automatische zekering.



Op campers die zijn voorzien van een door de fabriek gemonteerde inverter is ook bij de inverter een aardlekschakelaar gemonteerd.

De werking daarvan wordt getest met een knop op de aardlekschakelaar.



Zekeringen Smart D

De elektrische uitgangen van het elektrische systeem worden permanent bewaakt. Als een uitgang wordt overbelast (te sterke stroom), wordt de uitgang automatisch uitgeschakeld.

Deze functie komt overeen met zekeringen.

- 1 Zorg dat de overbelasting wordt opgeheven.
- 2 Schakel daarna het elektrische systeem uit en start het opnieuw.

Het elektrische systeem SmartD bestaat o.a. uit eenheden met elektrische in- en uitgangen. Deze eenheden zijn gemerkt met N1-N6 (sommige modellen N1-N5). Een overzichtstekening toont de plaatsing van de eenheden. Deze tekening wordt meegeleverd met de camper.

Eenheid N1 bevat vier zekeringen. (30A)

De eenheden N2-N6 bevatten elk één zekering. (20A)



Op de afbeelding ziet u eenheid N1 van het elektriciteitssysteem:
Dometic Smart D 12V Distribution Box.



Op de afbeelding ziet u een van de eenheden N2-N6 van het elektriciteitssysteem:
Dometic Smart D I/O Card.

Zekeringen, KABE Imperial / Crown (Volledig geïntegreerde campers)

De zekeringen zijn zoveel mogelijk samengebracht in centrale F1, F2, F3 en F4.
Een overzichtstekening toont de plaatsing van de zekeringen in de camper.

F1

F1-0	40A	Laadstroom tussen de accu van het woongedeelte en de startaccu
F1-37	10A	Centrale vergrendeling
F1-38	15A	Spoelpomp
F1-39	15A	DEFA Alarm
F1-40	3A	Spanningsmeting startaccu
F1-41	10A	Trapje (de bestuurdersstoel)
F1-42	3A	DEFA-IR
F1-43	7,5A	Achteruitkijkspiegels (verwarming)
F1-44	7,5A	Achteruitkijkspiegels (aanpassing)
F1-45	7,5A	Ventilator (passagier)
F1-46	15A	Elektrische raambediening

Opmerking!

Zekeringen voor het 12V-systeem van de auto zijn aangegeven in het instructieboek van de auto.

F1-0, 40A

F1-54	
F1-53	
F1-52	
F1-51	
F1-50	
F1-49	
F1-48	
F1-47	
F1-46, 15A	
F1-45, 7,5A	
F1-44, 7,5A	
F1-43, 7,5A	
F1-42, 3A	
F1-41, 10A	
F1-40, 3A	
F1-39, 15A	
F1-38, 15A	
F1-37, 10A	

F2

F2-1	3A	Spanningsmeting accu woongedeelte
F2-2	5A	ALDE Ketel
F2-3	7,5A	Onderhoudslading accu woongedeelte
F2-4	15A	Trapje (de deur)
F2-5	15A	Zonnecel
F2-6	10A	Verbrandingstoilet Cinderella

F2-3, 7,5A	F2-6, 10A
F2-2, 5A	F2-5, 15A
F2-1, 3A	F2-4, 15A

F2-7, 20A

F2, 150A

F2-8, 20A

F2, 150A

F2-9, 50A

F2-	20A	Eindtrap / Subwoofer
F2-	20A	Eindtrap / Subwoofer

F2	200A	Inverter
F2	150A	Hydraulische steunpoten
F2	15A	Handbediening (Hydraulische steunpoten)

F3

F3-1	3A	Bedieningspaneel
F3-2	1A	Router

F3-2, 1A
F3-1, 3A

F4

F4-1	3A	IBS
F4-2	7,5A	Lithiumaccu, TBS (fabriek gemonteerd optie)
F4-3	5A	Lithiumaccu, BMS (fabriek gemonteerd optie)
F4-4	500A	Lithiumaccu (fabriek gemonteerd optie)

*F4-4, 500A
*F4-2, 7,5A
*F4-3, 5A
F4-1, 1A

* LITIUM

Overige zekeringen

Magneetklep van de toiletstoel:
Zekering 3A, aangebracht achter de spoelknop of in de achterzijde van de toiletstoel.
Zie de aanwijzingen van de fabrikant van de toiletstoel.

Ketel:
Zekering 2A, aangebracht op de ketel in een groene zekeringhouder.

Plaats van de zekeringen

De illustraties hieronder tonen de plaats van de zekeringen F1, F2, F3 en F4.
Ook de plaats van N1-N6 is aangegeven.

Zie het betreffende model.

Tm CrI 760 LGB

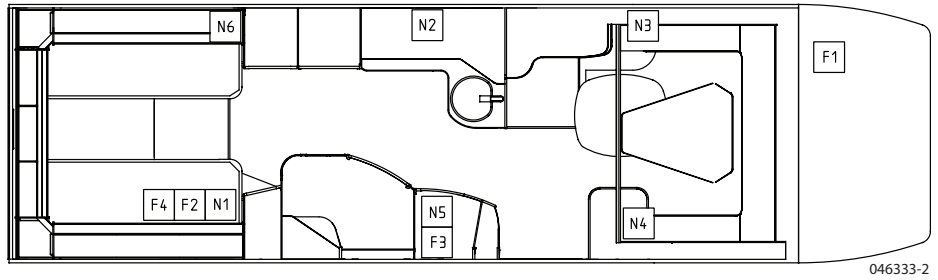

046333-2

Tm CrI 760 LXL
Tm CrI 810 LXL
Tm MI 810 LXL

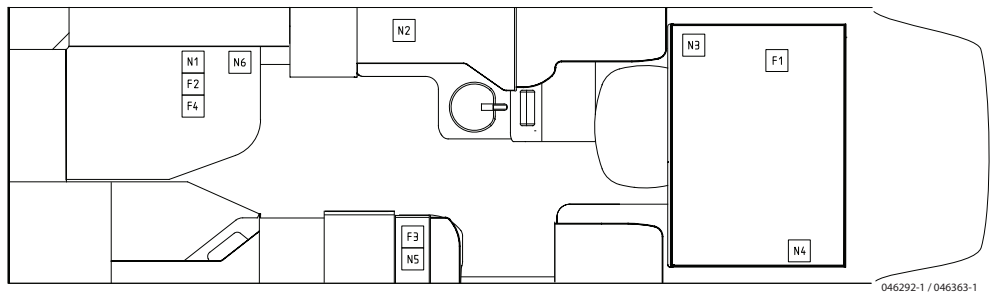

046292-1 / 046363-1

Tm CrI 810 LGB
Tm MI 810 LGB

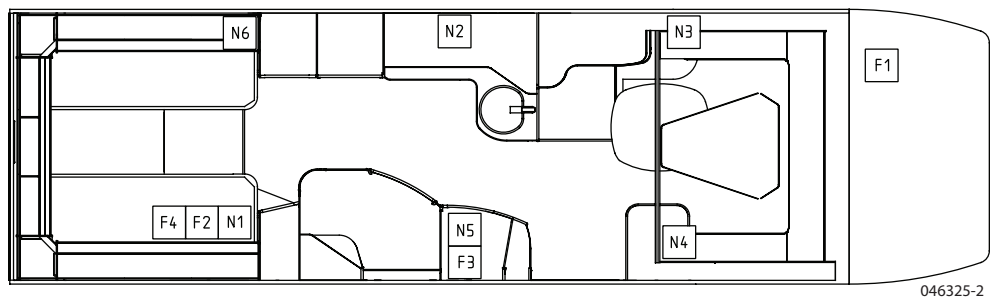

046325-2

Tm CrI 810 LQB
Tm MI 810 LQB

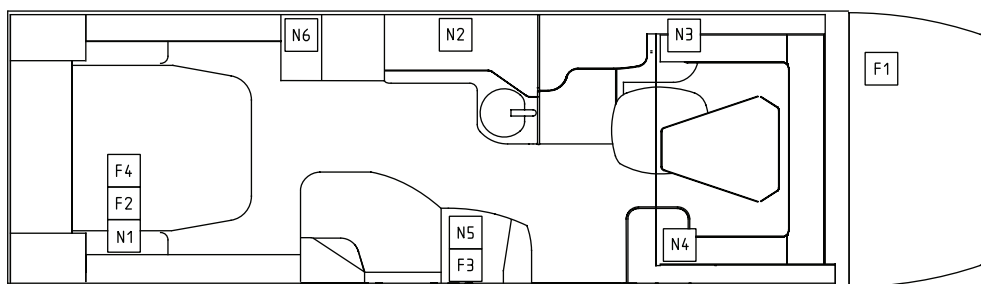

046325-1

Tm CrI 810 LT
Tm MI 810 LT

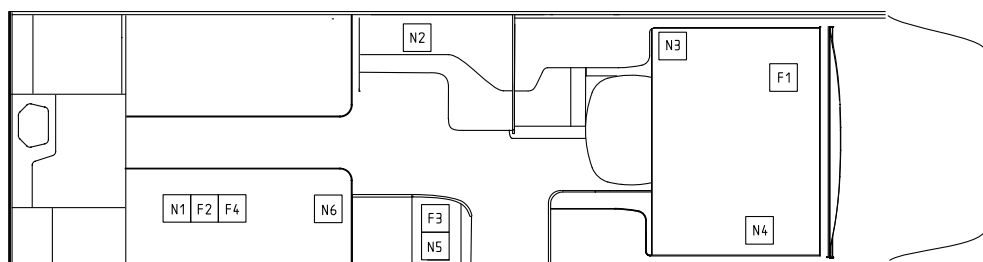

046261-4

Beschrijving

Tm CrI 860 LQB
Tm MI 860 LQB

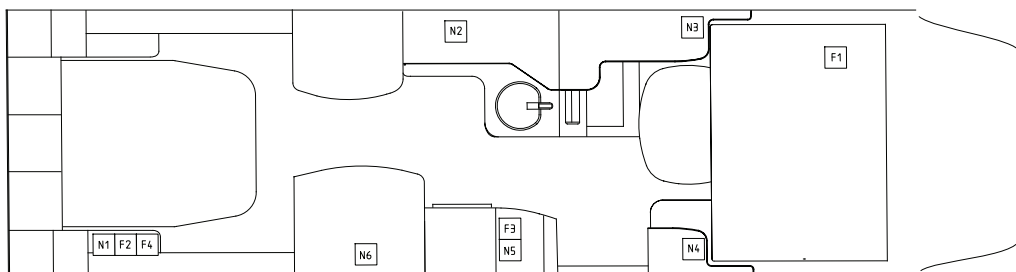

046472-1

Tm CrI 860 LGB
Tm MI 860 LGB

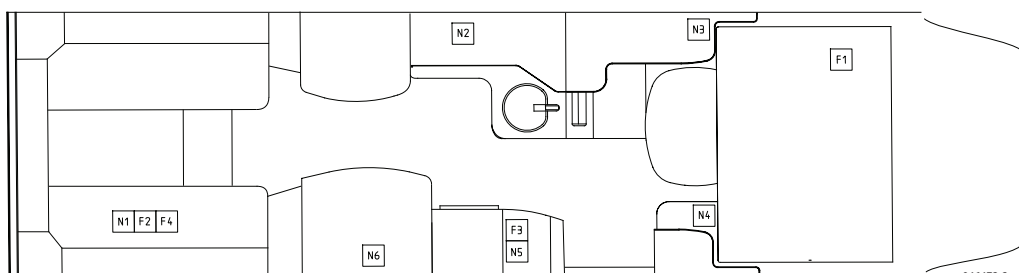

046472-2

Tm MI 910 GB

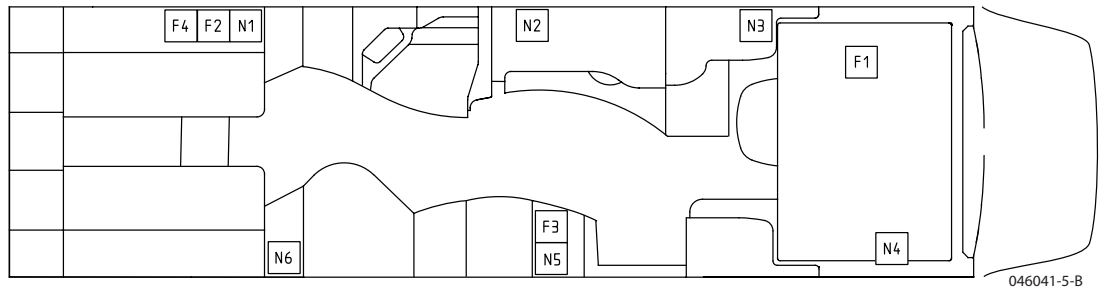

Tm MI 910 QB

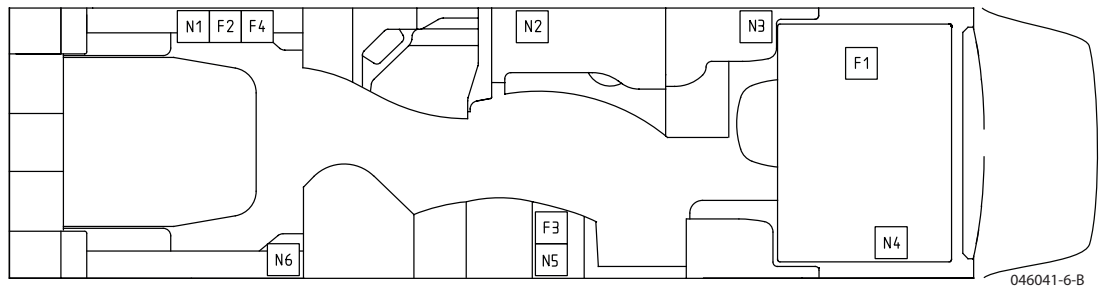

Tm MI 910 T

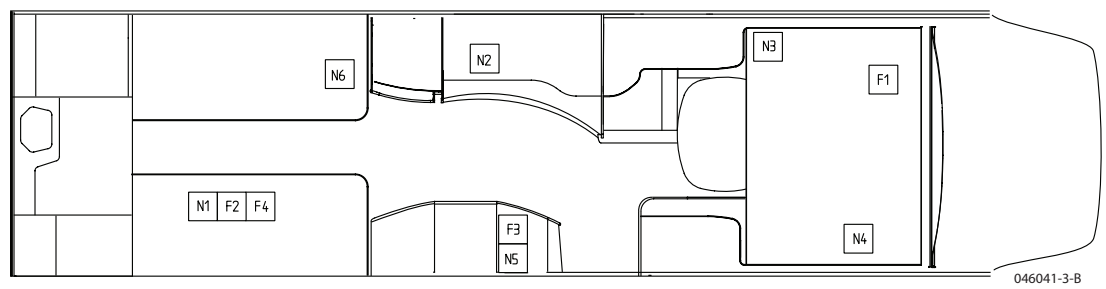

Beschrijving

Zekeringen, KABE Royal (Halfgeïntegreerde campers)

De zekeringen zijn zoveel mogelijk samengebracht in centrale F1, F2, F3 en F4.
Een overzichtstekening toont de plaatsing van de zekeringen in de camper.

F1

F1-0	40A	Laadstroom tussen de accu van het woongedeelte en de startaccu
F1-37	3A	Spanningsmeting startaccu
F1-38	15A	DEFA Alarm
F1-39	- - -	
F1-40	3A	DEFA-IR
F1-41	10A	Centrale vergrendeling

Opmerking!

Zekeringen voor het 12V-systeem van de auto zijn aangegeven in het instructieboek van de auto.

F1-37, 3A	F1-38, 15A	F1-39	F1-40, 3A	F1-41, 10A	F1-42	F1-43	F1-44	F1-45	F1-46	F1-47	F1-48	F1-49	F1-50	F1-51	F1-52	F1-53	F1-54
-----------	------------	-------	-----------	------------	-------	-------	-------	-------	-------	-------	-------	-------	-------	-------	-------	-------	-------

F1-0, 40A

F2

F2-1	3A	Spanningsmeting accu woongedeelte
F2-2	5A	ALDE Ketel
F2-3	7,5A	Onderhoudslading accu woongedeelte
F2-4	15A	Bed TMX
F2-5	15A	Zonnecel
F2-6	10A	Verbrandingstoilet Cinderella

F2-4, 15A	F2-5, 15A	F2-6, 10A	F2-11, 50A
F2-1, 3A	F2-2, 5A	F2-3, 7,5A	

F2-7	50A	Laadstroom
------	-----	------------

Inverter

F2	200A	Hydraulische steunpoten
F2	150A	Handbediening (Hydraulische steunpoten)
F2	15A	

F3

F3-1	3A	Bedieningspaneel
F3-2	1A	Router

F3-2, 1A
F3-1, 3A

F4

F4-1	3A	IBS
F4-2	7,5A	Lithiumaccu, TBS (fabriek gemonteerd optie)
F4-3	5A	Lithiumaccu, BMS (fabriek gemonteerd optie)
F4-4	500A	Lithiumaccu (fabriek gemonteerd optie)

* F4-4, 500A
* F4-2, 7,5A
* F4-3, 5A
F4-1, 1A

* LITIUM

Overige zekeringen

Magneetklep van de toiletstoel:
Zekering 3A, aangebracht achter de spoelknop of in de achterzijde van de toiletstoel.
Zie de aanwijzingen van de fabrikant van de toiletstoel.

Ketel:
Zekering 2A, aangebracht op de ketel in een groene zekeringhouder.

Plaats van de zekeringen

De illustraties hieronder tonen de plaats van de zekeringen F1, F2, F3 en F4.
Ook de plaats van N1-N6 is aangegeven.

Zie het betreffende model.

Tm RX 780 LT

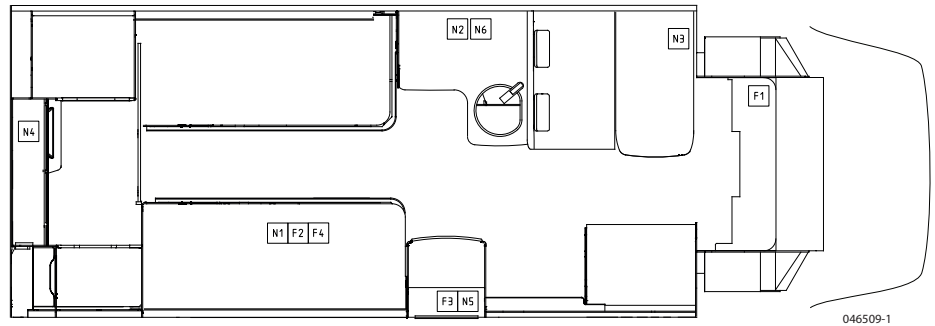

Tm RX 780 LB
Tm RX 780 LGB

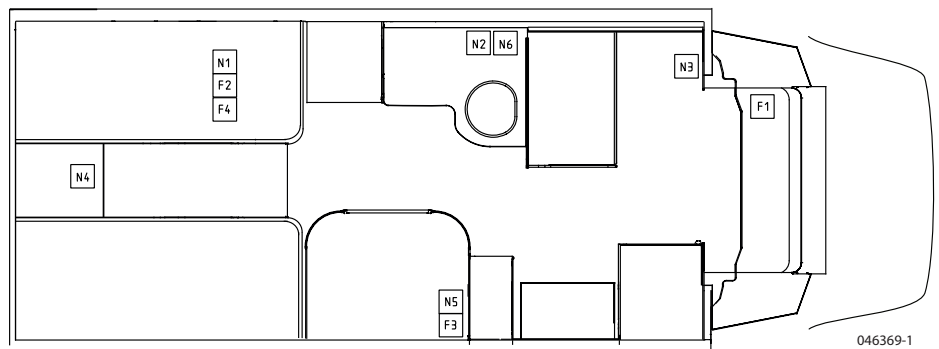

Tm RX 780 LXL

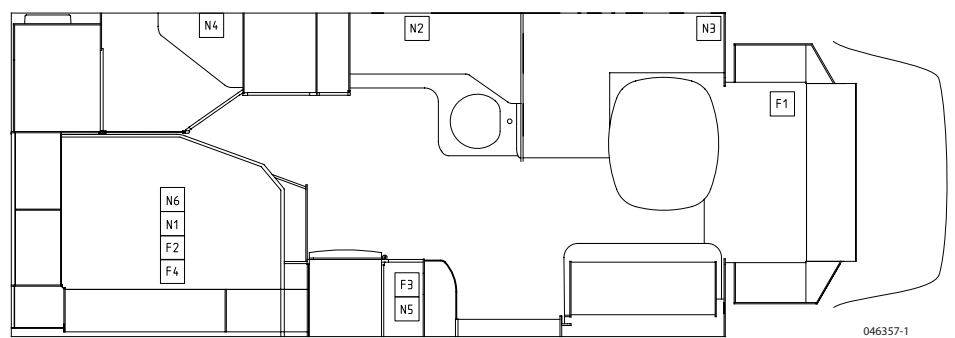

Tm RX 780 LQB

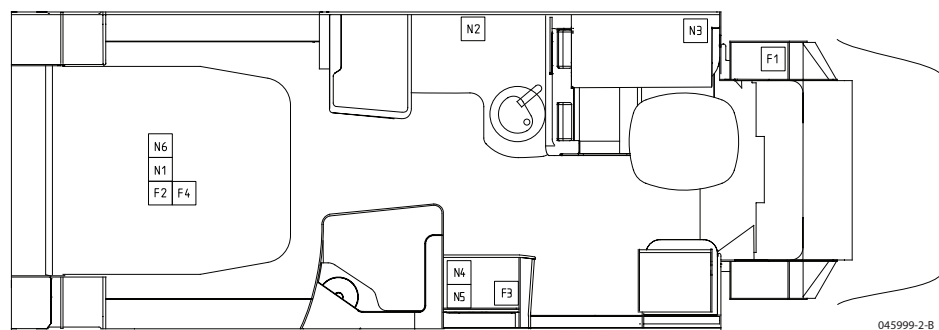

045999-2-B

Beschrijving

Tm RX 880 LQB

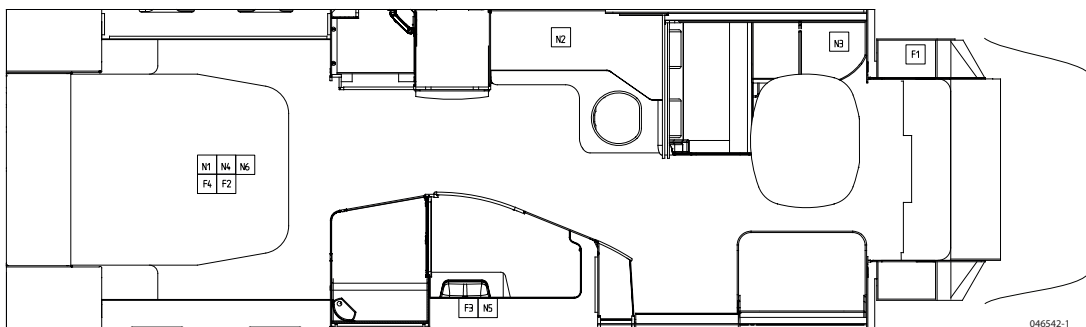

046542-1

Tm RX 880 LT

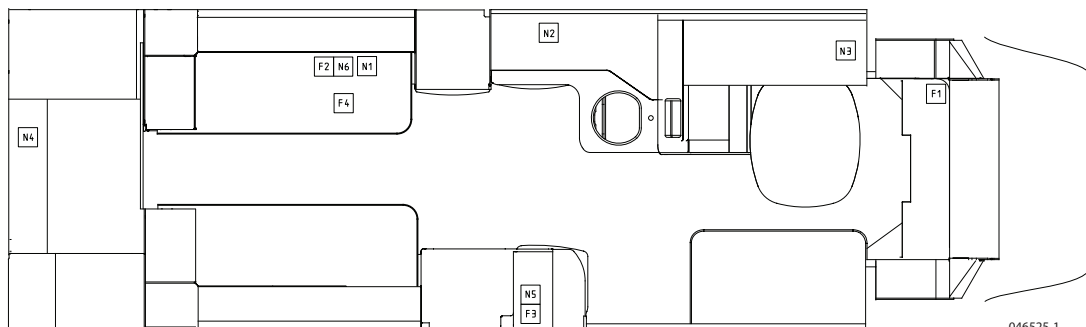

046525-1

Zekeringen, KABE Van

De zekeringen zijn zoveel mogelijk samengebracht in centrale F1, F2 en F4.
Een overzichtstekening toont de plaatsing van de zekeringen in de camper.

Opmerking!

Zekeringen voor het 12V-systeem van de auto zijn aangegeven in het instructieboek van de auto.

F1

F1-0		Laadstroom tussen de accu van het woongedeelte en de startaccu.
F1-37	3A	Spanningsmeting startaccu
F1-38	15A	DEFA Alarm (fabriek gemonteerd optie)
F1-39	7,5A	Signaalspanning naar het scheidingsrelais.
F1-40	3A	DEFA-IR (fabriek gemonteerd optie)

F1-37, 3A
F1-38, 15A
F1-39, 7,5A
F1-40, 3A

F1-0, 40A

F2

F2-1	7,5A	Onderhoudslading accu woongedeelte
F2-2	3A	Spanningsmeting accu woongedeelte
F2-3	1A	
F2-4	3A	Bedieningspaneel Smart D
F2-5	5A	ALDE Ketel
F2-6	1A	Router
F2-7	15A	Trapje / Markies
F2-8	15A	Zonnecel
F2-9	150A	Inverter

F2-3, 1A	F2-2, 3A	F2-1, 7,5A	F2-9, 50A
F2-6, 1A	F2-5, 5A	F2-4, 3A	
	F2-8, 15A	F2-7, 15A	

F4

F4-1	3A	IBS
F4-2	7,5A	Lithiumaccu, TBS (fabriek gemonteerd optie)
F4-3	5A	Lithiumaccu, BMS (fabriek gemonteerd optie)
F4-4	500A	Lithiumaccu (fabriek gemonteerd optie)

*F4-4, 500A
*F4-2, 7,5A
*F4-3, 5A
F4-1, 1A

* LITIUM

Overige zekeringen

Magneetklep van de toiletstoel:
Zekering 3A, aangebracht achter de spoelknop of in de achterzijde van de toiletstoel.
Zie de aanwijzingen van de fabrikant van de toiletstoel.

Ketel:
Zekering 2A, aangebracht op de ketel in een groene zekeringhouder.

Plaats van de zekeringen

De illustraties hieronder tonen de plaats van de zekeringen F1, F2 en F4.
Ook de plaats van N1-N6 is aangegeven.

KABE Van
Tm CrV 690 LB

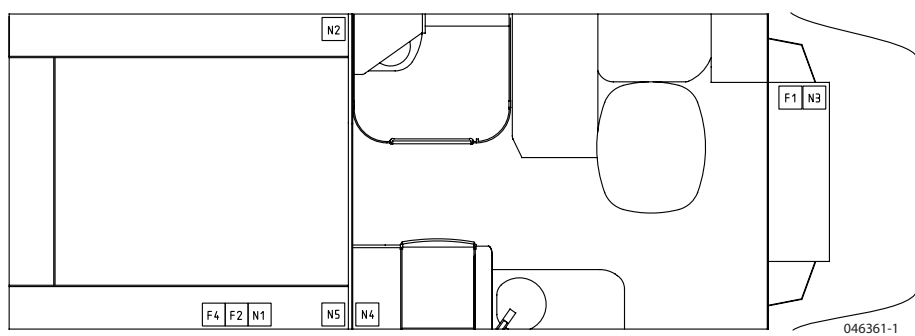

ELEKTRISCH SCHEMA

Elektrisch schema SmartD, KABE Imperial / Crown (Volledig geïntegreerde campers)

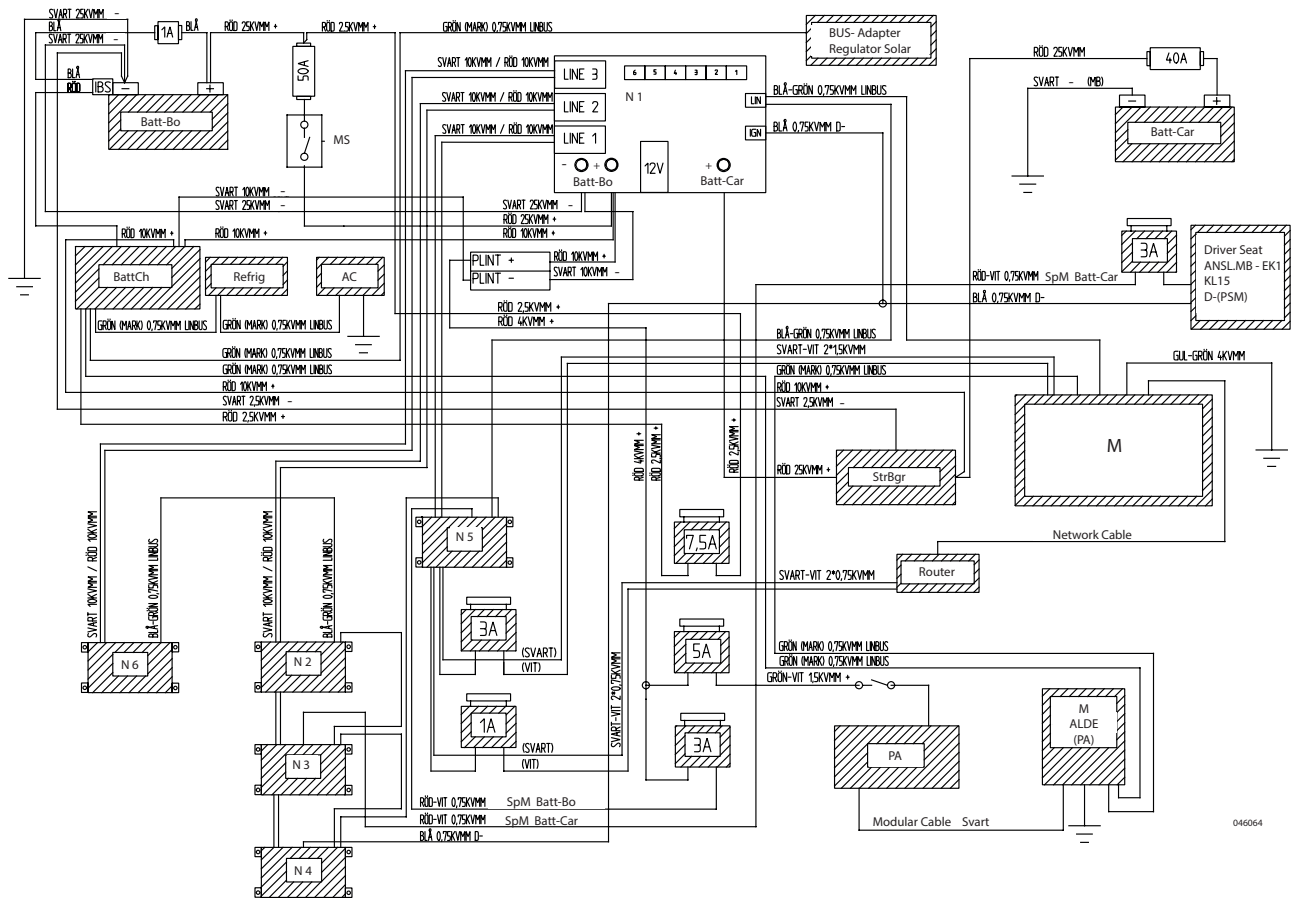

Toelichtingen:

- 12V-Bo 12V woongedeelte
- 12V-Car 12V auto
- Batt Accu
- Batt-Bo Accu, 12V-systeem van het woongedeelte
- Batt-Car Accu, 12V-systeem van de auto
- BattCh Acculader
- M Bedieningspaneel
- MS Hoofdstroomschakelaar
- N1-N6 Elektronische eenheden met ingangen en uitgangen.
- PA Verwarmingsketel
- PLINT Klemmenblok
- Refrig Koelkast
- SpM Spanningsmeter
- StrBgr Stroombeperking

Kleuren:

- Gul Geel
- Blå Blauw
- Vit Wit
- Grön Groen
- Brun Bruin
- Röd Rood
- Svart Zwart
- Grå Grijs
- Lila Paars
- Rosa Roze

De volgorde van de aansluiting van eenheden (N) kan van model tot model verschillen. Er is geen verschil wat betreft de functies.

Dit geldt voor:

- LIN-bus communicatiekabel (blauw-groen).
- 12V voedingsspanning (zwart-rood).

046064

Elektrisch schema SmartD, KABE Royal (Halfgeïntegreerde campers)

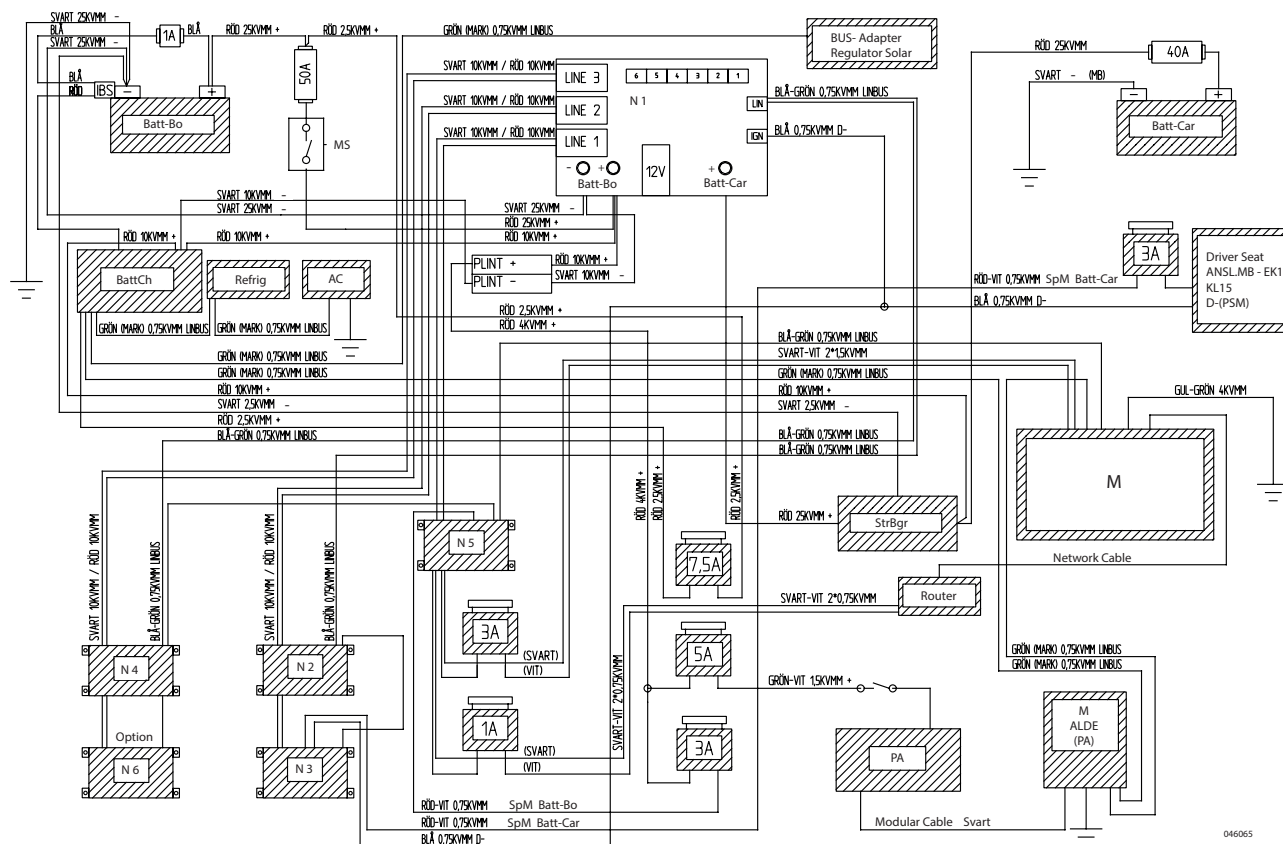

Beschrijving

Toelichtingen:

12V-Bo	12V woongedeelte
12V-Car	12V auto
Batt	Accu
Batt-Bo	Accu, 12V-systeem van het woongedeelte
Batt-Car	Accu, 12V-systeem van de auto
BattCh	Acculader
M	Bedieningspaneel
MS	Hoofdstroomschakelaar
N1-N6	Elektronische eenheden met ingangen en uitgangen.
PA	Verwarmingketel
PLINT	Klemmenblok
Refrig	Koelkast
SpM	Spanningsmeter
StrBgr	Stroombeperking

Kleuren:

Gul	Geel
Blå	Blauw
Vit	Wit
Grön	Groen
Brun	Bruin
Röd	Rood
Svart	Zwart
Grå	Grijs
Lila	Paars
Rosa	Roze

De volgorde van de aansluiting van eenheden (N) kan van model tot model verschillen. Er is geen verschil wat betreft de functies.

Dit geldt voor:

- LIN-bus communicatiekabel (blauw-groen).
- 12V voedingsspanning (zwart-rood).

Elektrisch schema SmartD, KABE Van

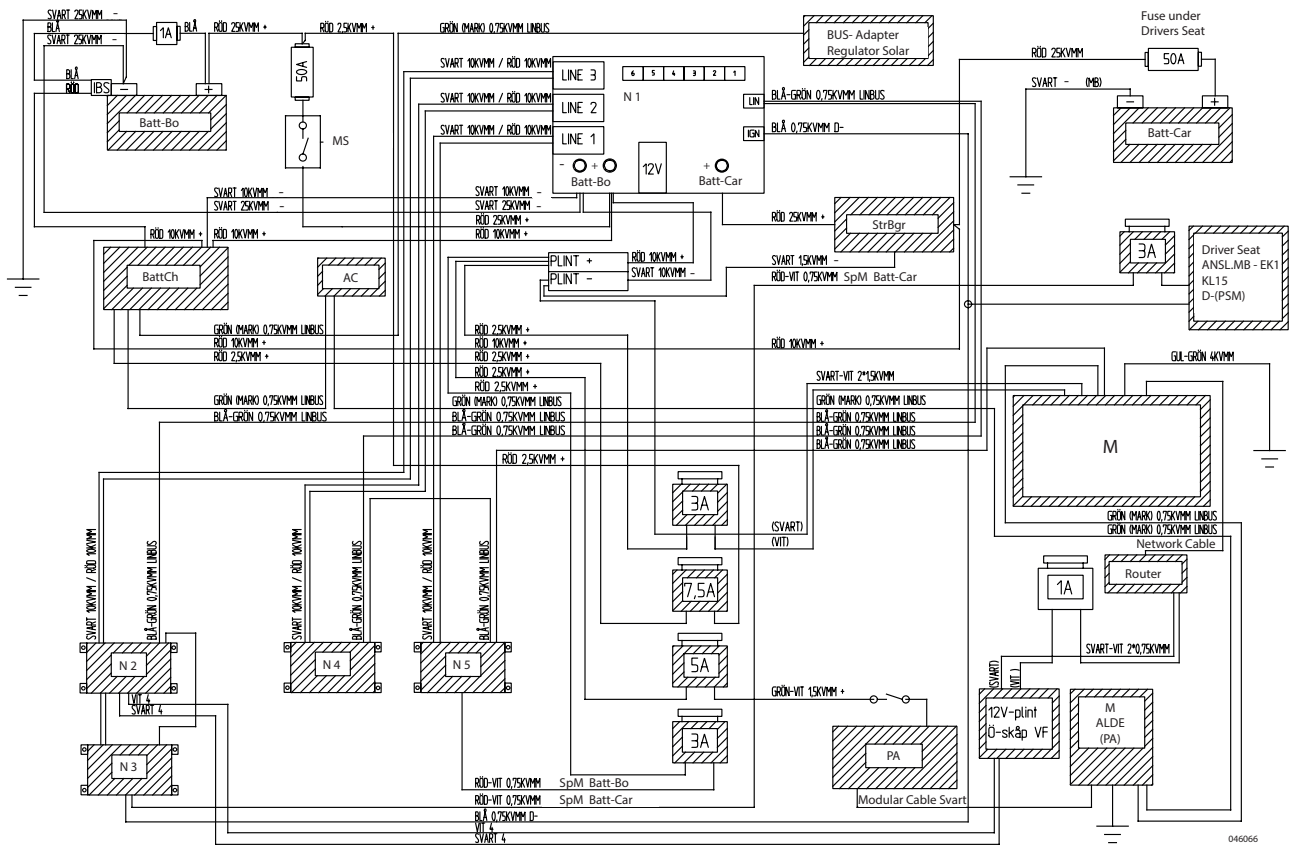

Toelichtingen:

12V-Bo	12V woongedeelte
12V-Car	12V auto
Batt	Accu
Batt-Bo	Accu, 12V-systeem van het woongedeelte
Batt-Car	Accu, 12V-systeem van de auto
BattCh	Acculader
KVMM	mm ²
M	Bedieningspaneel
MS	Hoofdstroomschakelaar
N1-N5	Elektronische eenheden met ingangen en uitgangen.
PA	Verwarmingsketel
PLINT	Klemmenblok
Refrig	Koelkast
SpM	Spanningsmeter
StrBgr	Stroombeperking

Kleuren:

Gul	Geel
Blå	Blauw
Vit	Wit
Grön	Groen
Brun	Bruin
Röd	Rood
Svart	Zwart
Grå	Grijs
Lila	Paars
Rosa	Roze

PANEEL MET ZONNECELLEN

Sommige campers zijn uitgerust met zonnecellen in een paneel op het dak. Het paneel bestaat uit meerdere gekoppelde zonnecellen.

Als de zon op de zonnecellen van het paneel schijnt, wordt elektrische stroom opgewekt die de accu van het woongedeelte oplaadt.

Voor een optimaal laadvermogen moet het hele paneel door de zon worden beschenen.

Als het paneel zich gedeeltelijk in de schaduw bevindt, wordt alleen stroom opgewekt via de bestraalde zonnecellen.

Houd er rekening mee dat vuil en sneeuw de instraling van de zon kan beperken. Zorg er voor dat het paneel schoon en sneeuwvrij is.

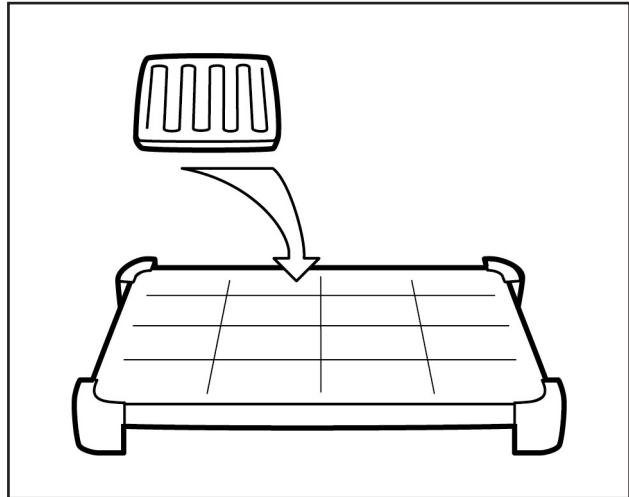

Paneel met zonnecellen.

De elektronica van het paneel bewaakt het laadproces zodat de accu niet worden overladen. De elektronica werkt op stroom van de accu.

De elektronica van het paneel en dus ook de zonnecellen kunnen worden uitgeschakeld met een stroomschakelaar. Als deze schakelaar in de stand OFF staat, kan de accu dus niet worden opgeladen met zonne-energie.

Schakel de elektronica van het paneel uit wanneer de zonnecellen geen elektrische stroom kunnen opwekken. Door de elektronica uit te schakelen wordt de bestaande capaciteit van de accu gespaard. Doe dit bijvoorbeeld als de camper in de garage staat.

Zorg ervoor dat de stroomschakelaar van het paneel in de stand ON staat als u de accu met zonne-energie wilt laden.

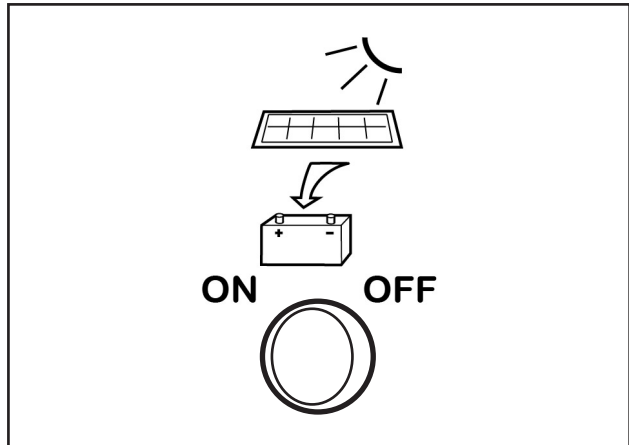

Stroomschakelaar Zonnecellen ON-OFF.

Op het bedieningspaneel kunt u aflezen hoeveel stroom de zonnepanelen produceren.

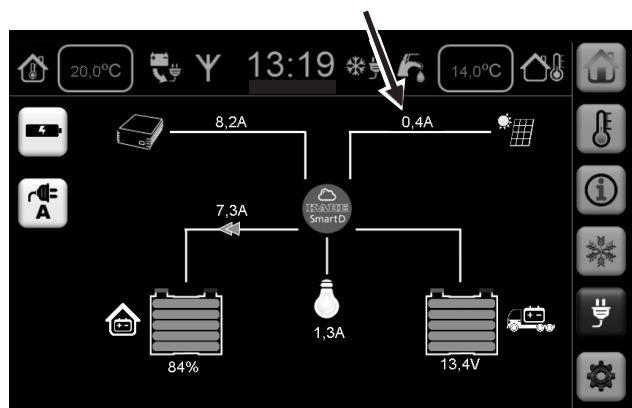

BESCHRIJVING ANTENNESYSTEEM

De camper is voorzien van een antennesysteem voor TV.

Het antennesysteem bestaat uit:

- TV-antenne
- Aansluiting voor kabel-TV (K).
- Signaalkiezer (Switch).
- Antenne-uitgang voor TV.
- Antennesteun.

De antennesteun kan verhoogd worden voor optimale ontvangst. (Alleen bij bepaalde modellen.)

Let op!

Tijdens het rijden moet de antenne in zijn laagste stand staan en achterwaarts zijn gericht.

Op veel campings wordt kabel-TV aangeboden. Kabel-TV wordt aangesloten via de antenne-ingang (K).

Als kabel-TV op de camper is aangesloten, moet men kiezen welk signaal moet worden aangesloten op de antenne-uitgang bij de TV-console: het signaal van de eigen antenne of dat van de kabel-TV.

U kiest het signaal door de betreffende knop op de signaalkiezer in te drukken.

- A TV-antenne
- B Kabel-TV

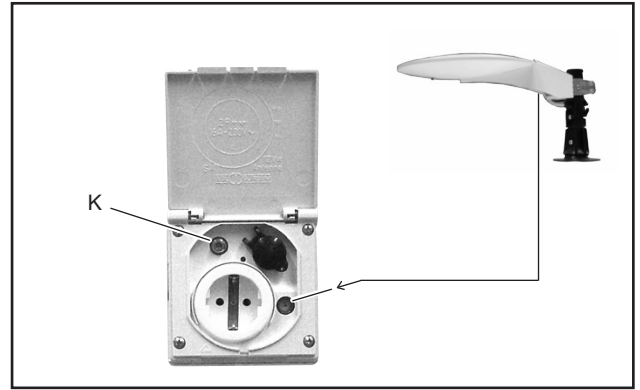

Aansluiting van de camper op kabel-TV.

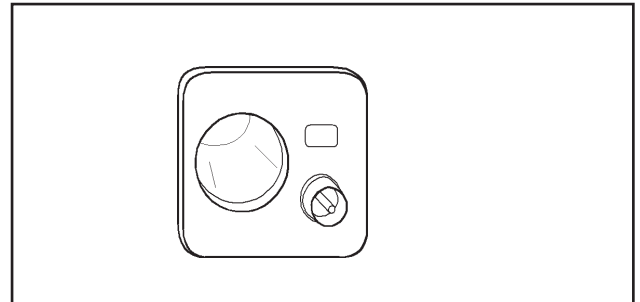

Antenne-uitgang voor TV.

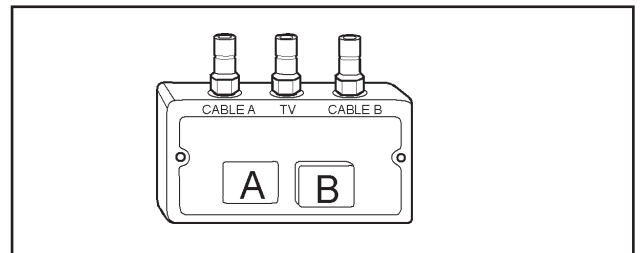

Signaalkiezer.

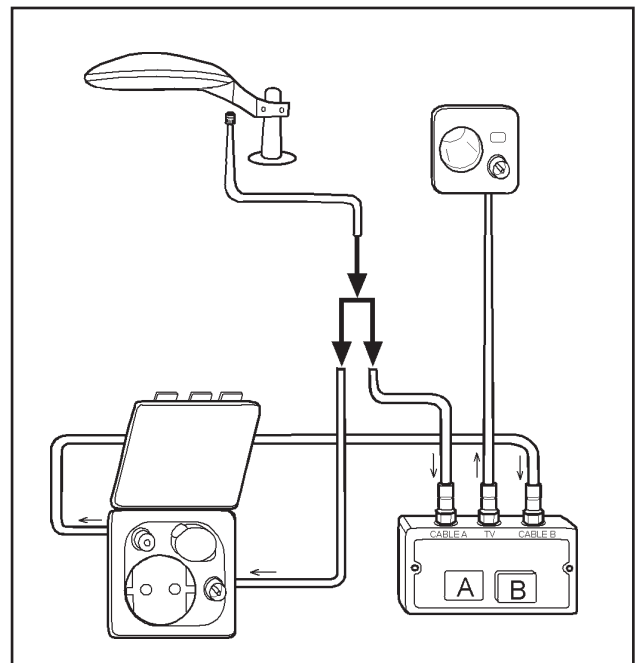

Schematische weergave van het antennesysteem van de camper.

KABE SMART D REMOTE

INLEIDING

KABE Smart D Remote maakt het mogelijk om het bedieningspaneel van het voertuig op afstand te bedienen via één of meer mobiele telefoons.

VOORWAARDEN

Voor afstandsbediening met KABE Smart D Remote moet het voertuig zijn uitgerust met het elektrische systeem Smart D.

Een aantal modellen is standaard uitgerust met de afstandsbediening Smart D Remote. De andere modellen met het elektrische systeem Smart D kunnen als optie worden voorzien van Smart D Remote.

Om de afstandsbediening te kunnen gebruiken moet zijn voldaan aan de volgende voorwaarden:

- Het elektrische systeem van het voertuig moet in bedrijf zijn en zijn aangesloten op internet. (Router en SIM-kaart zijn geïnstalleerd.)
- Op de mobiele telefoon is de app Smart D Remote geïnstalleerd en via een persoonlijke account verbonden met het voertuig.
- De mobiele telefoon is aangesloten op internet.
- Het jaarabonnement is geregistreerd zodat de functie actief is.

Uw KABE-dealer kan u helpen om de afstandsbediening op te starten.



VERBINDING MAKEN MET HET VOERTUIG

Als het elektrische systeem van het voertuig is aangesloten op internet, verschijnt op het bedieningspaneel een activeringscode (menu Instellingen).

De activeringscode moet worden geregistreerd bij KABE.

De activeringscode wordt gebruikt om het voertuig aan te sluiten op een persoonlijk e-mailaccount (mobiele telefoon).

KABE adviseert om een particulier e-mailadres te gebruiken. E-mail-adressen van bedrijven of andere organisaties hebben vaak filters die problemen kunnen veroorzaken bij de communicatie tussen het voertuig en het e-mail-account (mobiele telefoon).

AANSLUITEN VAN MEERDERE MOBIELE TELEFOONS

U kunt meerdere accounts (mobiele telefoons) aan hetzelfde voertuig koppelen.

Eén account is de hoofdaccount (Eigenaar) met de bevoegdheid om andere accounts goed te keuren voor koppeling aan het voertuig.

BIJ WISSELING VAN EIGENAAR VAN HET VOERTUIG

Koppel de account van de nieuwe eigenaar aan het voertuig. Vervang de hoofdaccount (Eigenaar) door de account van de nieuwe eigenaar.

De account (mobiele telefoon) die de hoofdaccount is (Eigenaar) kan de andere gekoppelde mobiele telefoons (accounts) afkoppelen.

STARTMENU



Hieronder ziet u het startmenu en de functies van de respectievelijke pictogrammen.

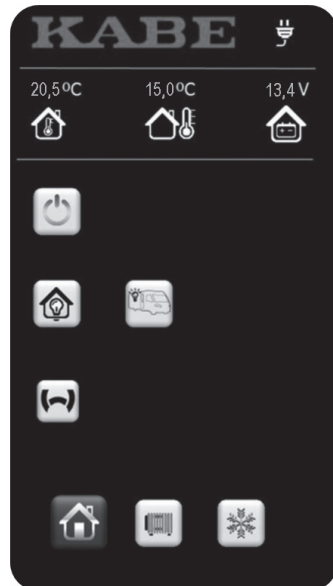

Aansluiting van 230V.



Binnentemperatuur.



Buitentemperatuur.



Actuele acculading
(accu van het woongedeelte)



Elektrisch systeem
ON-OFF



Alle verlichting uitschakelen



Webasto motorwarmer



Buitenverlichting



Startmenu
(Het getoonde menu.)



Menu Verwarming



Menu AC / Airvent

MENU VERWARMING



Aansluiting van 230V.



Binnentemperatuur.



Buitentemperatuur.



Actuele acculading
(accu van het woongedeelte)



Verwarmingssysteem
ON-OFF



Vloerverwarming



Winterinstelling

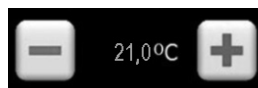

Gewenste temperatuur



Extra warm water

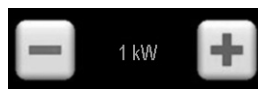

Elektrische verwarming
OFF-1-2-3 kW



Flessengasverwarming
OFF-ON



Startmenu



Menu Verwarming
(Het getoonde menu.)



Menu AC / Airvent

MENU AC / AIRVENT



Een aantal modellen is uitgerust met zowel AC als Airvent. Voor de andere modellen worden alleen de functies getoond die bruikbaar zijn in het betreffende voertuig.

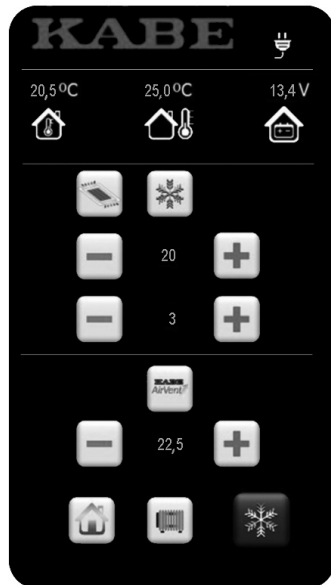

Aansluiting van 230V.



Binnentemperatuur.



Buitentemperatuur.



Actuele acculading
(accu van het woongedeelte)



Verlichting in AC



AC: ON-OFF



AC: Gewenste temperatuur in het woongedeelte.



AC: Snelheid van de ventilator.



AirVent thermostaat: ON-OFF

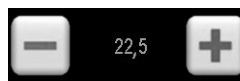

AirVent thermostaat:
Temperatuur voor start/stop.



Startmenu



Menu Verwarming



Menu AC / Airvent
(Het getoonde menu.)

ONDERHOUD

ONDERHOUDSSCHEMA'S

Dit hoofdstuk bevat alleen overzichten van onderhoud dat periodiek moet worden uitgevoerd volgens de aangegeven intervallen.

In voorkomende gevallen ziet u bij het onderhoud een toelichting of een verwijzing naar meer uitgebreide instructies.

WEKELIJKS ONDERHOUD

<u>Onderhoud</u>	<u>Toelichting / verwijzing</u>
Reiniging van de verswatertank.	Zie "Gebruik".
Reiniging van de grijswatertank.	Zie "Gebruik".
Controle van het flessengassysteem met de lekkage-indicator.	Zie "Gebruik".
Vloeistofniveau in het verwarmingssysteem.	Controle van het niveau in het expansievat.

MAANDELIJKS ONDERHOUD

<u>Onderhoud</u>	<u>Toelichting / Verwijzing</u>
Accu	Zorg ervoor dat de accu minstens eens per maand volledig wordt geladen.
Smering van de rubberpakkingen van het toilet.	Zie de beschrijving en de gebruiksaanwijzing van de fabrikant.
Reiniging van de rubberpakkingen bij de spoelklep van het toilet.	Zie de beschrijving en de gebruiksaanwijzing van de fabrikant.
Reiniging van het filter van de afzuigkap.	Zie de beschrijving en de gebruiksaanwijzing van de fabrikant.
Legen van de warmwaterboiler (ketel)	Om in de boiler een nieuw luchtkussen te creëren.
Kussens met lederen bekleding.	Deze moeten worden behandeld volgens de aanwijzingen van de fabrikant.
Buitenzijde van de wanden	Zorg ervoor dat oppervlakken van glasvezel worden beschermd tegen verkleuring door ze minstens 2 maal per jaar met was te behandelen.

JAARLIJKS ONDERHOUD

<u>Onderhoud</u>	<u>Toelichting / Verwijzing</u>
Jaarlijkse service.	Volgens de aanwijzingen in het Garantie- & Serviceboek. Laat het onderhoud uitvoeren door een KABE onderhoudswerkplaats.
Vloeistof in het verwarmingssysteem.	Controle van het glycolgehalte (gebruik hiervoor een glycoltester) Zie de beschrijving.
Sloten.	Smering.
Scharnieren van het trapje.	Smering.
Stroomschakelaar van het trapje.	Reiniging Gebruik hiervoor contactspray.
Steunpoten.	Smering.
Rubberlijsten bij deuren en luiken.	Smering.
Ontluchten van de convectors.	Zie de afzonderlijke onderhoudsinstructie.
Reiniging Achterzijde van de koelkast.	Verwijder stof tussen de koelribben. Zie de gebruiksaanwijzing van de fabrikant.

Reserve: Zorg ervoor dat u altijd extra gloeilampen en zekeringen bij de hand hebt.

REINIGING

WASSEN VAN DE BUITENZIJDEN

Algemeen

Denk bij reiniging van de buitenzijde van de camper aan het volgende:

- Gebruik alleen aanbevolen reinigingsmiddelen.
- Volg de aanwijzingen op de verpakking.
- Onjuist uitgevoerde reiniging kan decoraties of onderdelen van de camper beschadigen.
- Houd u aan eventuele voorschriften in het instructieboek van het autogedeelte.

Autowasstraat

KABE raad af om de camper in een autowasstraat te wassen.

Wij adviseren om de camper met de hand te wassen omdat dit minder belastend is dan een automatische wasstraat.

Hogedrukreiniging

Gebruik bij voorkeur geen hogedrukspray omdat de harde waterstraal onderdelen kan beschadigen.

Wassen met de hand

- 1 Afspoelen van de camper. Gebruik royaal water. Spuit niet in de ventilatieopeningen van de camper.
- 2 Was de camper met lauw water en milde autoshampoo. Gebruik een spons of een autowasborstel.
Was de camper niet in direct zonlicht. Spoel binnen 10 minuten overgebleven reinigingsmiddel van de camper.
Het raam moet apart worden gereinigd met speciale reinigingsvloeistof voor acrylramen. Zie onder "Reiniging van de ramen".
- 3 Verwijder eventuele asfaltvlekken, roetdeeltjes en ander vuil met behulp van polish met harde was. Bewerk het oppervlak met een zachte spons of doek tot het vuil is verdwenen.
- 4 Bescherm het oppervlak van de camper door nabehandeling met was.



WAARSCHUWING!

Risico van lichamelijk letsel.

Wees voorzichtig bij het reinigen van het dak. Houd rekening met de kans op vallen en met de valhoogte. Zorg dat u op een stabiele ondergrond staat.



Reinigings- en ontvettingsmiddelen

Gebruik alleen reinigingsmiddel dat bedoeld is voor campers of caravans, om te voorkomen dat naden en bevestigingspunten op de camper worden beschadigd.

Uw KABE dealer beschikt over een assortiment geschikte reinigingsmiddelen. Wees zorgvuldig bij het doseren van reinigingsmiddel. Voorkom overdosering.

Gebruik geen ontvettingsmiddel

Teer en asfaltvlekken kunt u verwijderen met een polijstmiddel met harde was.

Reiniging van de ramen

De ramen van de camper kunnen door gebruik van ongeschikte reinigingsmiddelen worden beschadigd.

Voor reiniging van de ramen adviseren wij "Dometic Glass Cleaner".

Krassen op het raam kunnen worden weggepoetst met "Dometic Acrylic Glass Polish" en "Dometic Special Polishing Cloth".

De hierboven aanbevolen producten maken deel uit van de "Dometic Window Cleaner Set".

Verkleuring

Uitwendig zijn de wanden en het dak van de camper vervaardigd van aluminium, glasvezel en plastic. De kleur van het materiaal wordt beïnvloed door zonnestraling en andere milieufactoren. Daardoor kan het materiaal verkleuren.

Voorkom verkleuring door regelmatige behandeling met was.

Als er verkleuring optreedt, dient deze zo spoedig mogelijk te worden behandeld:

- Poets de verkleuring weg. Voor diepere verkleuring is eerst een behandeling met rubbing nodig. Bij sterke verkleuring moet het oppervlak nat geschuurd worden, voorafgaand aan het gebruik van rubbing en poetsen.
- Gebruik polish om het oppervlak weer te laten glanzen.
- Verzegel het oppervlak met een geschikte sealer.
- Voorkom nieuwe verkleuring door behandeling met was.

Zorg ervoor dat decoraties en andere onderdelen van de camper tijdens de behandeling niet worden beschadigd.

Speciale reiniging

Betreft halfgeïntegreerde campers met bovenbed.

Zorg ervoor dat de drainageopeningen open zijn zodat het water kan weglopen.

Sommige kunststof onderdelen op het dak van de camper zijn voorzien van drainageopeningen. Als deze met vuil verstopt raken, bestaat het risico dat zich onder de kunststof onderdelen vocht ophoopt, wat schade kan veroorzaken.

Controleer regelmatig of de drainageopeningen nog open zijn.

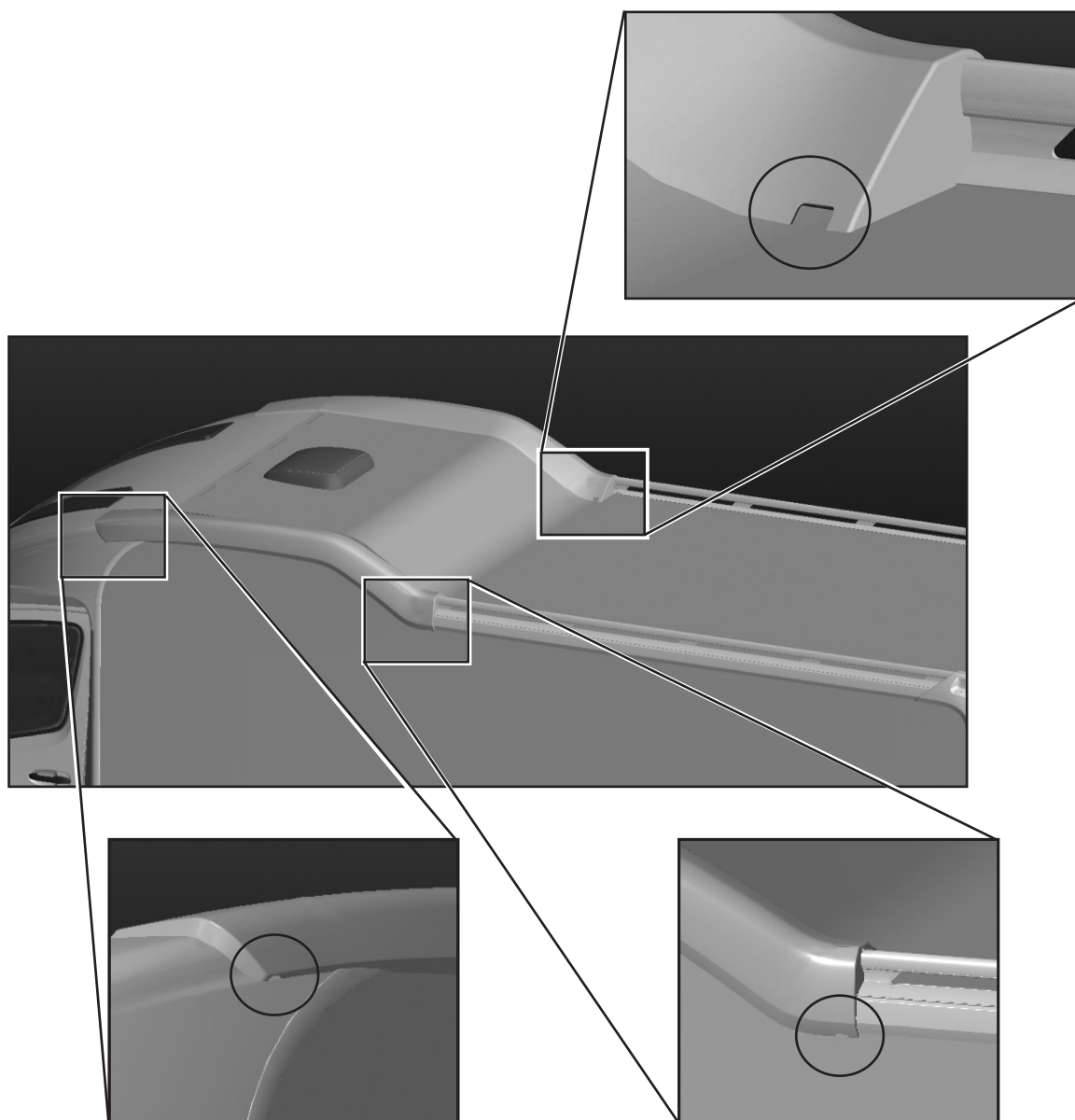

INWENDIGE REINIGING

Textiel

De kussens kunnen worden schoongemaakt met een stofzuiger of borstel.

Verwijder vlekken voor ze opdrogen. Zie de aanwijzingen van de fabrikant.

De stof van de kussens is afneembaar en kan chemisch worden gereinigd.

Behandel lederen kussens volgens de aanwijzingen van de fabrikant.

Spreien, gordijnen en koordjes kunnen chemisch worden gereinigd.

U kunt de vloermat wassen door hem te bevochtigen (niet helemaal nat maken) met water en een zacht wasmiddel voor textiel.

Plafond en wandbekleding

De binnenwanden van de camper zijn bekleed met synthetisch weefselbehang. U kunt het behang stofzuigen. Vlekken kunnen worden verwijderd met zeep en water.

Reinig het plafond met een licht vochtige doek met wat milde zeepoplossing. Droog het daarna met een doek, bevochtigd met alleen water.

Inrichting

Hout en foliepanelen van de inrichting kunt u droog afstoffen. Verwijder vlekken met een licht vochtige doek. Gebruik geen oplosmiddel e.d. waardoor lak of folie kunnen oplossen.

Toilet

Reinig het toilet volgens de aanwijzingen van de fabrikant. Gebruik hiervoor alleen aanbevolen reinigingsmiddelen. Zie de aanwijzingen van de fabrikant.

SNIJPLANK

De snijplank is gemaakt van hout met een onbehandeld oppervlak. Om de snijplank te beschermen tegen verkleuring of andere inwerking door levensmiddelen, kunt u het oppervlak behandelen met een middel voor houten werkbladen in de keuken. U kunt bijvoorbeeld olie met harde was gebruiken.

STALLING

Met stalling bedoelen we dat de camper langere tijd stilstaat en niet wordt gebruikt (bijvoorbeeld tijdens de winter).

MAATREGELEN BIJ STALLING

- Tanken. De brandstoftank moet vol zijn om condens in de tank te voorkomen.
- Verhoog de luchtdruk in de banden.
- Reinigen van de camper.
Wassen van de carrosserie en behandeling met was.
Reiniging van het onderstel.
Schoonmaken van het interieur.
- Smering van sloten, scharnieren en lijsten in deuren/luiken.
- Zorg ervoor dat de vloeistof in het verwarmingssysteem voldoende antivries bevat (glycolgehalte).
- Verwijder kussens en textiel uit de camper.
Bewaar deze op een droge plaats in huis.
- Leeg en reinig het verswatersysteem. Zie het hoofdstuk "Gebruik" voor instructies.
Laat de aftapkraan van de verswatertank in geopende stand staan.
- Leeg de warmwaterboiler.
Laat de aftapkraan in geopende stand staan.
- Zorg ervoor dat alle waterkranen in geopende stand staan, zowel van koud als van warm water.
- Verwijder een eventuele waterzuiveringsvoorziening (optie). Zie de afzonderlijke instructie.
- Leeg en reinig het grijswatersysteem. Zie het hoofdstuk "Gebruik" voor instructies.
Laat de grijswatertank open staan door de stop van de schoonspoelopening niet terug te plaatsen. Zo voorkomt u condens in de grijswatertank.
- Zorg ervoor dat de afvoer van de douche leeg is en eventueel beschermd is tegen vorst.
- Reinig het toilet en de bijbehorende koppelingen en afvaltank.
Volg de aanwijzingen van de fabrikant voor stalling en de instructies ter voorkoming van schade wegens ijsvorming.
- Verwijder de startaccu en de accu van het woongedeelte.
Laad de accu's op.
Bewaar de accu's op een vorstvrije droge plaats.
Geef de accu's om de maand een onderhoudslading.
Zie het gedeelte "Beschrijving van het elektrische systeem".
- Leeg de koelkast.
Laat de deur van de koelkast (en van het vriesvak indien aanwezig) op een kier staan.
- Zet kastjes, garderobekasten, laden en kleppen van zitbanken op een kier zodat alle ruimten in de camper worden geventileerd.
- Monteer het winterluikje op het rooster van de koelkastventilatie.
- Sluit de hoofdkraan van de gasfles en alle gaskranen.

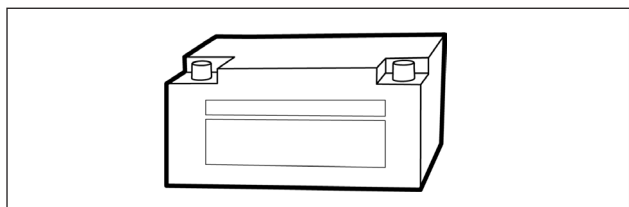
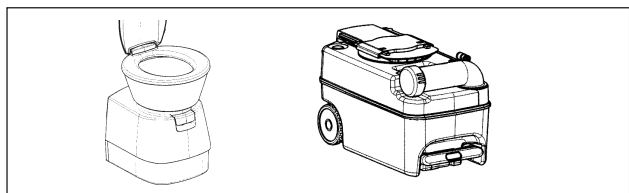
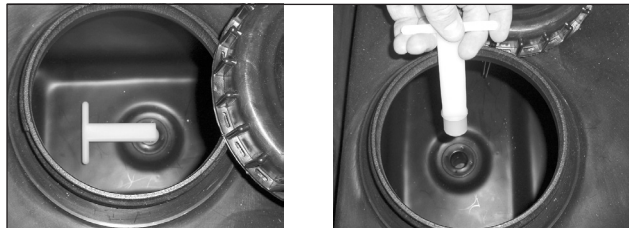
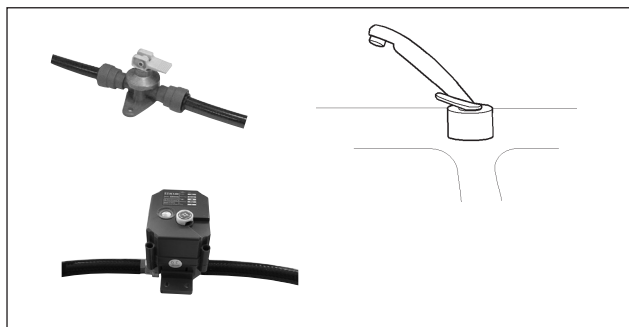
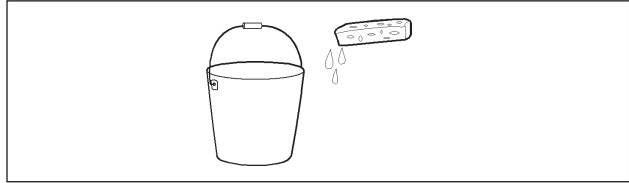

Aanbeveling:

- Plaats een ontvochtiger (droogbol) in de camper.
- Ontlast de wielen. Verhoog de druk in de banden om vervorming te voorkomen.

MAATREGELEN BIJ STALLING

- Laad de accu's om de drie maanden op (onderhoudslading).
Zie het gedeelte "Beschrijving van het elektrische systeem".
- Ventileer de camper eens per maand..
- Controleer het vloeistofniveau in de ontvochtiger.
- Controleer of ventilatieopeningen van de camper niet zijn geblokkeerd.

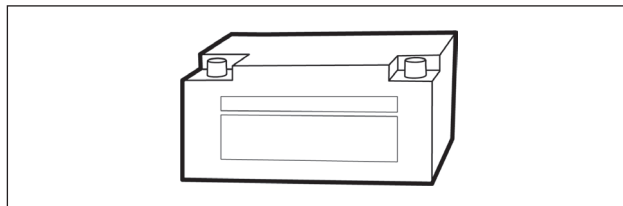

MAATREGELEN BIJ INGEBRUIKNEMING NA STALLING

- Laad de accu's op.
- Monteer de accu's in de camper.
Controleer of de automatische zekering niet is geactiveerd.
- Controleer het flessengassysteem met de lekkage-indicator.
- Monteer de rubberstop in de schoonspoelopening van de grijswatertank.
- Monteer het deksel op de afvaltank van het toilet.
Zorg dat de afvaltank van het toilet correct is aangebracht.
- Zorg ervoor dat het toilet gereed is voor gebruik.
(Alle eventuele aftapkranen moeten gesloten zijn)
- Sluit de aftapkraan van de verswatertank.
Sluit de aftapkranen van de slangen voor koud en warm water.
- Sluit de aftapkraan van de warmwaterboiler.
- Smeer de steunpoten.
- Controleer de luchtdruk van de banden (en van het reservewiel).

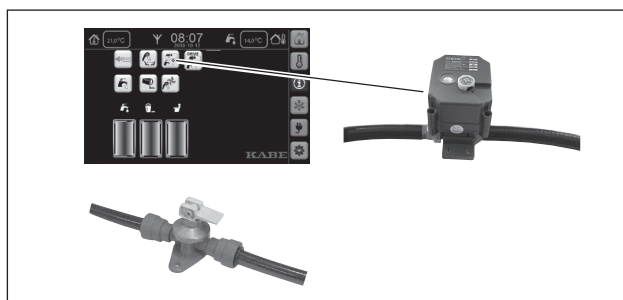
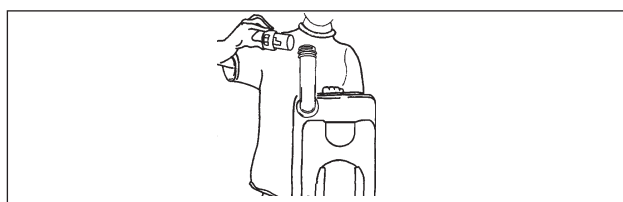
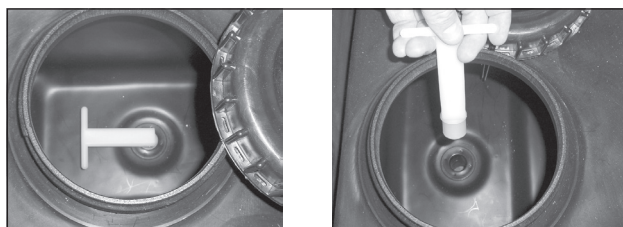
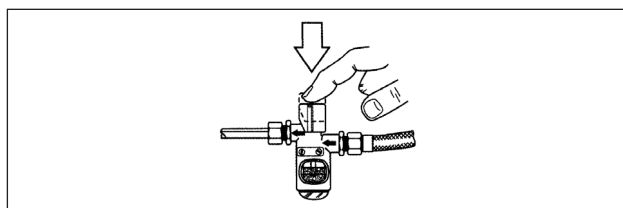
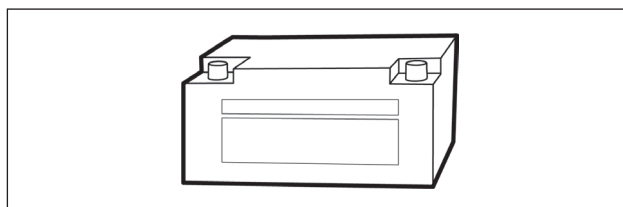

ONTLUCHTING VAN HET CONVECTORSYSTEEM

Lucht in het convectorsysteem belemmert de circulatie van de vloeistof waardoor de warmte zich niet in de camper kan verspreiden. Het convectorsysteem moet daarom worden ontlucht via de voormonteerde nippels.

Het ontluchten doet u als volgt:

- 1 Zorg ervoor dat het expansievat voldoende vloeistof met glycol bevat.
- 2 Schakel de circulatiepomp op het bedieningspaneel van de ketel uit.
- 3 Parkeer de camper op een licht stijgende helling.
De luchtbellen in het convectorsysteem worden dan aan de voorkant verzameld.
- 4 Bescherm de inrichting bij de ontluchtingsnippels door een doek of tissue tegen de nippel te houden.
- 5 Open de nippel zodat de lucht kan ontsnappen.
Sluit de nippel zodra er alleen water uit komt.
- 6 Sluit alle nippels.
- 7 Verplaats de camper zodat hij op een dalende helling staat.
Herhaal het ontluchten.
- 8 Eventueel kan het nodig zijn om meerdere malen te ontluchten.
Wissel daarbij steeds tussen stijgende en dalende helling.

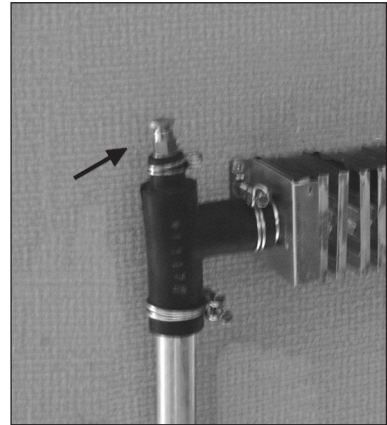

Voorbeeld van een ontluchtingsnippel.

LADEN IN HET KEUKENBLOK



AFSTELLING VAN LADEN

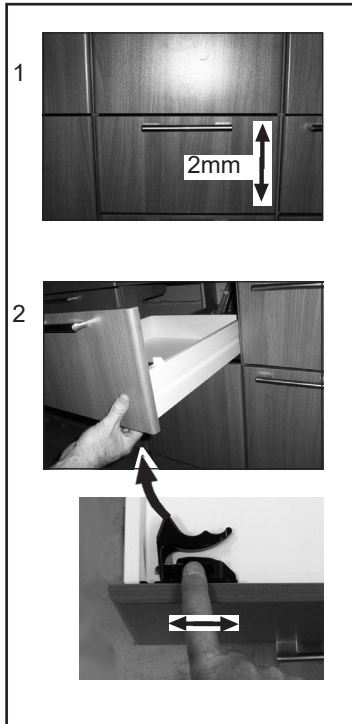

VERWIJDERING VAN LADEN

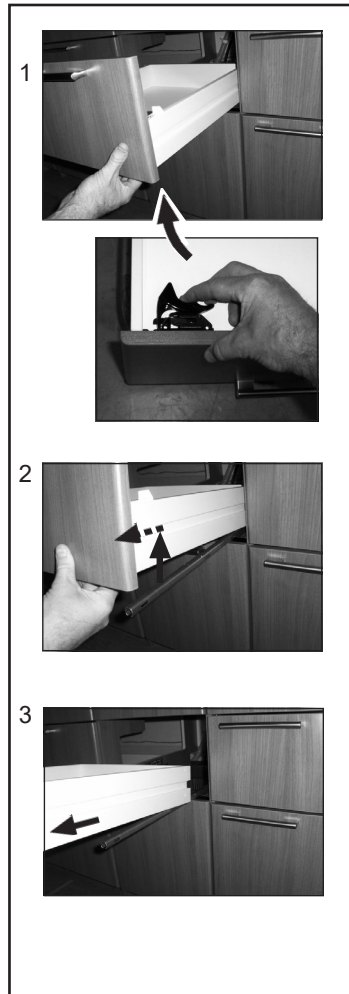

MONTAGE VAN LADEN

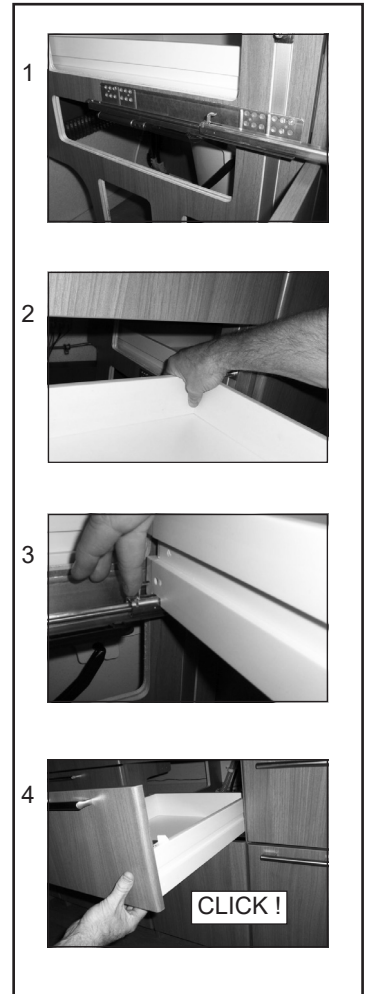

UITTREKKASTEN IN HET KEUKENBLOK



VERWIJDERING VAN UITTREKKASTEN



MONTAGE VAN UITTREKKASTEN

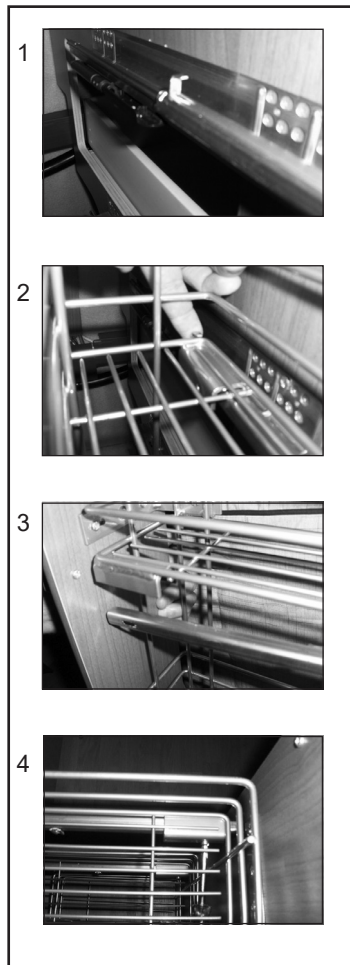

AFSTELLING VAN HET FRONT

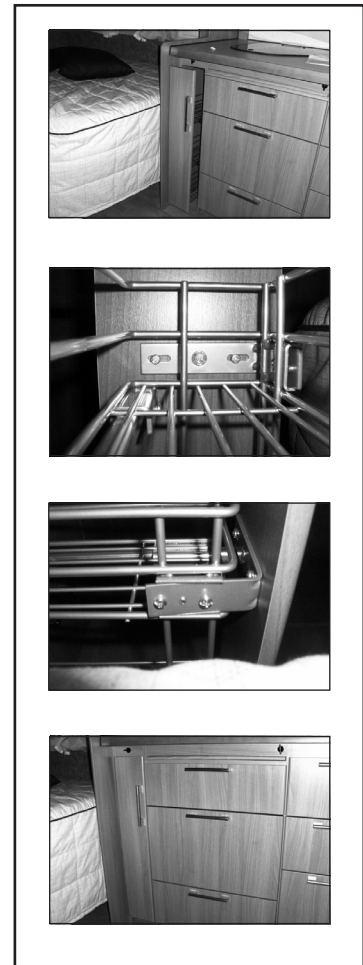

AFSTELLEN VAN KASTDEURTJES

KASTDEURTJE IN DE SERVIESKAST

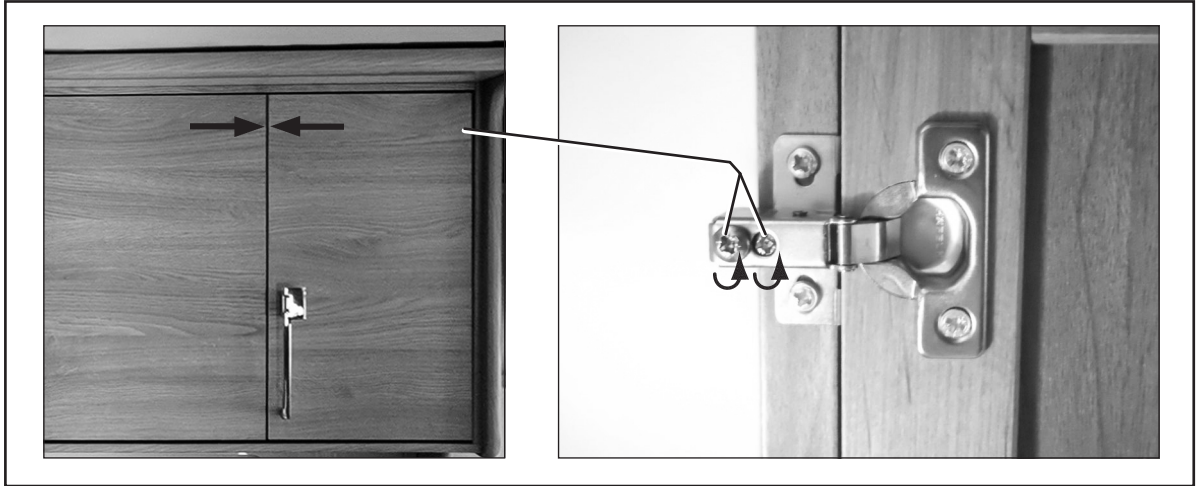

DEURTJE IN DE BOVENKAST

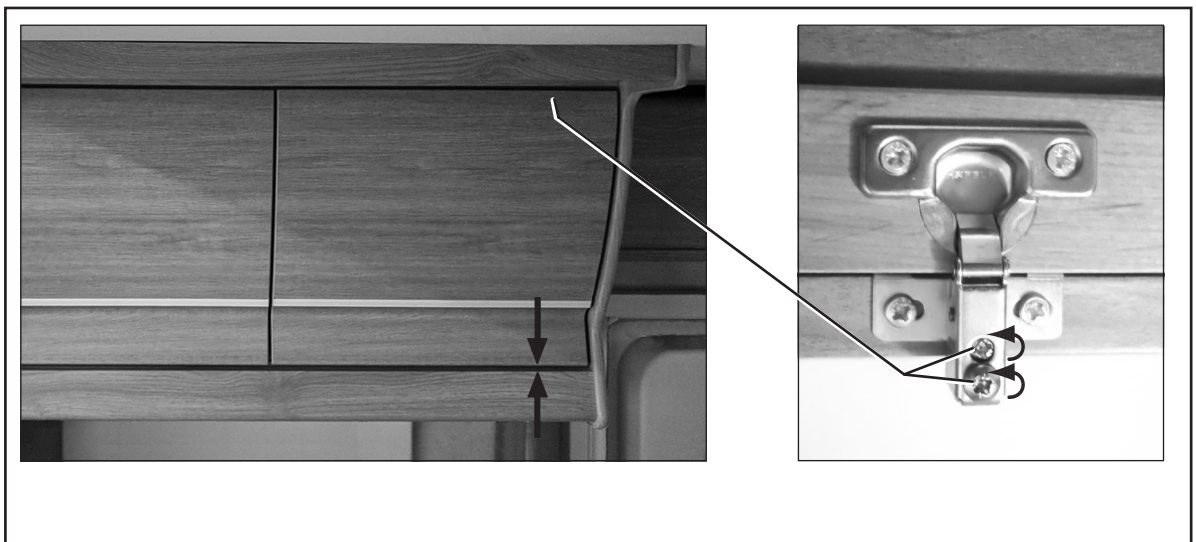

Alle modellen worden door KABE steeds verder ontwikkeld. Wij vragen er daarom uw begrip voor dat wij ons het recht voorbehouden om wijzigingen aan te brengen in uitvoering en uitrusting van het product, waardoor het kan afwijken van de beschrijving in dit instructieboek. Gegevens, afbeeldingen en beschrijvingen in dit instructieboek vormen geen rechtsgrond voor aanspraken.

The logo for KABE, featuring the letters 'KABE' in a bold, red, stylized font with a black outline. The letters are slightly shadowed to give a 3D effect.

Kabe AB

www.kabe.nl

Art.nr: 504916.24 NL